



**ESCUELA SUPERIOR POLITÉCNICA AGROPECUARIA DE MANABÍ
MANUEL FÉLIX LÓPEZ**

CARRERA INFORMÁTICA

**TESIS PREVIA LA OBTENCIÓN DEL TÍTULO DE INGENIERO
EN INFORMÁTICA**

TEMA:

**SISTEMA ON-LINE DE PEDIDOS EN LA FARMACIA 7 DE
AGOSTO DEL CANTÓN CHONE**

AUTORES:

**RIVERA RÁSURY MAURO XAVIER
ZAMBRANO MEJÍA FABIAN MARCELO**

TUTOR

ING. JORGE ANTONIO PÁRRAGA ÁLAVA, MGS.

CALCETA, AGOSTO 2013

DERECHOS DE AUTORÍA

Mauro Xavier Rivera Rásury y Fabian Marcelo Zambrano Mejía, declaran bajo juramento que el trabajo aquí descrito es de su autoría, que no ha sido presentado para ningún grado o calificación profesional, y que han consultado las referencias bibliográficas que se incluye en este documento.

A través de la presente declaración cedemos los derechos de propiedad intelectual a la Escuela Superior Politécnica Agropecuaria de Manabí Manuel Félix López, según lo establecido por la Ley de propiedad Intelectual y su Reglamento.

MAURO X. RIVERA RÁSURY

FABIAN M. ZAMBRANO MEJÍA

CERTIFICACIÓN DEL TUTOR

Jorge Antonio Párraga Álava, certifica haber tutelado la tesis **SISTEMA ONLINE DE PEDIDOS EN LA FARMACIA 7 DE AGOSTO DEL CANTÓN CHONE**, que ha sido desarrollado por Mauro Xavier Rivera Rásury y Fabian Marcelo Zambrano Mejía, previa la obtención del título de Ingeniero en Informática, de acuerdo al **REGLAMENTO PARA LA ELABORACIÓN DE TESIS DE GRADO DE TERCER NIVEL**, de la Escuela Superior Politécnica Agropecuaria de Manabí Manuel Félix López.

ING. JORGE A. PÁRRAGA ÁLAVA, MGS.

APROBACIÓN DEL TRIBUNAL

Los suscritos, integrantes del tribunal correspondiente, declaran que han **APROBADO** la tesis **SISTEMA ON-LINE DE PEDIDOS EN LA FARMACIA 7 DE AGOSTO DEL CANTÓN CHONE**, que ha sido propuesta, desarrollada y sustentada por Mauro Xavier Rivera Rásury y Fabian Marcelo Zambrano Mejía, previa la obtención del título de Ingeniero en Informática, de acuerdo al **REGLAMENTO PARA LA ELABORACIÓN DE TESIS DE GRADO DE TERCER NIVEL**, de la Escuela Superior Politécnica Agropecuaria de Manabí Manuel Félix López.

.....
ING. ÁNGEL A. VÉLEZ MERO, Mg.
MIEMBRO

.....
DRA. ISABEL MATILLA BLANCO, Mg.
MIEMBRO

.....
ING. JESSICA J. MORALES CARRILLO Mg. Sc.
PRESIDENTE

AGRADECIMIENTO

Primero y antes que nada agradecemos a Dios, por estar con nosotros en cada paso que damos, por fortalecer nuestros corazones e iluminarnos la mente y por haber puesto en nuestro camino a aquellas personas que han sido soporte y compañía durante la elaboración de esta tesis.

A nuestros padres por todo su apoyo incondicional y estar siempre con nosotros dándonos fuerza para seguir adelante.

A todos los ingenieros que han colaborado con la realización de esta tesis.

A la Escuela Superior Politécnica Agropecuaria de Manabí Manuel Félix López que nos da la oportunidad de realizar nuestros estudios universitarios.

Los Autores

DEDICATORIA

Dedico este trabajo a mis padres que me alientan día a día a lograr mis metas propuestas en la vida.

A mis compañeros de estudio que me motivan y me llenan de vigor, para así poder avanzar en cuanto a la obtención de conocimientos científicos y tecnológicos.

Zambrano Mejía Fabian Marcelo

DEDICATORIA

Dedico este trabajo a mi persona, por el gran esfuerzo que puse en la realización del presente proyecto.

A mi madre por su apoyo incondicional, en cada etapa de mi vida.

Rivera Rásury Mauro Xavier

CONTENIDO GENERAL

DERECHOS DE AUTORÍA.....	ii
CERTIFICACIÓN DEL TUTOR	iii
APROBACIÓN DEL TRIBUNAL	iv
AGRADECIMIENTO	v
DEDICATORIA	vi
DEDICATORIA	vii
CONTENIDO GENERAL.....	viii
CONTENIDO DE CUADROS Y FIGURAS.....	xi
RESUMEN.....	xiii
PALABRAS CLAVE	xiii
ABSTRACT	xiv
KEYWORDS	xiv
CAPÍTULO I. ANTECEDENTES.....	1
1.1. PLANTEAMIENTO Y FORMULACIÓN DEL PROBLEMA	1
1.2. JUSTIFICACIÓN	2
1.3. OBJETIVOS	3
1.3.1. OBJETIVO GENERAL.....	3
1.3.2. OBJETIVOS ESPECÍFICOS	3
1.4. IDEAS A DEFENDER.....	3
CAPÍTULO II. MARCO TEÓRICO	4
2.1. GENERALIDADES DE EMPRESAS	4
2.1.1. DEFINICIÓN DE EMPRESA.....	4
2.1.2. CLASIFICACIÓN	4
2.1.2.1. POR SU NATURALEZA.....	4
2.1.2.2. POR EL SECTOR AL QUE PERTENECEN	4
2.1.2.3. POR LA INTEGRACIÓN DEL CAPITAL	5
2.2. EMPRESAS CON SISTEMAS DE PEDIDO ON-LINE.....	5
2.3. POSICIONAMIENTO EN EL MERCADO	6
2.3.1. POSICIONAMIENTO WEB.....	6
2.3.2. E- COMMERCE.....	7
2.4. INGENIERÍA DEL SOFTWARE	8
2.4.1. SOFTWARE.....	8

2.4.1.1.	TIPOS DE SOFTWARE	9
2.4.2.	APLICACIÓN WEB	9
2.4.3.	LENGUAJE DE DESARROLLO DE APLICACIONES WEB	10
2.4.3.1.	HYPERTEXT PREPROCESSOR (PHP).....	11
2.4.3.2.	HYPER TEXT MARKUP LANGUAGE (HTML).....	12
2.4.4.	TÉCNICAS DE PROGRAMACIÓN	12
2.4.4.1.	PROGRAMACIÓN MODULAR.....	13
2.4.5.	LENGUAJE UNIFICADO DE MODELADO (UML)	13
2.4.5.1.	DIAGRAMA DE CASO DE USO	13
2.4.6.	MÉTODOS DE DESARROLLO DE SOFTWARE.....	13
2.4.6.1.	METODOLOGÍA DIRIGIDA POR MODELOS(MODELO MIDAS)	14
2.5.	GENERALIDADES DE BASE DE DATOS	18
2.5.1.	BASE DE DATOS EN LA INGENIERÍA Y LOS NEGOCIOS	18
2.5.2.	MYSQL	19
2.5.3.	MODELO DE DATOS ENTIDAD-RELACIÓN (E-R)	20
CAPÍTULO III. DESARROLLO METODOLÓGICO.....		21
3.1.	MÉTODO INFORMÁTICO.....	21
3.1.1.	MIDAS/SD (FASE 1).....	21
3.1.2.	INVESTIGACIÓN DE MERCADO	21
3.1.2.1.	REQUISITOS DEL SISTEMA	21
3.1.3.	MIDAS/HT (FASE 2).....	30
3.1.4.	MIDAS/DB (FASE 3)	57
3.1.5.	MIDAS/FC (FASE 4).....	62
3.1.5.1.	PRUEBAS DEL SISTEMA.....	64
CAPÍTULO IV. RESULTADOS Y DISCUSIÓN.....		68
4.1.	RESULTADOS	68
4.2.	DISCUSIÓN	74
CAPÍTULO V. CONCLUSIONES Y RECOMENDACIONES		60
5.1.	CONCLUSIONES	60
5.2.	RECOMENDACIONES	61
BIBLIOGRAFÍA.....		62
ANEXOS		67
ANEXO 1		68
ANEXO2.....		70

ANEXO 3	72
ANEXO 4	83

CONTENIDO DE CUADROS Y FIGURAS

Cuadro 3.1. Caso de uso 1/ CU_1, Registrar cliente.....	23
Cuadro 3.2. Caso de uso 2/ CU_1, Ingreso o Login al Sistema.	24
Cuadro 3.3. Caso de uso 3/ CU_3, Gestionar Carro de pedido.	25
Cuadro 3.4. Caso de uso 4/ CU_4, Gestionar Cuenta.	26
Cuadro 3.5. Caso de uso 5/ CU_5, Salir del sistema o Logout.	26
Cuadro 3.6. Caso de uso 6/ CU_6, Salir del sistema o Logout.	27
Cuadro 3.7. Caso de uso 7/ CU_7, Generar Reportes.....	28
Cuadro 3.8. Caso de uso 8/ CU_8, Gestionar Administradores.	29
Cuadro 3.9. Guion Técnico del Sistema.....	56
Cuadro 3.10. Diccionario de datos de la tabla “categoria_pro”.....	58
Cuadro 3.11. Diccionario de datos de la tabla “cliente”.....	58
Cuadro 3.12. Diccionario de datos de la tabla “costo”.....	58
Cuadro 3.13. Diccionario de datos de la tabla “empleado”.....	59
Cuadro 3.14. Diccionario de datos de la tabla “pedido”.....	59
Cuadro 3.15. Diccionario de datos de la tabla “pedido_detalle”.....	60
Cuadro 3.16. Diccionario de datos de la tabla “producto”.....	60
Cuadro 3.17. Diccionario de datos de la tabla “promoción”.....	61
Cuadro 3.18. Diccionario de datos de la tabla “temp_detalle”.....	61
Cuadro 3.19. Diccionario de datos de la tabla “temp_pedido”.....	62
Cuadro 3.20. Diccionario de datos de la tabla “usuario”.....	62
Cuadro 4.1. Requerimientos funcionales y no funcionales del sistema.....	68
Cuadro 4.2. Pruebas de tiempos comparativos.....	73
Figura 3.1. Diagrama de gestión del cliente.....	22
Figura 3.2. Diagrama de gestión del empleado.....	27
Figura 3.3. Diagrama de la gestión del administrador.....	29
Figura 3.4. Plantilla web Bussines 2.0.....	57
Figura 3.5. Librería Fpdf - para crear archivos pdf.....	63
Figura 3.6. Librería Jpgraph- para crear pasteles y barras estadísticas.....	64
Figura 3.7. Validación de formulario de ingreso al sistema.....	65
Figura 3.8. Prueba del sistema en el navegador Google Chrome.....	65
Figura 3.9. Prueba del sistema en el navegador Opera.....	66

Figura 3.10. Prueba del sistema en el navegador Mozilla Firefox.	66
Figura 3.11. Código de sesiones.	67
Figura 4.2. Página principal del empleado del sistema de pedido on.-line.....	69
Figura 4.3. Página principal del cliente del sistema de pedido on.-line	70
Figura 4.4. Diagrama de la base de datos del sistema.	71
Figura 4.6. Código script, del archivo funciones.	72
Figura 4.7. Pruebas de velocidad del sistema on--line de pedido.	73

RESUMEN

Con el objetivo de optimizar el control de pedidos, se creó una aplicación web en la farmacia 7 de Agosto del cantón Chone al efecto se utilizó el modelo para el desarrollo de Sistemas de Información Web(MIDAS), cumpliendo con cada una de sus etapas, para alcanzar este propósito se inició el proceso con la aplicación de una encuesta dirigida a los clientes de la farmacia para determinar los requerimientos del sistema, luego se realizó el contenido estático y las respectivas interfaces de la aplicación a través de la herramienta DreamWeaverCreative Suite 5, después de ello se elaboró la base de datos web en MySQL a través de phpmyadmin 3.3.9 y Wampserver 2.1., lo que dio como resultado 11 tablas. Posterior a esto y, con la ayuda de HypertextPreprocessor (PHP) 5.2.5, se agregó funcionalidad dinámica al sistema. Finalmente se corroboró el correcto funcionamiento de la aplicación realizando las respectivas pruebas de validación del código, de compatibilidad en múltiples navegadores, de seguridad y velocidad de carga de la página, corroborando así la optimización en el control de pedidos en dicha institución.

PALABRAS CLAVE

Sistema web, pedido, farmacia, dispensario médico, reserva on-line.

ABSTRACT

In order to optimize the control of orders, a web application was created in the pharmacy August 7 of Chone city, using the Web Information Systems (MIDAS), which meets each of its stages, to begin the process a survey was applied to the pharmacy customers to determine the system requirements, then followed the static content and the respective application of interfaces through DreamWeaver tool Creative Suite 5, thereafter developed the web database in MySQL through phpmyadmin 3.3.9 and Wampserver 2.1., which resulted in 11 charts. After this and, with the help of Hypertext Preprocessor (PHP) 5.2.5, dynamic functionality is added to the system. Finally confirmed the correct operation of the application performing the respective code validation testing, cross-browser compatibility, security and speed of page loading, corroborating optimization control of orders in the institution.

KEYWORDS

Web system, order, pharmacy, medical clinic, on-line booking.

CAPÍTULO I. ANTECEDENTES

1.1. PLANTEAMIENTO Y FORMULACIÓN DEL PROBLEMA

En la actualidad los métodos de comercialización y la tecnología innovan procesos para diariamente abarcar más espacios en el mercado competitivo y la principal herramienta es la red mundial de comunicación. El internet permite a las empresas darse a conocer y ofrecer sus servicios y productos siendo el centro de atracción de nuevos posibles clientes (Castillo, 2004).

Según indica Tavera *et al*, (2011), el e-Commerce o comercio electrónico, comprendido como el desarrollo de procesos de compra y venta soportados por medios electrónicos y especialmente por la Internet, se ha encargado de soportar el crecimiento de la nueva economía. De allí que en la actualidad Barzabal, (2007) menciona que las aplicaciones web son de suma importancia en las farmacias, debido a que son varias las necesidades que pueden encontrar los usuarios al acceder a un sistema de pedido on-line, para hacer reservas de pedidos de fármacos.

La farmacia 7 de Agosto y sus tres sucursales del cantón Chone, ofrecen servicios de venta de medicamentos y diversos productos de uso doméstico, pero en vista de que el número de clientes aumentaba día a día y las exigencias eran mayores se consideró imprescindible ofrecer un servicio que facilite a los clientes de la ciudad de Chone realizar sus compras.

Por este motivo los autores del presente proyecto se plantearon la siguiente interrogante:

¿Qué herramienta tecnológica utilizar para optimizar el control de pedidos, de la farmacia 7 de Agosto del cantón Chone?

1.2.JUSTIFICACIÓN

El comercio electrónico, consiste en la compra, venta y pedidos de productos o de servicios a través de medios electrónicos, tales como Internet y otras redes informáticas. La cantidad de comercio llevada a cabo electrónicamente, ha crecido de manera extraordinaria debido a la Internet. (Tavera, *et al.*, 2011)

La farmacia “7 de agosto” es una entidad que desea expandirse a nivel comercial, el proceso imperante de pedidos en la empresa se efectuaba por medio de correo electrónico y de redes sociales, lo que ocasionaba falsos pedidos, clientes insatisfechos, pérdida de tiempo, entre otros inconvenientes. De aquí que surge la necesidad de implementar un sistema que facilite los procesos de este tipo, y de esta forma colaborar con la institución en la adquisición de un mayor número de posibles clientes.

Por otra parte, el trabajo propuesto se desarrolló cumpliendo con el Reglamento de la Ley Orgánica de Educación Superior (LOES), promulgado en el año 2010, y que en su artículo 144 expresa: “Todas las instituciones de educación superior estarán obligadas a entregar las tesis que se elaboren para la obtención de títulos académicos de grado y posgrado en formato digital para ser integradas al Sistema Nacional de Información de la Educación Superior del Ecuador para su difusión pública respetando los derechos de autor.”

Dentro del factor social, los beneficiados de este trabajo son clientes, administradores y empleados de la Farmacia “7 de Agosto”, debido a que el servicio de pedido on-line facilita a los clientes las compras que realicen, aumentan las ventas, obteniendo así más reconocimiento en el mercado electrónico, y además como factor económico, la implementación del sistema web disminuyó el consumo de materiales, lo que contribuyó como factor ambiental a la preservación del medio ambiente.

1.3.OBJETIVOS

1.3.1. OBJETIVO GENERAL

Crear una aplicación web en la farmacia 7 de Agosto del cantón Chone para optimizar el control de pedidos en dicha institución.

1.3.2. OBJETIVOS ESPECÍFICOS

- Realizar una investigación de mercado para determinar la acogida del sistema de pedido.
- Recopilar información del proceso de pedido de la farmacia.
- Elaborar la base de datos que se acople a la manipulación de información.
- Incorporar funcionalidad dinámica a la aplicación web.
- Verificar el correcto funcionamiento del sistema.

1.4.IDEAS A DEFENDER

- El sistema web de pedidos on-line de la farmacia 7 de agosto mejorará el servicio de reserva de productos por internet.
- Mediante la ejecución del sistema web, se garantizará que el servicio de pedidos on-line de medicamentos y otros productos a los clientes, se realice en menos tiempo.

CAPÍTULO II. MARCO TEÓRICO

2.1.GENERALIDADES DE EMPRESAS

2.1.1. DEFINICIÓN DE EMPRESA

Se define a la empresa como una entidad o compañía que está compuesta por capital y trabajo, con el objetivo de desarrollar actividades productivas, de comercialización, de prestación de servicios y otras actividades para beneficio de la colectividad.

2.1.2. CLASIFICACIÓN

2.1.2.1. POR SU NATURALEZA

Se clasifican en industriales, comerciales y de servicios.

Empresas industriales se consideran aquellas que se dedican a la transformación de materias primas en productos terminados, por ejemplo una fábrica que transforma la madera en un producto acabado como es el papel.

Empresas comerciales son las que se dedican a la compra y venta de productos elaborados y se convierten en intermediarias entre productores y consumidores, por ejemplo una comercializadora de llantas de vehículos, compra el producto a los fabricantes y los vende a los consumidores finales.

Empresas de servicios son aquellas que se dedican a prestar un servicio a la colectividad, por ejemplo una empresa aérea que ofrece servicios de transporte aéreo, puede ser también una clínica, que presta servicios hospitalarios o de salud.

2.1.2.2. POR EL SECTOR AL QUE PERTENECEN

Básicamente podemos clasificarlas en públicas, privadas y mixtas.

Las empresas públicas son las que pertenecen al Estado, es decir el capital es del sector público, como ejemplo podemos citar las empresas de telecomunicaciones, de agua potable, de energía eléctrica.

Las empresas privadas están formadas con capitales del sector privado, es decir por personas naturales o personas jurídicas, por ejemplo una imprenta, una papelería, un restaurante, una empresa de compra y venta de vehículos.

Las empresas mixtas o de economía mixta, son aquellas cuyo capital pertenecen tanto al sector público como al privado, por ejemplo empresas de explotación minera, empresas de fabricación de cemento.

2.1.2.3. POR LA INTEGRACIÓN DEL CAPITAL

Dentro de esta clasificación tenemos a las empresas unipersonales es decir que el capital pertenece a una persona natural y pluripersonales, cuyo capital pertenece a dos o más personas naturales (Ortiz, 2009).

2.2. EMPRESAS CON SISTEMAS DE PEDIDO ON-LINE

Existen muchas empresas que cuentan con sistema de pedido on-line, que facilitan el trámite de reserva y compra en línea por parte de los clientes de dichas empresas con el objetivo de minimizar el tiempo de entrega de sus órdenes, se deben programar apropiadamente los recursos y las actividades productivas (Castillo y Muñoz, 2004).

Una de las organizaciones que cuentan con tal sistema es la cadena empresarial FYBECA, esta farmacia comunitaria ofrece una serie de servicios orientados al medicamento (Machuca *et al*, 2004), Este portal web cuenta con toda la información de FYBECA que ofrece a sus clientes, además a través de este medio los clientes podrán hacer compras o pedidos online de los productos disponibles. Consultar sobre temas en general relacionadas principales enfermedades.

El beneficio que da este tipo de sistema es que desde la tranquilidad del hogar, la oficina o el lugar donde se encuentre el cliente, con una llamada gratuita al número 1800392322 se pueden realizar consultas y pedidos de medicamentos y productos a domicilio a las 24 horas del día y los 365 días del año(UPS, 2010).

2.3. POSICIONAMIENTO EN EL MERCADO

Según Torres y Muñoz (2006) el posicionamiento es una estrategia que ha ido adquiriendo cada vez más relevancia para las empresas. Esta situación se ha visto reflejada en la mayor utilización del posicionamiento como una herramienta fundamental para competir en un ambiente ampliamente globalizado.

Para (Andrade *et al.*, 2008), el conocimiento de estas a través de un estudio de mercado, constituye un elemento fundamental para colocar en funcionamiento el marketing.

Para que una empresa pueda colocarse en el mercado, es necesario ofrecer algo que la distinga de sus competidores. En el caso de negocios que venden productos con marcas y precios similares; la diferenciación se encuentra en otros aspectos cualitativos, como lo pueden ser, calidad en el servicio, ubicación, comodidad, garantía, crédito, variedad, prestigio y horario (Salazar, y Artigas, 2008).

2.3.1. POSICIONAMIENTO WEB

Los cybermedios han visto cómo debían incorporar nuevas rutinas productivas en la planificación, la cobertura y la elaboración de los mensajes informativos que generaban. A ello se ha unido el gran potencial de la web social para la difusión y la promoción de contenidos en la Red. De este modo, los cybermedios se han apresurado para incorporar en sus plataformas espacios dialógicos dirigidos a fomentar el carácter colaborativo, horizontal y democratizador propio de la web social (Tejedor, 2010).

Una de las técnicas más novedosas de la cibermetría es el estudio del posicionamiento de páginas o sedes web en los motores de búsqueda, que ya se han convertido en el principal intermediario de la recuperación de información en internet. La posición relativa puede ser un buen indicador para medir la visibilidad y el impacto de las sedes web y así valorar su aportación e importancia relativa (Isidro *et al.*, 2005).

En la red podemos encontrar las páginas Web de los periódicos más importantes del mundo. Así tenemos la posibilidad de enterarnos en minutos de todo lo que está sucediendo en diferentes partes del planeta. Además muchos programas de radio y televisión tienen sus propias páginas Web, donde ofrecen su programación a través de Internet (Barriset *et al.*, 2005).

Esto nos permite escuchar y ver nuestros programas favoritos aunque estemos muy lejos de casa. También podemos mirar programas de cualquier parte del mundo, como por ejemplo de Japón (¿increíble, no?). Sólo tenemos que ingresar a la página correspondiente y realizar los pasos que la misma nos indique (Cadiex, 2008).

2.3.2. E- COMMERCE

Según Tavera *et al.*, (2011) el e-Commerce o comercio electrónico, comprendido como el desarrollo de procesos de compra y venta soportados por medios electrónicos y especialmente por la Internet, se ha encargado de soportar el crecimiento de la nueva economía (Tuneu, 2004).

Ante una gran variedad de definiciones del comercio electrónico (e-commerce), y sin hacer una definición exhaustiva de cada uno de los elementos que lo caracterizan, como intercambio electrónico entre partes posibilitado por la tecnología. Dicho intercambio es hoy en día viable gracias al Internet, tecnología que facilita la comunicación entre las partes. Es innegable que Internet ha sido el motor principal del e-commerce, permitiendo hacer negocios entre los sitios web y los consumidores de manera “directa, desde el lugar donde se encuentren (hogares, sitios de trabajo, lugares de ocio) (Calderón, 2004).

Esta tecnología ha cambiado la forma de interacción entre las partes involucradas en el proceso de compra, venta y de pedidos de productos y/o servicios; además, ha reducido el tiempo del proceso entre la concepción del negocio y su realización: “Internet evolucionó hasta convertirse en el canal de negocios potencialmente más poderoso que jamás haya existido” (Orozco *et al.*, 2008).

2.4. INGENIERÍA DEL SOFTWARE

Desde un punto de vista económico, el software es un medio de producción englobado dentro del capital intelectual de la empresa. Como cualquier otro medio de producción, en su fase de uso puede verse como conocimiento empaquetado.

Su fase de desarrollo, consistente en reunir y empaquetar en la forma adecuada los conocimientos necesarios para realizar algún tipo de producción, se ha transformado, debido a las características específicas del software, a la complejidad creciente de los objetivos de producción y a la naturaleza muy evolutiva de los conocimientos necesarios, en un sofisticado proceso de aprendizaje social, sometido por ende a las reglas de productividad y competencia económicas (Sáez, 2008).

2.4.1. SOFTWARE

Es un componente de creación humana, y es lo que permite que el computador pueda desempeñar tareas inteligentes; dirigirá en forma adecuada a los elementos físicos o hardware. Es el software lo que indica al hardware en qué secuencia y bajo qué lógica hay que hacer los cálculos y las manipulaciones de datos.

El software es un conjunto de programas, que controlan la actuación del computador, haciendo que éste siga en sus acciones una serie de esquemas lógicos predeterminados.

Tal característica 'lógica' o 'inteligente' del software es lo que hace que se le defina también como la parte inmaterial de la informática, ya que aunque los programas que constituyen el software residan en un soporte físico, como la memoria principal o los disquetes (o cualquier dispositivo rígido de almacenamiento), la función de los programas en un computador es semejante a la del pensamiento en un ser humano (De la Rosa, 2004).

2.4.1.1. TIPOS DE SOFTWARE

- **SOFTWARE DE SISTEMA**

Es el software básico o sistema operativo. Es un conjunto de programas cuyo objeto es facilitar el uso del computador (aísla de la complejidad de cada dispositivo, y presenta al exterior un modelo común de sistema de manejo para todos los dispositivos) y conseguir que se use eficientemente (ejemplo: realizar operaciones mientras se ejecuta un programa). Administra y asigna los recursos del sistema (hardware).

- **SOFTWARE DE APLICACIÓN**

Son los programas que controlan y optimización la operación de la máquina, establecen una relación básica y fundamental entre el usuario y el computador, hacen que el usuario pueda usar en forma cómoda y amigable complejos sistemas hardware, realizan funciones que para el usuario serían engorrosas o incluso imposibles, y actúan como intermediario entre el usuario y el hardware.

- **SOFTWARE DE PROGRAMACIÓN**

Es todo lo referente hacia lo que maneja el usuario para desarrollar aplicaciones y programas informáticos mediante lenguajes de programación, puede incluir desde editores de texto hasta compiladores de documentos (Vergara, 2007).

2.4.2. APLICACIÓN WEB

En la ingeniería de software se denomina aplicación web a aquellas aplicaciones que los usuarios pueden utilizar accediendo a un servidor web a través de Internet o de una intranet mediante un navegador. En otras palabras, es una aplicación software que se codifica en un lenguaje soportado por los navegadores web en la que se confía la ejecución al navegador (Pereda, 2007).

El desarrollo de aplicaciones web es una tarea que demanda amplios conocimientos técnicos y experiencia por parte del personal involucrado. Para

ello el equipo de trabajo encargado de esta labor debe seguir un proceso de desarrollo acompañado de métodos adecuados que influyan directamente en su construcción con el propósito de garantizar la calidad de este tipo de aplicaciones (Giugni *et al.* 2008).

Para estructurar la información web se debe disponer de la información de interés es, sin duda, el primer paso para construir un sistema de información en un sitio web. La utilidad de una información se define claramente por su organización coherente, podemos ver muchos web que disponen de una buena materia prima pero, sin embargo, la falta de coherencia hace que no esté disponible para un usuario web.

La pieza clave para conseguir un contenido diferenciador y de calidad es organizando bien la información en la web hay cuatro funciones principales.

- Definir el objetivo del sistema
- Determinar que contenidos deben incluirse
- Idear y especificar los mecanismos de organización y búsqueda en el sistema
- Definir una política clara sobre el mantenimiento, actualización y crecimiento del sistema (Palazón, 2001).

La construcción de páginas web puede ser un apoyo importante para solucionar algunos problemas en los salones de clase tradicionales. De esta forma el paradigma de enseñanza usual, puede tomar las ventajas del enfoque de construcción del conocimiento. El resultado es un salón de clases híbrido, donde la estructura del paradigma tradicional se mantiene y emerge el potencial de aprendizaje del enfoque de construcción del conocimiento (Ponce *et al.*, 2004).

2.4.3. LENGUAJE DE DESARROLLO DE APLICACIONES WEB

Idioma artificial diseñado para expresar procesos que pueden ser llevadas a cabo por máquinas como las computadoras. Pueden usarse para crear programas que controlen el comportamiento físico y lógico de una máquina,

para expresar algoritmos con precisión, o como modo de comunicación humana. Está formado por un conjunto de símbolos y reglas sintácticas y semánticas que definen su estructura y el significado de sus elementos y expresiones. Al proceso por el cual se escribe, se prueba, se depura, se copia y se mantiene el código fuente de un programa informático se le llama programación (Cárdenas, 2011).

2.4.3.1. HYPERTEXT PREPROCESSOR (PHP).

Es un lenguaje de scripts de uso general, que está especialmente preparado para el desarrollo de Web. Es un lenguaje de código abierto interpretado, de alto nivel, embebido en páginas HTML. Puede operar con bases de datos para crear páginas Web dinámicas y procesarla información de formularios. PHP es muy popular, actualmente se encuentra presente en un 32.84 % de los sitios Web. La característica más significativa de PHP es su soporte para una gran cantidad de bases de datos. Adicionalmente, soporta ODBC (estándar abierto de conexión con bases de datos), así que puede conectarse a cualquier base de datos que soporte tal estándar. Puede trabajar en varios sistemas operativos, soportando la mayoría de los servidores Web (Pérez *et al.*, 2010).

De acuerdo a (Molinares *et al.*, 2004) PHP es un lenguaje interpretado de alto nivel embebido en páginas HTML, pero a diferencia de JavaScript que se ejecuta en el navegador, PHP se ejecuta en el servidor, por eso nos permite acceder a los recursos que tenga el servidor como por ejemplo podría ser una base de datos. El programa PHP es ejecutado en el servidor y el resultado enviado al navegador.

Al ser PHP un lenguaje que se ejecuta en el servidor no es necesario que su navegador lo soporte, es independiente del browser, pero sin embargo para que las páginas PHP funcionen, el servidor donde están alojadas debe soportar PHP.

Las ventajas encontradas en el lenguaje de programación PHP son las siguientes:

- PHP es un lenguaje creado para desarrollar páginas web dinámicas.
- Es software libre, es decir cualquiera puede descargar y utilizar el programa de forma gratuita.
- La sintaxis de PHP es muy fácil y sencilla, además que puede combinarse con HTML y JavaScript
- Es un lenguaje multiplataforma
- Tiene capacidad de conexión con la mayoría de los manejadores de bases de datos, entre los que destacan: mysql, postgres, Oracle, db2 y SQL Server (Cansino *et al.*, 2010).

2.4.3.2. HYPER TEXT MARKUP LANGUAGE (HTML)

El Hyper Text MarkupLanguage (HTML), es un lenguaje de marcado, diseñado para estructurar textos y definir su presentación en forma de hipertexto, que es el formato estándar de las páginas web. Gracias a Internet y a los navegadores del tipo Mozilla, Firefox, Netscape o Explorer, el HTML se ha convertido en uno de los formatos más populares que existen para la construcción de documentos (Rubier,2011).

Contrariamente a otros lenguajes de programación, el HTML utiliza etiquetas o marcas, que consisten en breves instrucciones de comienzo y final, mediante las cuales se determina la forma con la que deben aparecer el texto, así como las imágenes y los demás elementos, en la pantalla del ordenador (Fernández, 2006).

2.4.4. TÉCNICAS DE PROGRAMACIÓN

Una técnica de programación es una metodología que debe de seguirse y tomarse en cuenta al momento de programar. Deberá entenderse que para la programación deberán asumirse ciertas normas que permitan la estandarización de la programación, implicando una disminución de costos, independencia del programador y seguridad. Debe de tomarse en cuenta los paradigmas de la programación.

- Programación modular
- Programación por capas

- Programación estructurada

2.4.4.1. PROGRAMACIÓN MODULAR

Se refiere al mejoramiento más flexible y eficiente del programa. El programa se divide en módulos (partes independientes), cada una de las cuales ejecuta una única actividad o tarea y se codifica independientemente de otros módulos. Cada uno de estos módulos se analiza, codifican y ponen a punto por separado. Cada programa contiene un módulo llamado programa principal, que controla todo lo que sucede; se transfiere el control a submódulos (posteriormente se denominarán subprogramas), de modo que ellos pueden ejecutar sus funciones; sin embargo, cada submódulo devuelve el control al módulo principal cuando se haya completado su tarea. Si la tarea asignada a cada submódulo es demasiado compleja, éste deberá romperse en otros módulos más pequeños.

2.4.5. LENGUAJE UNIFICADO DE MODELADO (UML)

2.4.5.1. DIAGRAMA DE CASO DE USO

En la especificación de la Superestructura del UnifiedModelingLanguage (UML), el diagrama de casos de uso se define como el diagrama que muestra las relaciones entre los actores y el sujeto (sistema) y los casos de uso. Los casos de uso describen los requisitos funcionales del sistema en términos de las secuencias de acciones (Zapata y Tamayo, 2009).

2.4.6. MÉTODOS DE DESARROLLO DE SOFTWARE

El desarrollo ágil de software es un marco de trabajo conceptual de la ingeniería de software que promueve el desarrollo a lo largo de todo el ciclo de vida del proyecto. Existen muchos métodos de desarrollo ágil; la mayoría minimiza riesgos desarrollando software en cortos lapsos de tiempo. El software desarrollado en una unidad de tiempo es llamado una iteración, la cual debe durar de una a cuatro semanas. Cada iteración del ciclo de vida incluye: planificación, análisis de requerimientos, diseño, codificación, revisión y documentación. Una iteración no debe agregar demasiada funcionalidad para

justificar el lanzamiento del producto al mercado, pero la meta es tener un demo al final de cada iteración. Al final de cada iteración el equipo vuelve a evaluar las prioridades del proyecto.

El diseño de un sitio web eficiente es una tarea compleja y requiere mucho tiempo, solo la construcción del primer prototipo de un sistema puede llevarse meses de esfuerzo. El sitio debe ser suficiente tanto técnicamente como en su diseño de navegación, y debe funcionar en amplia variedad de configuraciones computacionales. Obtener un diseño correcto para un sitio la primera vez, es un reto considerable, las siguientes guías sirven para evitar algunos de los principales errores que se producen en el diseño web como:

Ancho de banda, requerimientos del usuario y pruebas de los diseños, analizar bien las nuevas tecnologías, ofrecer opciones en las páginas entre otras (Solórzano, 2003).

2.4.6.1. METODOLOGÍA DIRIGIDA POR MODELOS(MODELO MIDAS)

Es una metodología dirigida por modelos para el desarrollo de Sistemas de Información Web (SIW), que propone el uso de estándares a lo largo de todo el proceso de desarrollo, así como el uso de UML para el modelado del SIW independientemente del nivel de abstracción o del aspecto del sistema a modelar. Dado que UML no permite representar directamente todos los modelos necesarios, MIDAS incorpora algunas extensiones de UML existentes y define, o adapta, otras nuevas, siempre que es necesario(UM, 2006).

MIDAS es una metodología genérica que se basa en la utilización de modelos, para el desarrollo de sistemas informáticos web (SIW). MIDAS propone un proceso iterativo e incremental, basado en un prototipo, y utiliza prácticas extraídas de metodologías ágiles, como XP - extreme Programming.

Por lo tanto, una característica diferenciadora de MIDAS es que es una metodología ligera, que se ha definido para satisfacer tanto las necesidades de los clientes como de los desarrolladores. Habitualmente, la introducción de una nueva metodología en una empresa supone que los analistas y desarrolladores

tienen que cambiar sus hábitos de trabajo. Además, las necesidades más inmediatas que tiene el cliente que encarga la aplicación Web, es que su producto software esté disponible lo antes posible. El modelo de proceso iterativo e incremental aportará las ventajas de tener productos tangibles para el cliente en versiones sucesivas, además de permitir incorporar o modificar necesidades no detectadas o no planteadas en las primeras etapas de definición del producto.

Diferentes autores afinan aún más, indicando que el objetivo es realizar pequeños ciclos de vida en cortos espacios de tiempo. Esto garantiza sucesivas entregas al cliente hasta completar el producto final. Por otra parte, y gracias a los prototipos, el cliente tiene la posibilidad de validar el producto continuamente.

Por este motivo, MIDAS se ha definido con el fin de satisfacer los siguientes objetivos:

- Proporcionar a los desarrolladores una metodología basada en modelos que guíen su trabajo siguiendo su forma habitual de trabajar.
- Soportar un desarrollo de software rápido, con el fin de asegurar a los clientes una primera versión del software en el menor tiempo posible.
- Reducir la cantidad de documentación generada durante el desarrollo del SIW.

- **FASES DEL MIDAS**

- a. **MIDAS/SD**

Es la primera iteración, que constituye el núcleo del proceso, se definen los requisitos y la arquitectura del sistema. Se define la fase de análisis una arquitectura del software independiente a la funcionalidad que permite la combinación de diferentes modelos de arquitectura con diferentes modelos funcionales. Considerar la arquitectura del software desde las fases iniciales del desarrollo del SIW permite dirigir su desarrollo y determinar la capacidad para evolucionar el sistema. Además, provee de un mecanismo de reutilización

mediante el uso de patrones de arquitectura como respuesta de los requisitos no funcionales definidos por el usuario.

b. MIDAS/HT

Es la segunda iteración, se desarrolla un primer prototipo del SIW, construyendo el hipertexto con páginas estáticas en HTML para proporcionar al cliente una primera versión del producto en un corto periodo de tiempo. Para cada actividad de ésta iteración se definen una serie de tareas, técnicas y notaciones.

En la actividad de análisis, se deben obtener los modelos conceptuales del SIW, se realiza el diseño conceptual de datos (hipertexto) para lo que se propone utilizar el diagrama de clases de UML (Lenguaje Modelado Unificado). El hipertexto representa la forma en que la información es agrupada y enlazada para navegar a través de ella; por lo que se propone utilizar dos técnicas; el modelo de fragmentos (SliceModel) y el modelo de navegación o (ApplicationDiagram). En el modelo de fragmentos, la información que está relacionada entre sí, se agrupa en unidades significativas, denominadas fragmentos. Cada fragmento, por tanto, representa una unidad de información que se va a mostrar de forma agrupada. El modelo de navegación describe cómo navegar a través de los fragmentos utilizando elementos de acceso, por ejemplo, mediante un índice, un menú, entre otros.

En la actividad de diseño e implementación del hipertexto, se propone la técnica de prototipado rápido, utilizando alguna herramienta de diseño gráfico (Dreamweaver). De este modo, a la vez que se realiza el diseño de la interfaz de usuario (IU), se genera la primera versión de las páginas Web, estáticas y en HTML. Sirviendo además de prototipo que permita validar con el usuario los requisitos iniciales de la aplicación Web. En función de esta validación con el usuario podrán modificarse, en la siguiente etapa, tanto el modelo conceptual de datos, como el del hipertexto.

c. MIDAS/DB

Es la tercera iteración, se desarrolla por un lado la base de datos web y por otro lado, se implementará una nueva versión del hipertexto y de la presentación con páginas dinámicas en PHP que extraen la información de la base de datos web (BD), dado que la navegación entre páginas normalmente implica una consulta a la BD.

Se comienza con una etapa de captura de requisitos en la que, apoyados en el primer prototipo obtenido en, MIDAS/HT, se revisan los requisitos iniciales con el usuario, haciendo especial hincapié en aquellos relativos a la BD. Con estos nuevos requisitos, en la actividad de análisis se refinan los modelos conceptuales elaborados en la iteración previa, tanto el de datos como el del hipertexto y la presentación. Además en esta actividad se incluye el diseño conceptual de consultas, que puede constituir una forma de integración entre la BD Web y el hipertexto. Dado que una consulta es un sub-esquema, éstas pueden modelarse del mismo modo que los esquemas. Para ello, se propone utilizar como técnica el modelo conceptual de consultas y como notación, UML.

El diseño lógico del hipertexto se realizará utilizando tecnología HTML. La actividad de implementación incluye el desarrollo de la BD Web en el producto final seleccionado, así como la integración de la BD con las páginas HTML dinámicas que extraen la información de la BD.

d. MIDAS/FC

Esta es la fase final en la que se incorporaran los servicios dinámicos a la aplicación, por lo que es necesario realizar esta fase de acuerdo a los requerimientos del usuario. En esta fase también es necesario realizar todas las pruebas necesarias antes de la implementación para que no se produzcan errores en el uso de la misma. Otro factor de fundamental importancia será brindar una pequeña capacitación a las personas que usaran el sistema para mejorar su desempeño en la aplicación (Vela, 2003).

2.5. GENERALIDADES DE BASE DE DATOS

Una base de datos o banco de datos es un conjunto de datos que pertenecen al mismo contexto almacenados sistemáticamente para su posterior uso. En este sentido, una biblioteca puede considerarse una base de datos compuesta en su mayoría por documentos y textos impresos en papel e indexados para su consulta. En la actualidad, y debido al desarrollo tecnológico de campos como la informática y la electrónica, la mayoría de las bases de datos tienen formato electrónico, que ofrece un amplio rango de soluciones al problema de almacenar datos.

En informática existen los sistemas gestores de bases de datos (SGBD), que permiten almacenar y posteriormente acceder a los datos de forma rápida y estructurada. Las propiedades de los sistemas gestores de bases de datos se estudian en informática. Las aplicaciones más usuales son para la gestión de empresas e instituciones públicas. También son ampliamente utilizadas en entornos científicos con el objeto de almacenar la información experimental (Enríquez *et al.*, 2011).

2.5.1. BASE DE DATOS EN LA INGENIERÍA Y LOS NEGOCIOS

El enfoque, es un problema muy frecuente en la enseñanza/aprendizaje de Base de Datos en el ambiente académico a nivel superior en nuestro País, ya que muchas veces cuando se hace referencia a un curso sobre base de datos estos conducen al manejo de una herramienta de software llámese SQL Server, Oracle, Access, DB2, u otro en particular y se descuida mucho el aspecto conceptual y las áreas de aplicación de los modelos de base de datos.

Es por eso, que se trata de resaltar la importancia que tiene el modelar adecuadamente una base de datos y sus aplicaciones tan diversas en la ingeniería y los negocios, se cita algunos ejemplos, pero se aclara que el campo de aplicación es muy amplio.

Se muestra aplicaciones básicas de las bases de datos en la ingeniería y en los negocios, ya que se considera que hoy en día podemos descomponer estos dos elementos: ingeniería y negocio; se entiende por ingeniería a todas las ciencias aplicadas que utilizando la base científica, metodologías

yparadigmas modernos permiten que un ingeniero sea capaz de detectar a tiempo un problema dentro de cualquier "empresa" y sugerir alternativas de solución, los cuales al ser evaluados y analizado su factibilidad podrían marcar la diferencia entre el éxito y el fracaso de una estrategia de negocio (Tello, 2003).

2.5.2. MYSQL

Según Mendoza(2005) es un gestor de base de datos es muy popular y potente, tiene un origen en el movimiento de software libre donde es nativo el excelente sistema operativo LINUX. MYSQL trabaja bajo el estándar ANSI/ISO SQL (Structured Query Language), su código fuente puede ser descargado libremente. Aunque MYSQL funciona como cliente/servidor, él soporta diferentes programas clientes, librerías y herramientas administrativas. Existe una empresa comercial MySQL AB, que soporta y desarrolla este gestor de bases de datos.”

El protocolo MySQL es un sistema de gestión de base de datos relacional, multihilo y multiusuario con más de seis millones de instalaciones a nivel mundial, su fundación data del año 1995 en Suecia por David Axmark, Allan Larsson y Michael Widenius. El objetivo es que MySQL cumpla con las especificaciones o estándares SQL, sin sacrificar velocidad, fiabilidad o usabilidad.

Con respecto a la seguridad sólo se tiene información oficial de cómo modificar el archivo de configuración para bloquear usuarios creados por defecto así como también piden encarecidamente que cambien la contraseña del usuario “root” al momento de instalar MySQL (Sánchez y Fermín 2009).

Las características principales de MYSQL son:

- Es un gestor de base de datos. Una base de datos es un conjunto de datos y un gestor de base de datos es una aplicación capaz de manejar este conjunto de datos de manera eficiente y cómoda.
- Es una base de datos relacional. Una base de datos relacional es un conjunto de datos que están almacenados en tablas entre las cuales se

establecen unas relaciones para manejar los datos de una forma eficiente y segura. Para usar y gestionar una base de datos relacional se usa el lenguaje estándar de programación SQL.

- Es Open Source. El código fuente de MySQL se puede descargar y está accesible a cualquiera, por otra parte, usa la licencia GPL para aplicaciones no comerciales.
- Es una base de datos muy rápida, segura y fácil de usar. Gracias a la colaboración de muchos usuarios, la base de datos se ha ido mejorando optimizándose en velocidad. Por eso es una de las bases de datos más usadas en Internet.
- Existe una gran cantidad de software que la usa. MySQL (algunas veces referido como "monitor MySQL") es un programa interactivo que permite conectarnos a un servidor MySQL, ejecutar algunas consultas, y ver los resultados. También puede ser usado también en modo batch: es decir, se pueden colocar toda una serie de consultas en un archivo, y posteriormente decirle que ejecute dichas consultas (Ponceet *al.*, 2004).

2.5.3. MODELO DE DATOS ENTIDAD-RELACIÓN (E-R)

Entidad-Relación es un diagrama de ingeniería de software que se utiliza para desarrollar un modelo de datos de alta calidad. Este diagrama, paulatinamente se está convirtiendo en la técnica universal para modelar datos. Por ello, con el fin de mejorar y agilizar el proceso de desarrollo de software, son diversas las propuestas dirigidas a permitir la obtención automática y semiautomática de los diferentes elementos del diagrama entidad-relación y su correspondiente representación en el lenguaje SQL (StructuredQueryLanguage). (Zapata, *et al.* 2011)

CAPÍTULO III. DESARROLLO METODOLÓGICO

La presente tesis se desarrolló en la Farmacia 7 de Agosto de la ciudad de Chone que se encuentra ubicada en la calle del mismo nombre, entre Salinas y Sucre, el sistema realizado permite ofrecer a los clientes el servicio de pedido por Internet y otros beneficios, el cual tuvo una duración de seis meses.

3.1. MÉTODO INFORMÁTICO

3.1.1. MIDAS/SD (FASE 1)

3.1.2. INVESTIGACIÓN DE MERCADO

Para llevar a cabo esta investigación de mercado se realizó una encuesta (Anexo N° 2) a los clientes de la empresa, y de esta manera se obtuvo información relevante cuyos resultados permitieron determinar la acogida que tendría los servicios ofrecidos a través del sistema.

3.1.2.1. REQUISITOS DEL SISTEMA

En esta fase se recopiló toda la información disponible por parte de la empresa, obteniendo datos como la historia, misión, visión, fotografías, servicios que ofrece, horarios de atención, nómina de empleados y demás información necesaria para la realización del sistema web.

Dentro de esta etapa se realizaron las visitas a la Farmacia 7 de agosto, en la que se establecieron conversaciones con la Dra. Vicksy VeraCedeño, propietaria de tal dependencia, para conocer el proceso que llevaba a cabo dicha Farmacia. Con las actividades realizadas se obtuvo la información más relevante y necesaria para el establecimiento de los requisitos.

Con los requisitos planteados, se procedió a elaborar los casos de usos que se detallan a continuación:



Figura 3.1. Diagrama de gestión del cliente

Cuadro 3.1. Caso de uso 1/ CU_1, Registrar cliente.

Nombre:	Registrar Cliente / CU-1	
Actor(es):	Cliente	
Descripción:	Describe el proceso registrar el cliente en el sistema	
Flujo Principal:	Eventos ACTOR	Eventos SISTEMA
	1. Estar en la sección de registro de clientes en el sistema web	
	2. Completar el formulario de registro.	2. Muestra pantalla de registro de clientes.
	3. Enviar formulario de registro	3. Validación de datos, si los datos fueron correctamente registrados en caso de no ser así volver al formulario de registro datos
	4. Recibir confirmación de registro.	4. Muestra pantalla de confirmación de registro
	5. Guardar/Imprimir carnet de cliente	5. Muestra en pantalla carnet de cliente
Precondición:	El posible cliente debe tener correo electrónico, tiene que residir en la ciudad de Chone, dar datos exactos de la ubicación de su residencia, ser mayor de edad, completar el formulario de registro de clientes.	
Poscondición:	El cliente se encuentra registrado y obtiene su carnet de registro. Y está disponible para el ingreso o login al sistema de pedidos online.	
Presunción:	El sitio web y la base de datos están disponibles.	

Cuadro 3.2. Caso de uso 2/ CU_1, Ingreso o Login al Sistema.

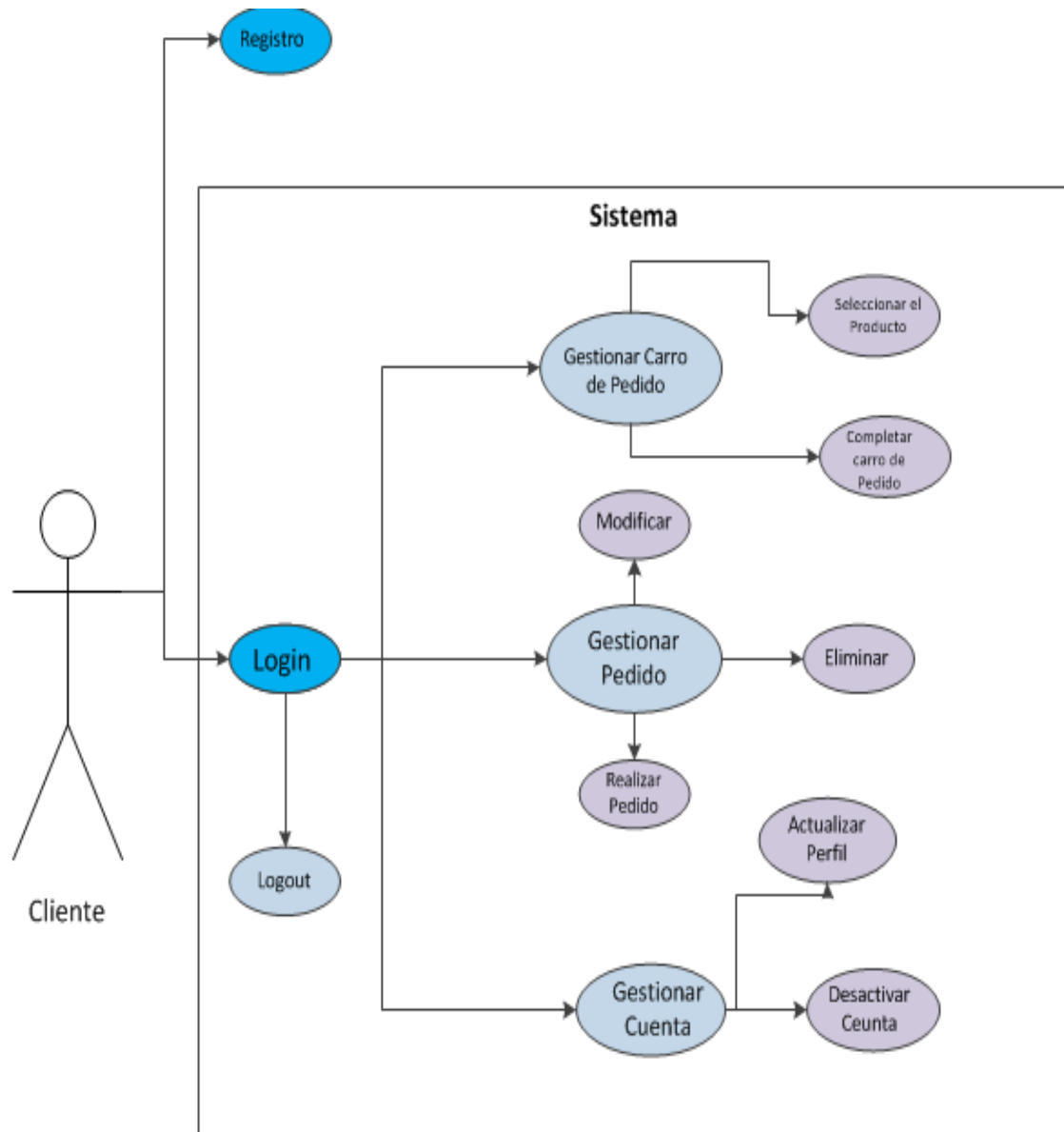
Nombre:	Ingreso o Login al Sistema / CU-2	
Actor(es):	Cliente, Administrador, SuperAdmin	
Descripción:	Ingreso al sistema web	
Flujo Principal:	Eventos ACTOR	Eventos SISTEMA
	1. Estar en la sección de ingreso al sistema web	
	2. Completar el formulario de ingreso.	2. Muestra pantalla el formulario de ingreso.
	3. Enviar formulario de ingreso	3. Validación de datos, si los datos fueron correctamente registrados, crear cookies, sesión y temporales y redirigir al sistema, en caso de no ser así volver al formulario de ingreso mostrando un mensaje de ingreso incorrecto solicitando nuevos datos.
	4. Autenticación al Sistema.	4. Muestra pantalla del sistema
Precondición:	El usuario debe contar con un nombre de usuario y una contraseña definidos previamente para poder acceder a las opciones pertinentes en el sistema web.	
Poscondición:	El usuario accederá al sistema y tendrá privilegios específicos dependiendo del tipo de usuario	
Presunción:	El sitio web y la base de datos están disponibles.	

Cuadro 3.3. Caso de uso 3/ CU_3, Gestionar Carro de pedido.

Nombre:	Gestionar Carro de pedido / CU-3	
Actor(es):	Cliente	
Descripción:	Controla la selección de productos a realizar un pedido	
Flujo Principal:	Eventos ACTOR	Eventos SISTEMA
	1. Estar autenticado en el sistema	
	2. Estar en la sección de Seleccionar productos.	2. Muestra pantalla de la sección de productos.
	3. Seleccionar los producto y la cantidad a pedir	3. Habilita opciones de búsqueda e ingreso de cantidades a pedir. En caso de no haber productos en stock arrojará un mensaje de alerta de stock agotado
	4. Finalizar el carro de pedido	
Precondición:	El usuario debe estar autenticado en el sistema	
Poscondición:	El usuario debe finalizar el carro de pedidos.	
Presunción:	El sitio web y la base de datos están disponibles.	

Cuadro 3.4. Caso de uso 4/ CU_4, Gestionar Cuenta.

Nombre:	Gestionar Cuenta/ CU-4	
Actor(es):	Cliente	
Descripción:	Administra, actualiza datos del perfil de la cuenta	
Flujo Principal:	Eventos ACTOR	Eventos SISTEMA
	1. Estar autenticado en el sistema	
	2. Estar en la sección de Gestionar Cuenta.	2. Muestra pantalla de la sección de gestión de Cuenta.
	3. Realizar alguna acción de actualización de datos o desactivación de la cuenta	3. Realiza la modificación en la base de datos o desactiva la cuenta
Precondición:	El usuario debe estar autenticado en el sistema	
Poscondición:	Para guardar las actualizaciones debe aceptar el formulario de actualización.	
Presunción:	El sitio web y la base de datos están disponibles.	

Cuadro 3.5. Caso de uso 5/ CU_5, Salir del sistema o Logout.

Nombre:	Salir del sistema o Logout/ CU-5	
Actor(es):	Cliente, Administrador, SuperAdmin	
Descripción:	Finaliza sesión del sistema	
Flujo Principal:	Eventos ACTOR	Eventos SISTEMA
	1. Estar autenticado en el sistema	
	2. Estar en la sección de Salir del sistema.	2. Muestra pantalla la sección de salir del sistema
	3. Seleccionar el botón de salir	3. Finaliza sesión, destruye cookies, sesiones y redirección a la página principal del sitio web
Precondición:	El usuario debe estar autenticado en el sistema, presionar el botón salir del sistema	
Poscondición:		
Presunción:	El sitio web y la base de datos están disponibles.	



Figura 3.2. Diagrama de gestión del empleado.

Cuadro 3.6. Caso de uso 6/ CU_6, Salir del sistema o Logout.

Nombre:	Verificar pedidos/ CU-4	
Actor(es):	Administrador	
Descripción:	Comprueba si existen pedidos pendientes	
Flujo Principal:	Eventos ACTOR	Eventos SISTEMA
	1. Estar autenticado en el sistema	
	2. Estar en la sección de pedidos pendientes.	2. Muestra pantalla la sección de pedidos pendientes
	3. Despacha y archiva pedido	3. Guarda en la base de datos el estado de pedido, sea pendiente o realizado.
Precondición:	El usuario debe estar autenticado en el sistema	
Poscondición:	Para registrar pedido de pendiente ha realizado escoger y guardar esa opción	
Presunción:	El sitio web y la base de datos están disponibles.	

Cuadro 3.7. Caso de uso 7/ CU_7, Generar Reportes.

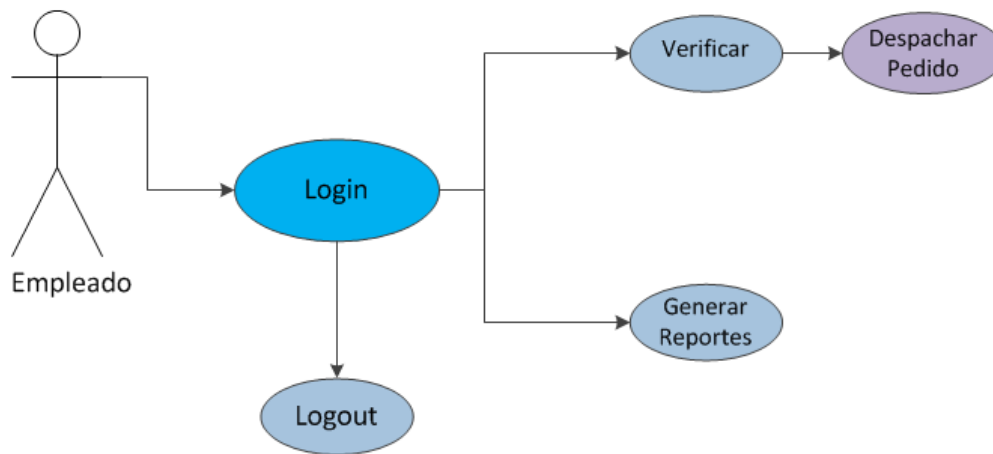
Nombre:	Generar Reportes/ CU-7	
Actor(es):	Administrador, SuperAdmin	
Descripción:	Realiza o genera reportes personalizados en PDF	
Flujo Principal:	Eventos ACTOR	Eventos SISTEMA
	1. Estar autenticado en el sistema	
	2. Estar en la sección de Generar Reportes.	2. Muestra pantalla la sección de Generar Reportes
	3. Elegir el tipo de Reporte a generar	3. Muestra pantalla de las opciones o filtros del reporte a generar
	4. Visualizar el reporte en PDF	4. Consulta los datos del reporte elegido y Genera el reporte en PDF
Precondición:	El usuario debe estar autenticado en el sistema	
Poscondición:	Para registrar pedido de pendiente ha realizado escoger y guardar esa opción	
Presunción:	El sitio web y la base de datos están disponibles.	



Figura 3.3.Diagrama de la gestión del administrador

Cuadro 3.8. Caso de uso 8/ CU_8, Gestionar Administradores.

Nombre:	Gestionar Administradores/ CU-8	
Actor(es):	SuperAdmin	
Descripción:	Administra, controla, ingresa, habilita e inhabilita administradores	
Flujo Principal:	Eventos ACTOR	Eventos SISTEMA
	1. Estar autenticado en el sistema	
	2. Estar en la sección de Gestión de Administrador.	2. Muestra pantalla la sección de Gestión de Administrador
	3. Realiza un nuevo ingreso o habilita e inhabilita administrador	3. Muestra pantalla de las opciones de ingreso. Habilitación o inhabilitación de administradores
	4. Finaliza o completa operación realizada	4. Guarda en la bd datos realizados.
Precondición:	El usuario debe estar autenticado en el sistema	
Poscondición:	Proveer al administrador el usuario y clave para el login respectivo	
Presunción:	El sitio web y la base de datos están disponibles.	

3.1.3. MIDAS/HT (FASE 2)

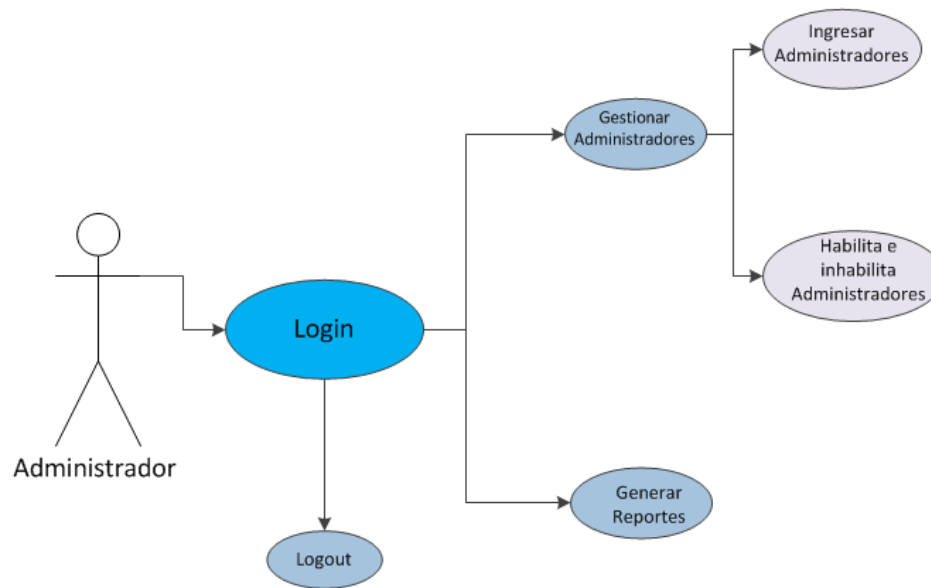
Luego de cumplir con la recopilación de requerimientos, se procedió a la segunda fase, es decir, se diseñó la parte estática del sistema web a realizar, la cual consistió en la realización de las diferentes interfaces tomando en cuenta los requerimientos del sistema. Se partió con la elaboración del guion técnico que se detalla a continuación:

P1



Descripción.- Al ingresar al sistema aparece un Formulario en la parte derecha del Web Site, para el cual se creó dos Letreros, dos Cuadros de Textos y un Botón para realizar el proceso de login al sistema, Y un Vínculo a otra página de Registrarse.

TEXTO	INTERACTIVIDAD
P1.C1: Usuario P1.C2: Clave P1.CT1: Caja de Texto Usuario P1.CT2: Caja de Texto Clave	P1.B1: Botón de Registrarse al hacer clic realizara el proceso de login. P1.V1: Vínculo al proceso de registrar nuevo cliente

P2

C1	T1
C2	T2
C3	T3
C4	T4
C5	T5
C6	T6
C7	T7
C8	T8
C9	T9
C10	T10
C11	T11
C12	T12
C13	T13
C14	T14

B1

Descripción.- Una vez que se da clic en el vínculo registrarse se nos dirige a la p2 que es la página de registro en el cual debe ingresar todos los datos del cliente.

TEXTO	INTERACTIVIDAD
<p>P2.C1: Nombre P2.C2: Apellidos P2.C3: Cédula P2.C4: Correo P2.C5: Genero P2.C6: Ciudad P2.C7: Dirección P2.C8: Fecha de nacimiento P2.C9: Teléfono convencional P2.C10: Teléfono celular P2.C11: Foto P2.C12: Crear Usuario P2.C13: Crear clave P2.C14: Confirmar clave</p> <p>P2.T1:Caja de texto donde se ingresaNombre P2.T2: Caja de texto donde se ingresaApellidos P2.T3: Caja de texto donde se ingresaCédula P2.T4:Caja de texto donde se ingresaCorreo P2.T5: Caja de texto donde se ingresaGenero P2.T6:Caja de texto donde se ingresaCiudad P2.T7: Caja de texto donde se ingresaDirección P2.T8:Caja de texto donde se ingresaFecha de nacimiento P2.T9: Caja de texto donde se ingresaTeléfono convencional P2.T10: Caja de texto donde se ingresaTeléfono celular P2.T11:Caja de texto donde se ingresaFoto P2.T12:Caja de texto donde se ingresaCrear Usuario P2.T13: Caja de texto donde se ingresacrear clave P2.T14:Caja de texto donde se ingresaConfirmar clave</p>	<p>P2.B1: Botón de Registrarse al hacer clic realizara el proceso de login.</p>

P3

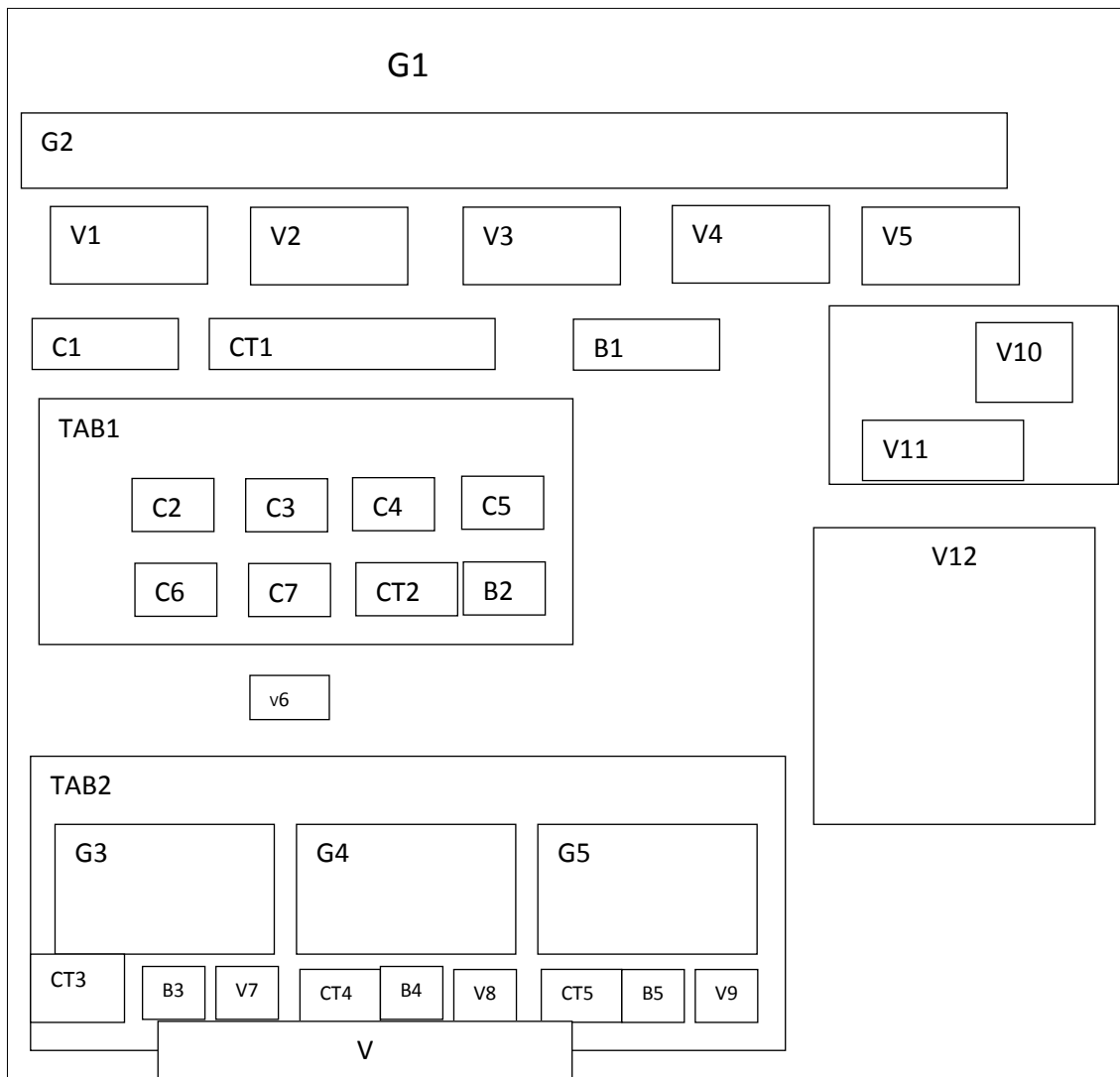

Descripción.- Una vez que se ha iniciado sesión nos aparece la página para poder escoger los productos la cantidad y varias opciones que tiene el cliente

TEXTO	INTERACTIVIDAD
<p>P3.C1: Buscar productos P3.TAB1: Listado de categorías P3.C2: Categorías P3.C3: Productos P3.C4:Cantidad P3.C5: Agregar productos P3.C6: Nombre de la categoría P3.C7: Nombre del producto P3.CT1: Buscar nombre del producto P3.CT2: Cantidad que se desea del producto P3.CT3: Cantidad de la promoción P3.CT4: Cantidad de la promoción P3.CT5: Cantidad de la promoción</p>	<p>P3.v1: Te llevara a la P3 que es la pantalla principal P3.V2: Este vínculo te direccionará a la página carrito de pedido P4 que es donde se verifica o se aumenta el pedido P3.V3: Este vínculo direcciona a la página de historial de pedido P5. P3.V4: Este vínculo te redirige a administrar cuenta donde se puede editar los datos y generar un reporte de la cuenta P6. P3.V5: Para salir del sistema P3.V6: Paginación de los productos que existen P3.V7:Detalle de la promoción P3.V8:Detalle de lapromoción P3.V9:Detalle de lapromoción P3.V10:Este vínculo dirige hacia la P4 P3V11: Este vínculo dirige hacia la P4 P3.V12:este vínculo selecciona solo los productos de la categorías seleccionada P3 P3.B1:Botón para ejecutar la búsqueda P3.B2:Botón para agregar el producto al carrito P3.B3:Botón para agregar la promoción al carrito P3.B4:Botón para agregar la promoción al carrito P3.B5:Botón para agregar la promoción al carrito</p>
GRÁFICOS	ANIMACIONES
<p>P3.G1: Imagen de portada del sistema P3.G2: Imagen de banner del sistema P3.G3: Imagen de la promoción P3.G4: Imagen de la promoción P3.G5: Imagen de la promoción</p>	

P4

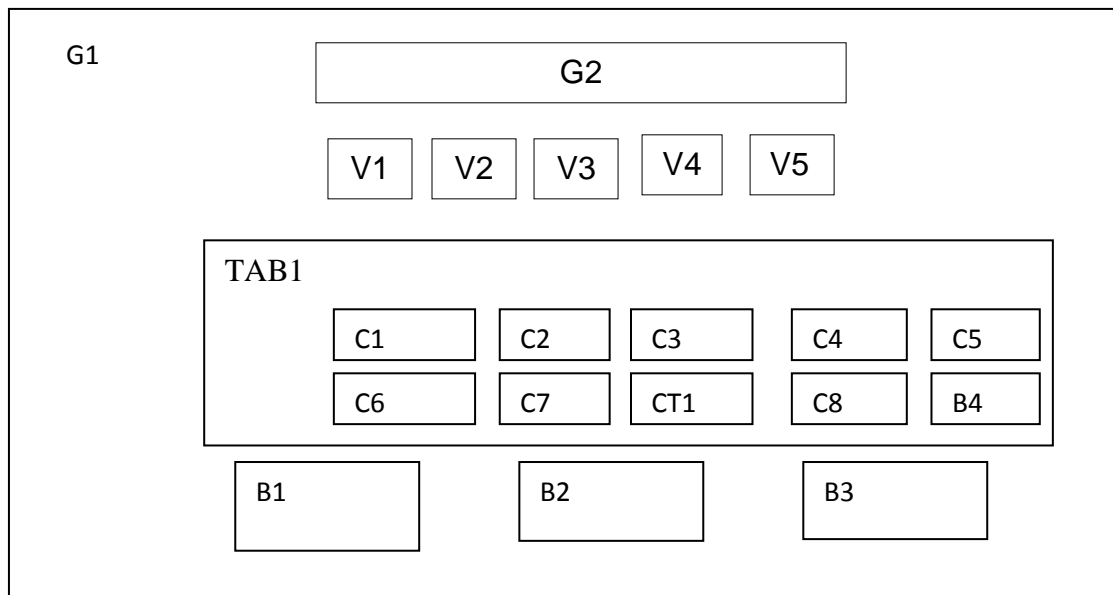

Descripción.- En esta página podemos observar los productos que tenemos agregados en el carrito de compras aquí podemos cancelar el pedido agregar más productos y generar el pedido.

TEXTO	INTERACTIVIDAD
<p>P4.C1: Producto P4.C2: Precio P4.C3:Cantidad P4.C4:Total P4.C5:Eliminar P4.C6: Nombre del producto P4.C7:Precio del producto P4.C8: Total a pagar P4.CT1: Cantidad deseada del producto</p>	<p>P4.v1: Te llevara a la P3 que es la pantalla principal P4.V2: Este vínculo te direccionará a la página carrito de pedido P4 que es donde se verifica o se aumenta el pedido P4.V3: Este vínculo direcciona a la página de historial de pedido P5. P4.V4: Este vínculo te redirige a administrar cuenta donde se puede editar los datos y generar un reporte de la cuenta P6. P4.V5: Para salir del sistema P4.B1: Para poder cancelar el pedido P4.B2: Poder agregar más productos al carrito. P4.B3: Para generar el pedido se redirige a P5 aquí se confirma el pedido P4.B4: Se elimina el producto seleccionado</p>
GRÁFICOS	ANIMACIONES
<p>P4.G1: Imagen de portada del sistema P4.G2: Imagen de banner del sistema</p>	

P5

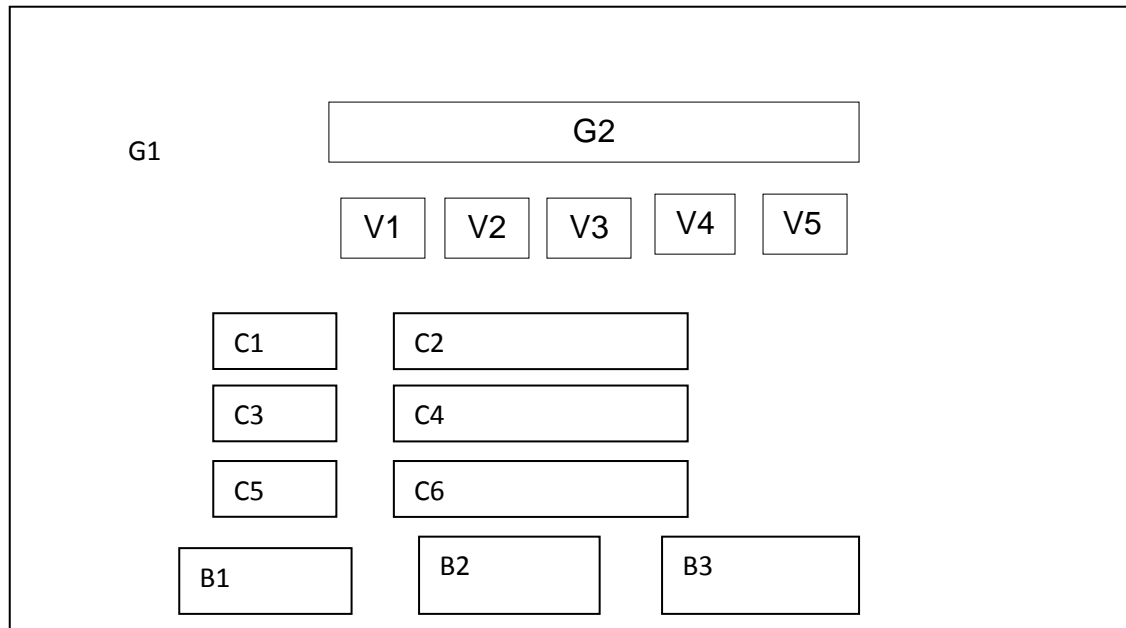

Descripción.- En esta página podemos observar los productos que tenemos agregados en el estilo factura aquí aparecen los datos del cliente total a pagar costo de envío y puede cancelar el pedido o modificarlo

TEXTO	INTERACTIVIDAD
<p>P5.C1: Nombre P5.C2: Nombre del cliente P5.C3: Dirección P5.C4: dirección cliente P5.C5: Teléfono P5.C6: Teléfono cliente</p>	<p>P5.v1: Te llevará a la P3 que es la pantalla principal P5.V2: Este vínculo te direccionará a la página carrito de pedido P4 que es donde se verifica o se aumenta el pedido P5.V3: Este vínculo direcciona a la página de historial de pedido P5. P5.V4: Este vínculo te redirige a administrar cuenta donde se puede editar los datos y generar un reporte de la cuenta P6. P5.V5: Para salir del sistema P5.B1: Para poder cancelar el pedido P5.B2: Poder agregar más productos al carrito. P5.B3: Para generar el pedido</p>
GRÁFICOS	ANIMACIONES
<p>P5.G1: Imagen de portada del sistema P5.G2: Imagen de banner del sistema</p>	

P6

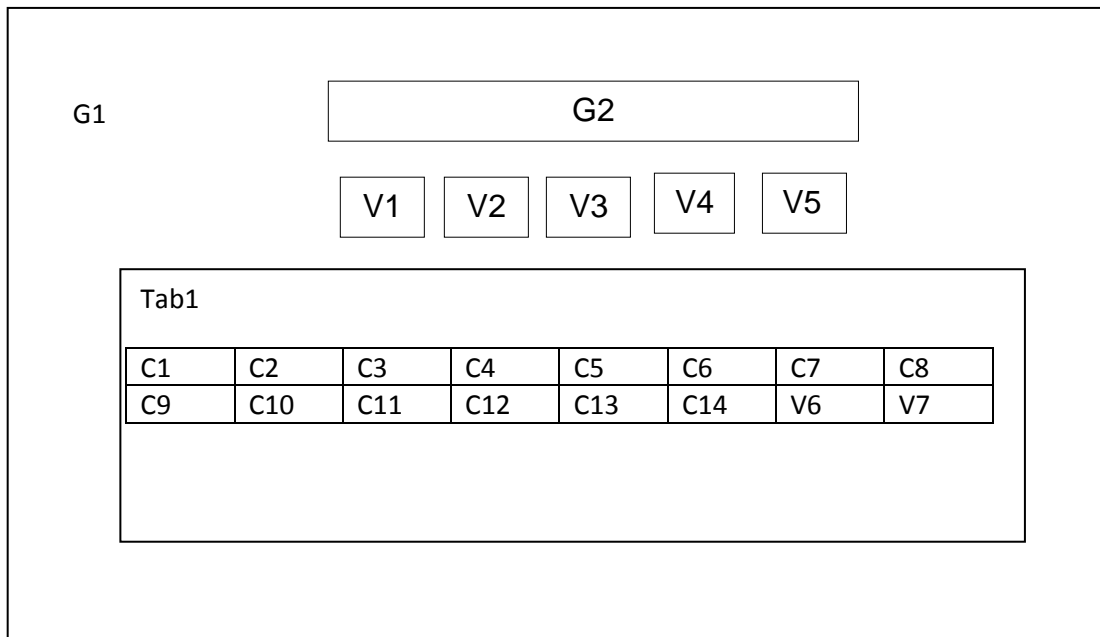

Descripción.- en esta página podemos ver los pedidos que ha realizado el cliente se pueden visualizar de 20 pedidos en 20 con una paginación, aquí puede ver el pedido realizado y si desea puede anular el pedido

TEXTO	INTERACTIVIDAD
P6.C1: # P6.C2: Número pedido P6.C3: Fecha P6.C4: Hora P6.C5: Total P6.C6: Estado P6.C7: Ver mas P6.C8: Anular pedido P6.C9: # P6.C10: Número pedido P6.C11: Fecha P6.C12: Hora P6.C13: Total P6.C14: Estado	P6.v1: Te llevara a la P3 que es la pantalla principal P6.V2: Este vínculo te direccionará a la página carrito de pedido P4 que es donde se verifica o se aumenta el pedido P6.V3: Este vínculo direcciona a la página de historial de pedido P5. P6.V4: Este vínculo te redirige a administrar cuenta donde se puede editar los datos y generar un reporte de la cuenta P6. P6.V5: Para salir del sistema P6.V6: Para poder ver el pedido en PDF. P6.V7: Puede anular el pedido
GRÁFICOS	ANIMACIONES
P6.G1: Imagen de portada del sistema P6.G2: Imagen de banner del sistema	

P7

C1	T1
C2	T2
C3	T3
C4	T4
C5	T5
C6	T6
C7	T7
C8	T8
C9	T9
C10	T10
C11	T11
C12	T12
C13	T13
C14	T14
B1	

Descripción.- En esta página se puede modificar la información del cliente excepto la cedula.

TEXTO	INTERACTIVIDAD
<p>P7.C1: Nombre P7.C2: Apellidos P7.C3: Cédula P7.C4: Correo P7.C5: Genero P7.C6: Ciudad P7.C7: Dirección P7.C8: Fecha de nacimiento P7.C9: Teléfono convencional P7.C10: Teléfono celular P7.C11: Foto P7.C12: Crear Usuario P7.C13: Crear clave P7.C14: Confirmar clave P7.T1: Caja de texto donde se modifica Nombre P7.T2: Caja de texto donde se modifica Apellidos P7.T3: Caja de texto donde se ingresa Cédula P7.T4: Caja de texto donde se modifica Correo P7.T5: Caja de texto donde se modifica Genero P7.T6: Caja de texto donde se modifica Ciudad P7.T7: Caja de texto donde se modifica Dirección P7.T8: Caja de texto donde se modifica Fecha de nacimiento P7.T9: Caja de texto donde se modifica Teléfono convencional P7.T10: Caja de texto donde se modifica Teléfono celular P7.T11: Caja de texto donde se modifica Foto P7.T12: Caja de texto donde se modifica Crear Usuario P7.T13: Caja de texto donde se modifica crear clave P7.T14: Caja de texto donde se modifica Confirmar clave</p>	<p>P7.B1: Botón de Actualizar al hacer clic realizará la actualización de los datos</p>

P8

G1					
V1	V2	V3	V4	V5	
C1	C2	C3	C4	C5	C6
C7	C8	C9	C10	V6	B1

Descripción.- Al ingresar al sistema como administrador tendrá opciones controlar empleados, ingresar, modificar, eliminar productos y promociones, generar reportes generales, anuales, mensuales, diarios, personalizados, administrar cuenta, y logoff.

TEXTO	INTERACTIVIDAD
P8.C1: Número P8.C2: Pedido P8.C3: Cantidad P8.C4: Costo P8.C5: Total P8.C6: Ver Detalles P8.C7: Número1 P8.C8: Número2 P8.C9 Número3 P8.C10: Número4 P8.C11: Número11	P8.B1: Botón de Procesar Pedido; P8.V1: Vínculo a Principal P8.V2: Vínculo a Ingresar P8.V3: Vínculo a Reportes P8.V4: Vínculo a Administración P8.V5: Vínculo de Logoff P8.V6: Vínculo de Ver Detalles
GRÁFICOS	ANIMACIONES
P8.G1: Imagen de Portada del Sistema	

P9

G1	G2				
	V1	V2	V3	V4	V5
	C8	CT3			
	C9	CT4			
	C10	CT5			
	C11	CT6			
	C12	CT7			
	B2				
	C1	CT1	B1		
	TAB1				
	C2		C3	C4	C5
	C6	C7	CT2	B2	
	v6				

Descripción: En esta página se ingresa las promociones y se puede modificar activar o desactivar cualquier promoción.

TEXTO	INTERACTIVIDAD
P9.C1: Buscar Promoción P9.C2: Nombre Promoción P9.C3: PVP P9.C4: Activar ; P9.C5: Modificar P9.C6: Nombre Promoción P9.C7: PVP P9.C8: Nombre Promoción P9.C9 Detalle Promoción P9.C10: Precio Promoción P9.C11: Stock P9.C12:Imagen Promoción P9.CT3:Nombre Promoción P9.CT4:Pvp P9.CT5:Stock P9.CT7:Imagen	P9.B1: Botón de Procesar Pedido; P9.V1: Vínculo a Principal P9.V2: Vínculo a Ingresar P9.V3: Vínculo a Reportes P9.V4: Vínculo a Administración P9.V5: Vínculo de Logoff P9.V6: Vínculo de Ver Detalles P9.B2: Botón guardar promoción
GRÁFICOS	ANIMACIONES
P9.G1: Imagen de Portada del Sistema	

P10

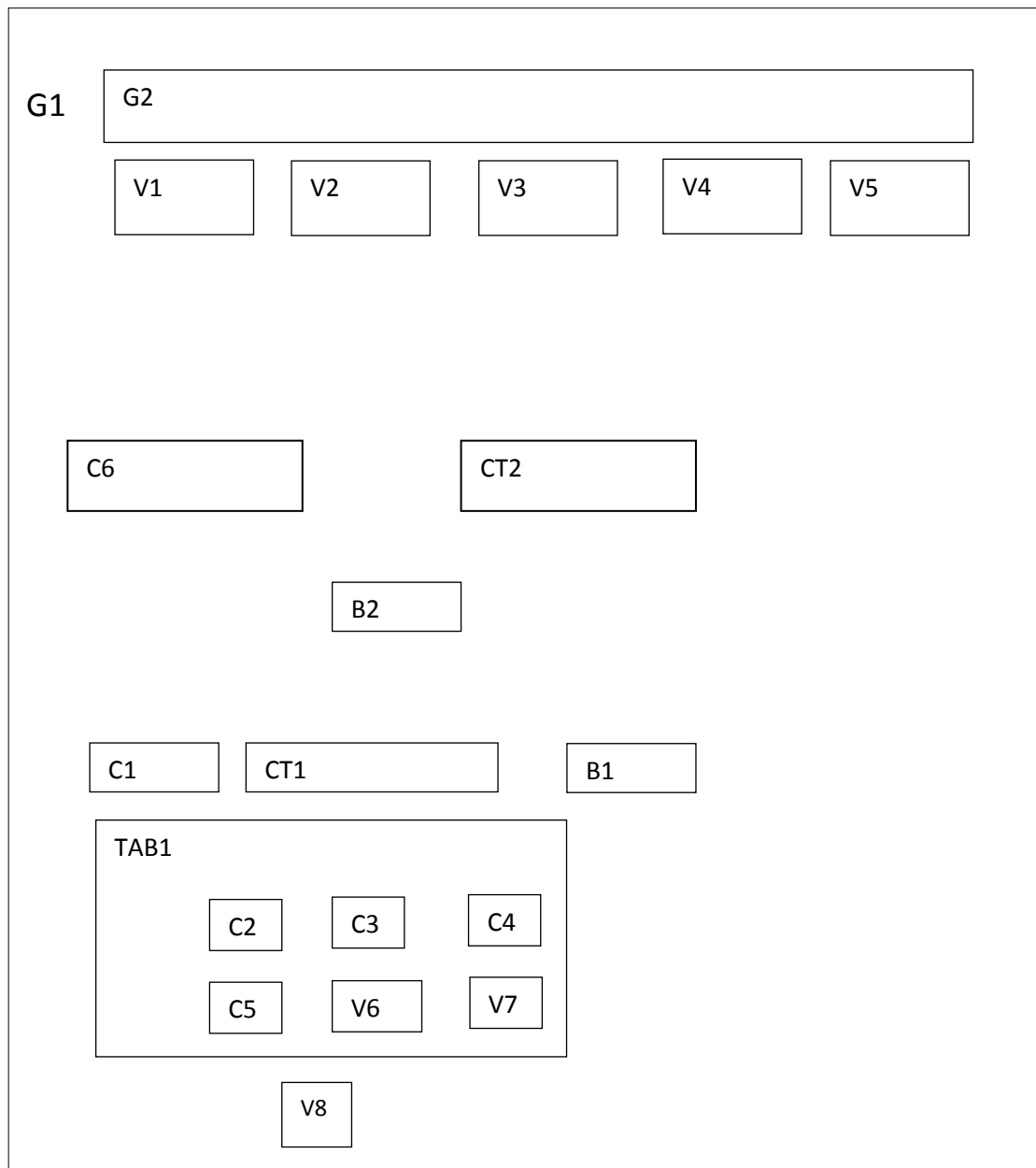

Descripción: En esta página se ingresa las categorías que existen en la farmacia

TEXTO	INTERACTIVIDAD
P10.C1: Buscar Categoría P10.C2: Nombre Categoría P10.C3: Modificar P10.C4: Eliminar P10.C5: Nombre Categoría P10.C6: Categoría ; P10.CT1: Nombre categoría buscar P10.CT2: Nombre categoría	P10.B1: Botón de Procesar Pedido; P10.V1: Vínculo a Principal P10.V2: Vínculo a Ingresar P10.V3: Vínculo a Reportes P10.V4: Vínculo a Administración P10.V5: Vínculo de Logoff P10.V6: Vínculo de Modificar P10.V7: Vínculo de eliminar P10.B2: Botón guardar categoría
GRÁFICOS	ANIMACIONES
P10.G1: Imagen de Portada del Sistema P10.G2: Imagen de banner del Sistema	

P11

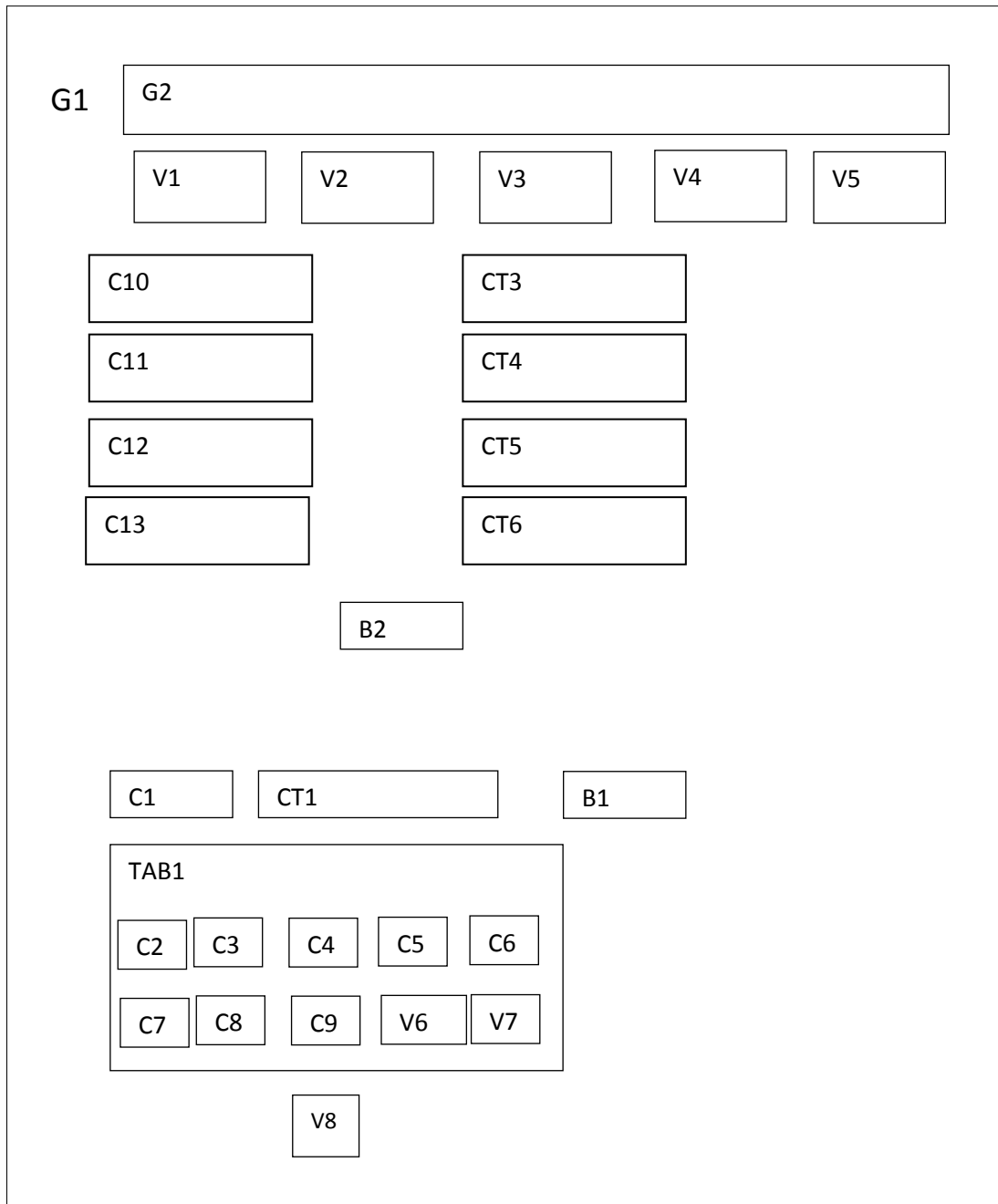

Descripción: En esta página se puede ingresar productos, modificarlos y eliminarlos como desee el administrador.

TEXTO	INTERACTIVIDAD
P11.C1: Buscar Producto P11.C2: Categoría P11.C3:Nombre Producto P11.C4: Pvp P11.C5: Modificar P11.C6: Eliminar P11.C7: Categoría P11.C8: Nombre Producto P11.C9: Precio Producto P11.C01:Categoría P11.C11:Nombre Producto P11.C12:Precio Producto P11.C13:Stock P11.CT3: Categoría P11.CT4:Nombre de Producto P11.CT5:Precio P11.CT6:stock	P11.B1: Botón de Procesar Pedido; P11.V1: Vínculo a Principal P11.V2: Vínculo a Ingresar P11.V3: Vínculo a Reportes P11.V4: Vínculo a Administración P11.V5: Vínculo de Logoff P11.V6: Vínculo de modificar P11.V7: Vínculo de eliminar P11.V8: Vínculo de paginación P11.B2: Botón guardar Producto
GRÁFICOS	ANIMACIONES
P11.G1: Imagen de Portada del Sistema	

P12

G1						
V1	V2	V3	V4	V5		
C1	C2	C3	C4	C5	C6	C7
C8	C9	C10	C11	V6	CT1	B1

Descripción.- al ingresar al sistema como empleado tendrá opciones de procesar pedidos, ingresar productos y promociones, generar reportes, administrar cuenta, y logoff.

TEXTO	INTERACTIVIDAD
P12.C1: Número P12.C2: Pedido P12.C3: Cantidad P12.C4: Total P12.C5: Ver Detalles P12.C6: Proceso P12.C7: Número1 P12.C8: Número2 P12.C9 Número3 P12.C10: Número4 P12.C11: Número11 P12-CT1: Selección	P12.B1: Botón de Procesar Pedido; P12.V1: Vínculo a Principal P12.V2: Vínculo a Ingresar P12.V3: Vínculo a Reportes P12.V4: Vínculo a Administración P12.V5: Vínculo de Logoff P12.V6: Vínculo de Ver Detalles
GRÁFICOS	ANIMACIONES
P12.G1: Imagen de Portada del Sistema	

P13

G1

G2

V1 V2 V3 V4 V5

C8 CT3

C9 CT4

C10 CT5

C11 CT6

C12 CT7

B2

C1 CT1 B1

TAB1

C2 C3 C4 C5

C6 C7 CT2 B2

v6

Descripción: En esta página el empleado puede ingresar las promociones y se puede modificar activar o desactivar cualquier promoción.

TEXTO	INTERACTIVIDAD
P13.C1: Buscar promoción P13.C2: Nombre promoción P13.C3: PVP P13.C4: Activar P13.C5: Modificar P13.C6: Nombre promoción P13.C7: PVP P13.C8: Nombre promoción P13.C9 Detalle promoción P13.C10: Precio promoción P13.C11: Stock P13.C12: Imagen promoción P13.CT3: Nombre promoción P13.CT4: Pvp P13.CT5: Stock P13.CT7: Imagen	P13.B1: Botón de Procesar Pedido; P13.V1: Vínculo a Principal P13.V2: Vínculo a Ingresar P13.V3: Vínculo a Reportes P13.V4: Vínculo a Administración P13.V5: Vínculo de Logoff P13.V6: Vínculo de Ver Detalles P13.B2: Botón guardar promoción
GRÁFICOS	ANIMACIONES
P13.G1: Imagen de Portada del Sistema	

P14

G1

G2

V1 V2 V3 V4 V5

C6 CT2

B2

C1 CT1 B1

TAB1

C2 C3 C4

C5 V6 V7

V8

Descripción: En esta página el empleado ingresa las categorías que existan en la farmacia.

TEXTO	INTERACTIVIDAD
P14.C1: Buscar categoría P14.C2: Nombre categoría P14.C3: Modificar P14.C4: Eliminar P14.C5: Nombre categoría P14.C6: Categoría P14.CT1: Nombre categoría buscar P14.CT2: Nombre categoría	P14.B1: Botón de Procesar Pedido; P14.V1: Vínculo a Principal P14.V2: Vínculo a Ingresar P14.V3: Vínculo a Reportes P14.V4: Vínculo a Administración P14.V5: Vínculo de Logoff P14.V6: Vínculo de Modificar P14.V7: Vínculo de eliminar P14.B2: Botón guardar categoría
GRÁFICOS	ANIMACIONES
P14.G1: Imagen de Portada del Sistema P14.G2: Imagen de banner del Sistema	

P15

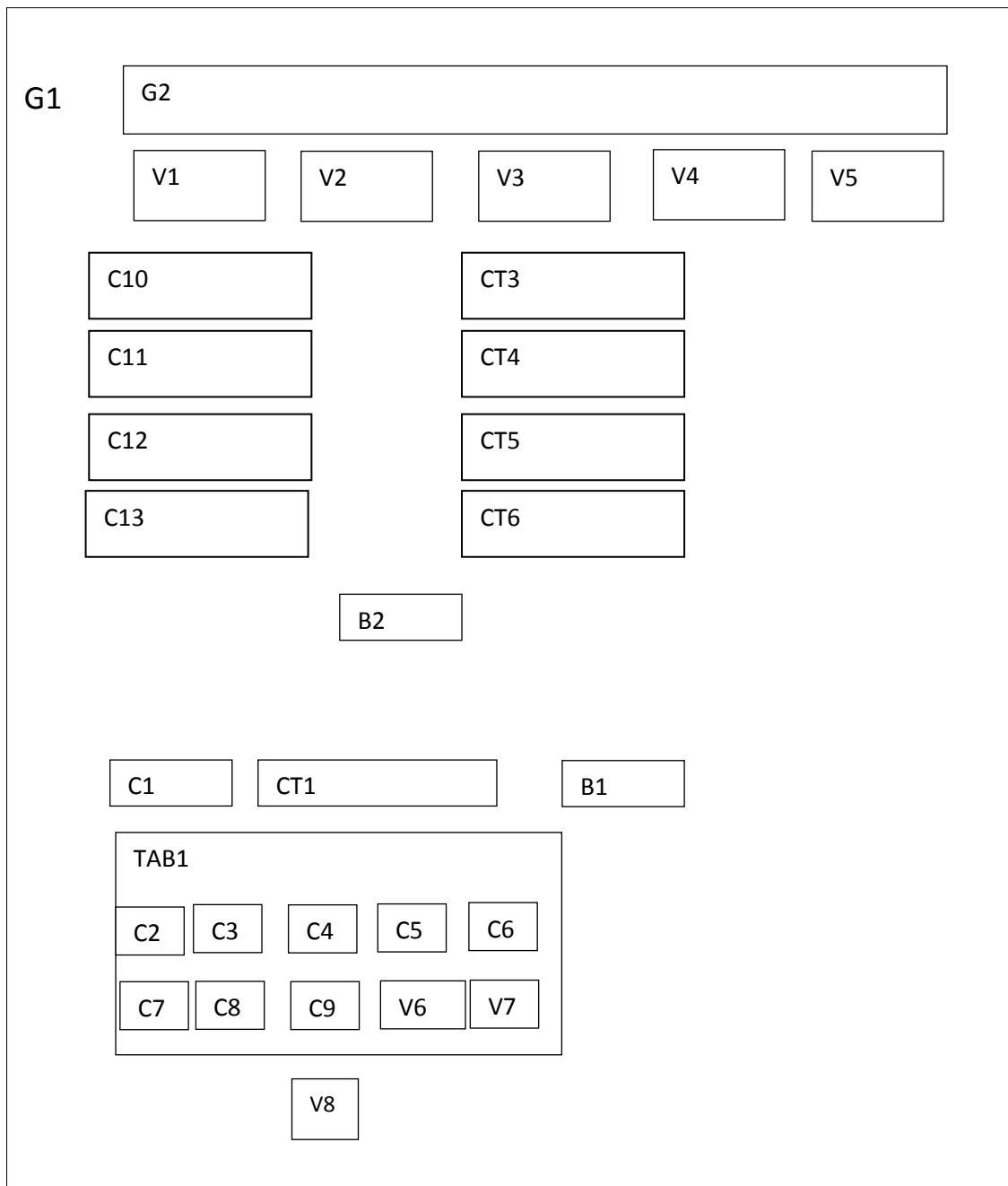

Descripción: En esta página el empleado puede ingresar productos, modificarlos y eliminarlos como desee el empleado.

TEXTO	INTERACTIVIDAD
P15.C1: Buscar Producto P15.C2: Categoría P15.C3: Nombre Producto P15.C4: Pvp P15.C5: Modificar P15.C6: Eliminar P15.C7: Categoría P15.C8: Nombre Producto P15.C9: Precio Producto P15.C01: Categoría P15.C11: Nombre Producto P15.C12: Precio Producto P15.C13: Stock P15.CT3: Categoría P15.CT4: Nombre de Producto P15.CT5: Precio P15.CT6: stock	P15.B1: Botón de Procesar Pedido; P15.V1: Vínculo a Principal P15.V2: Vínculo a Ingresar P15.V3: Vínculo a Reportes P15.V4: Vínculo a Administración P15.V5: Vínculo de Logoff P15.V6: Vínculo de modificar P15.V7: Vínculo de eliminar P15.V8: Vínculo de paginación P15.B2: Botón guardar Producto
GRÁFICOS	ANIMACIONES
P15.G1: Imagen de Portada del Sistema	

Cuadro 3.9. Guion Técnico del Sistema.

Luego de elaborar el guión técnico, se utilizó una plantilla web CSS (Cascading Style Sheets)(Ver Figura 3.4), la cual fue modificada con el programa Dreamweaver CS5, teniendo en cuenta los lineamientos planificados anteriormente, buscando siempre que la interfaz sea agradable para el usuario, además de ser entendible a la hora de realizar sus pedidos.



Figura 3.4. Plantilla web Bussines 2.0

3.1.4. MIDAS/DB (FASE 3)

En la tercera fase se diseñó la base de datos del sistema, se elaboraron once tablas que tienen registros que guardan, modifican y actualizan datos de la Farmacia 7 de agosto. La base de datos se elaboró con el gestor de base de datos MySQLWorkbench 5.2. A continuación se detalla el diccionario de datos de la misma:

Cuadro 3.10. Diccionario de datos de la tabla “categoria_pro”.

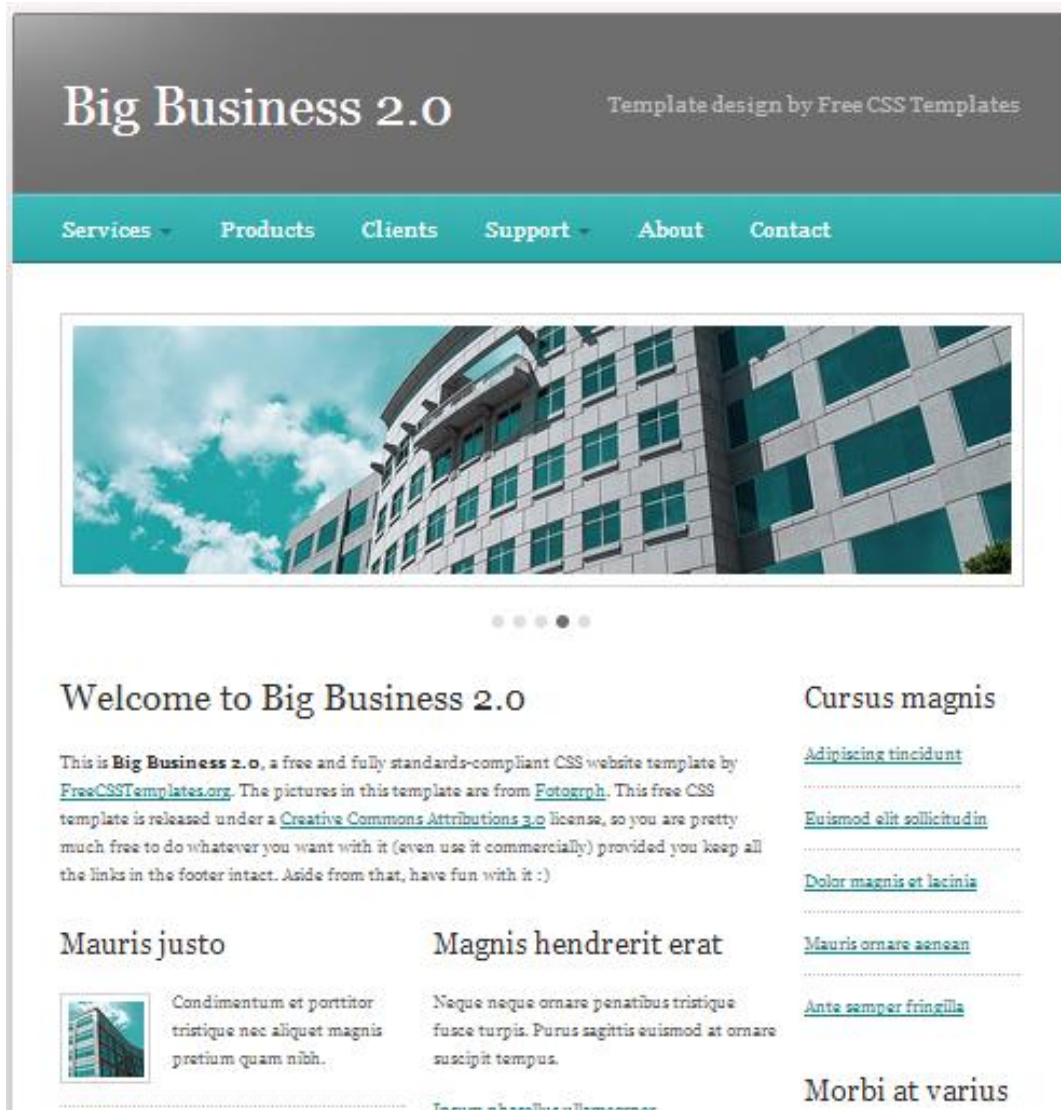
COLUMNA	TIPO	NULO	COMENTARIOS
<u>categoria_pro_id</u>	int(10)	No	Clave primaria categoría de producto
categoria_pro_empleado	int(11)	No	Clave primaria de empleado
categoria_pro_nombre	varchar(100)	No	Nombre de Categoría del producto

Cuadro 3.11. Diccionario de datos de la tabla “cliente”.

COLUMNA	TIPO	NULO	COMENTARIOS
<u>cliente_id</u>	int(11)	No	Clave única del cliente
cliente_id_usuario	int(11)	No	Clave única de usuario
cliente_nombre	varchar(100)	No	Nombre del cliente
cliente_apellido	varchar(100)	No	Apellido del cliente
cliente_cedula	varchar(11)	No	Número Cédula del cliente
cliente_correo	varchar(1000)	No	Correo electrónico del cliente
cliente_sexo	varchar(100)	No	Sexo del cliente
cliente_ciudad	varchar(100)	No	Ciudad que vive el cliente
cliente_direccion	varchar(200)	No	Dirección del cliente
cliente_fecha_nac	date	No	Fecha de nacimiento del cliente
cliente_telefono	varchar(20)	No	Número de teléfono del cliente
cliente_celular	varchar(20)	No	Número de celular del cliente
cliente_foto	varchar(100)	No	Foto del cliente

Cuadro 3.12. Diccionario de datos de la tabla “costo”.

COLUMNA	TIPO	NULO	COMENTARIOS
costo	float	No	Costo de envío del pedido
<u>costo_id</u>	int(11)	No	Clave única del costo

Cuadro 3.13. Diccionario de datos de la tabla “empleado”.

COLUMNA	TIPO	NULO	COMENTARIOS
<u>empleado_id</u>	int(11)	No	Clave única del empleado
empleado_id_usuario	int(11)	No	Clave de relación con la tabla usuario
empleado_nombre	varchar(100)	No	Nombre del empleado
empleado_apellido	varchar(100)	No	Apellido del empleado
empleado_cedula	int(11)	No	Número de cédula del empleado
empleado_correo	varchar(100)	No	Correo electrónico del empleado
empleadosexo	varchar(100)	No	Sexo del empleado
empleado_ciudad	varchar(100)	No	Ciudad donde vive el empleado
empleado_direccion	varchar(100)	No	Dirección del empleado
empleado_fecha_nac	date	No	Fecha nacimiento del empleado
empleado_telefono	varchar(100)	No	Número de teléfono del empleado
empleado_celular	varchar(100)	No	Número de celular del empleado
empleado_foto	varchar(100)	No	Foto del empleado

Cuadro 3.14. Diccionario de datos de la tabla “pedido”.

COLUMNA	TIPO	NULO	COMENTARIOS
<u>pedido_id</u>	int(11)	No	Clave única del pedido
pedido_id_cliente	int(11)	No	Clave única del cliente
pedido_id_empleado	int(11)	Sí	Clave única del empleado
pedido_costo	float	No	Costo del pedido
pedido_empleado	varchar(100)	No	Pedido del empleado
pedido_total	float	No	Valor total del pedido
pedido_fecha	date	No	Fecha del pedido
pedido_hora	time	No	Hora del pedido
pedido_estado	int(2)	No	El estado del pedido atendido o cancelado

Cuadro 3.15. Diccionario de datos de la tabla “pedido_detalle”.

COLUMNA	TIPO	NULO	COMENTARIOS
<u>detalle_id</u>	int(11)	No	Clave única del detalle de pedido
detalle_id_pedido	int(11)	No	Detalle del pedido
detalle_id_producto	int(11)	Sí	Detalle de producto
detalle_id_promocion	int(11)	Sí	Clave única de la promoción
detalle_pvp	float	No	Detalle del precio
detalle_cantidad	int(11)	No	Detalle de la cantidad
detalle_total	float	No	Total detallado
detalle_tipo	int(2)	No	Tipo de detalle

Cuadro 3.16. Diccionario de datos de la tabla “producto”.

COLUMNA	TIPO	NULO	COMENTARIOS
<u>producto_id</u>	int(11)	No	Clave unica del producto
producto_id_categoria	int(11)	No	Clave unica de la categoria
producto_employado	int(11)	No	Quien ingresa el producto
producto_nombre	varchar(100)	No	Nombre del producto ingresado
producto_pvp	float	No	Precio del producto
producto_stock	int(7)	No	Producto en bodega

Cuadro 3.17. Diccionario de datos de la tabla “promoción”.

COLUMNA	TIPO	NULO	COMENTARIOS
<u>promocion_id</u>	int(11)	No	Clave unica de la promocion
promocion_empleado	int(11)	No	Clave unica del empleado
promocion_nombre	varchar(100)	No	Nombre de la promoción
promocion_detalle	text	No	Detalle de la promocion
promocion_pvp	float	No	Precio de la promoción
promocion_stock	int(7)	No	Promoción en stock
promocion_imagen	varchar(100)	No	Imagen de la promoción
promocion_estado	int(2)	No	Estado de la promoción activo o desactivado

Cuadro 3.18. Diccionario de datos de la tabla “temp_detalle”.

COLUMNA	TIPO	NULO	COMENTARIOS
<u>temp_det_id</u>	int(11)	No	Clave unica de detalle temporal
temp_det_id_ped	int(11)	No	Clave unica de pedido temporal
temp_det_id_pro	int(11)	Sí	Clave unica de producto temporal
temp_det_id_prom	int(11)	Sí	Clave única de promoción temporal
temp_det_pvp	float	No	Precio de producto temporal
temp_det_cantidad	int(4)	No	Cantidad de productos temporal
temp_det_total	float	No	Total detallado temporal
temp_det_tipo	int(2)	No	Tipo de detalle temporal

Cuadro 3.19. Diccionario de datos de la tabla “temp_pedido”.

COLUMNA	TIPO	NULO	COMENTARIOS
<u>temp_ped_id</u>	int(11)	No	Clave única de pedido temporal
temp_ped_id_cliente	int(11)	No	clave única de cliente temporal
temp_ped_costo	float	No	Costo del pedido temporal
temp_ped_total	float	No	Total de pedido temporal
temp_ped_fecha	date	No	Fecha de pedido temporal
temp_ped_hora	time	No	Hora de pedido temporal

Cuadro 3.20. Diccionario de datos de la tabla “usuario”.

COLUMNA	TIPO	NULO	COMENTARIOS
<u>usuario_id</u>	int(11)	No	Clave única de usuario
usuario_nombre	varchar(100)	No	Nombre de usuario para el sistema
usuario_clave	varchar(100)	No	Clave de acceso al sistema
usuario_nombre_enc	varchar(100)	No	Dato del usuario encriptado medida de seguridad
usuario_clave_enc	varchar(100)	No	Dato del clave encriptado medida de seguridad
usuario_tipo	int(2)	No	Tipo de usuario

3.1.5. MIDAS/FC (FASE 4)

En la cuarta fase MIDAS/FC, se utilizó la programación Php, e inclusiones como JQuery para validaciones en tiempo real de no permitir campos vacíos en los formularios de ingreso de datos. El jscript para validaciones de tipos de datos y condicionales, dentro de esta inclusión se utilizó funciones alertify para las alertas y mensajes de confirmación en cuestiones de diseño; otra función de jscript es datepicker para darle el formato de calendario al ingreso de las fechas. El Ajax que realiza procesos como cargar contenido en tiempo real, búsquedas en tiempo real, procesos de guardar modificar y eliminar y aplicaciones como el carrito de pedido.

El Fpdf, librería GNU LINUX, se utilizó para crear reportes de pedidos realizados en forma mensual, anual, rango de fechas, entre otros; todos en formato pdf. El código en resumen se detalla a continuación:

```

<?php
/*****
 * FPDF
 *
 * Version: 1.7
 * Date: 2011-06-18
 * Author: Olivier PLATHEY
 *****/

define('FPDF_VERSION','1.7');

class FPDF
{
var $page;           // current page number
var $n;             // current object number
var $offsets;       // array of object offsets
var $buffer;        // buffer holding in-memory PDF
var $pages;         // array containing pages
var $state;         // current document state
var $compress;      // compression flag
var $k;            // scale factor (number of points in user unit)
var $DefOrientation; // default orientation
var $CurOrientation; // current orientation
var $StdPageSizes; // standard page sizes
var $DefPageSize;  // default page size
var $CurPageSize; // current page size
var $PageSizes;    // used for pages with non default sizes or orientations
var $wPt, $hPt;    // dimensions of current page in points
var $w, $h;        // dimensions of current page in user unit
var $lMargin;      // left margin
var $tMargin;      // top margin
var $rMargin;      // right margin
var $bMargin;      // page break margin
var $cMargin;      // cell margin

```

Figura 3.5. Librería Fpdf - para crear archivos pdf

De igual forma se hizo uso de otra librería, llamada jpGraph, la cual sirvió para generar los gráficos estadísticos que complementaron los reportes. A continuación se muestra el código en resumen:

```

<?php
//=====
// File:      JPGRAPH.PHP
// Description: PHP Graph Plotting library. Base module.
// Created:   2001-01-08
// Ver:      $Id: jpgraph.php 1924 2010-01-11 14:03:26Z ljp $
//
// Copyright (c) Asial Corporation. All rights reserved.
//=====

require_once('jpg-config.inc.php');
require_once('jpgraph_gradient.php');
require_once('jpgraph_errhandler.inc.php');
require_once('jpgraph_ttf.inc.php');
require_once('jpgraph_rgb.inc.php');
require_once('jpgraph_text.inc.php');
require_once('jpgraph_legend.inc.php');
require_once('jpgraph_theme.inc.php');
require_once('gd_image.inc.php');

// Version info
define('JPG_VERSION', '3.5.0b1');

// Minimum required PHP version
define('MIN_PHPVERSION', '5.1.0');

// Special file name to indicate that we only want to calc
// the image map in the call to Graph::Stroke() used
// internally from the GetHTMLCSIM() method.
define('_CSIM_SPECIALFILE', '_csim_special_');

// HTTP GET argument that is used with image map

```

Figura 3.6. Librería Jpgraph- para crear pasteles y barras estadísticas

3.1.5.1. PRUEBAS DEL SISTEMA

Luego de incluir funcionalidad dinámica al sistema se realizaron las respectivas pruebas, entre ellas están las pruebas de validación de formularios, como sigue:



Figura 3.7. Validación de formulario de ingreso al sistema.

Posterior a esto se realizó la compatibilidad de la aplicación con múltiples navegadores web:



Figura 3.8. Prueba del sistema en el navegador Google Chrome.



Figura 3.9. Prueba del sistema en el navegador Opera.



Figura 3.10. Prueba del sistema en el navegador Mozilla Firefox.

También se realizaron las pruebas de seguridad utilizando sesiones y cookies dentro del sistema, como se muestra a continuación:



```
<?php
session_start();
    if(isset($_SESSION["nom"]))
    {

    }else{header("Location: sistema.php?s=2");}
////////////////////////////////////SESION ADMINISTRADOR
function sesion1()
{
    if($_SESSION["nom"]!=1)
    {
        header("Location: sistema.php?s=2");
    }
}
////////////////////////////////////SESION EMPLEADO
function sesion2()
{
    if($_SESSION["nom"]!=2)
    {
        header("Location: sistema.php?s=2");
    }
}
////////////////////////////////////SESION CLIENTE
function sesion3()
{
    if($_SESSION["nom"]!=3)
    {
```

Figura 3.11.Código de sesiones.

CAPÍTULO IV. RESULTADOS Y DISCUSIÓN

4.1. RESULTADOS

La tabulación de los resultados de la encuesta dirigida a los clientes de la farmacia permitió determinar la gran acogida del sistema. (Anexo N° 3) y gracias a la entrevista con la Dra. Vicksy Vera Cedeño, propietaria de dicha entidad se obtuvieron los requisitos del sistema.

Cuadro 4.1. Requerimientos funcionales y no funcionales del sistema.

REQUERIMIENTOS FUNCIONALES	REQUERIMIENTOS NO FUNCIONALES
Validación de registros. Restricción de registros que no sean de la ciudad de Chone. Privilegios de los usuarios: Usuario Cliente: ✓ Se Registra ✓ Inicia Sesión o Login ✓ Consulta, Modifica su perfil ✓ Consulta su proforma ✓ Selecciona productos a pedir ✓ Consulta, Modifica su carrito de Pedidos ✓ Realiza pedidos ✓ Imprime o genera PDF de los pedidos realizados. ✓ Cierra Sesión o Logout ✓ Desactiva su cuenta Usuario Administrador: ✓ Inicia Sesión o Login ✓ Consulta los pedidos ✓ Despacha los pedidos ✓ Consulta los reportes diarios, mensuales, generales de su desempeño. ✓ Cierra sesión o Logout Usuario SuperAdmin: ✓ Inicia Sesión o Login	✓ El sistema no permite comprar por internet, solo acepta pedidos y los despacha realizando una entrega a domicilio. ✓ El servicio de pedidos online solo es para la ciudad de Chone. ✓ El sistema no controla el servicio a domicilio eso es parte de la empresa.

<ul style="list-style-type: none"> ✓ Ingresa administradores. ✓ Habilita o Inhabilita administradores. ✓ Consulta reportes individuales o grupales del desempeño diario, semanal, mensual y anual de los administradores. ✓ Consulta el Total diario, semanal, mensual y anual de las ventas generadas por los pedidos. ✓ Cierra Sesión o Logout 	
---	--

La utilización del guion técnico (pág. 46-72) y el uso de una plantilla CSS(página 59) permitió crear el hipertexto con interfaces agradables.

#	PEDIDO	FECHA	HORA	TOTAL	ESTADO	VER PEDIDO
1	00170	2013-07-29	23:01:34	52.50	EN ESPERA	VER PEDIDO
2	00166	2013-07-21	23:03:08	3.10	EN ESPERA	VER PEDIDO

Figura 4.1. Página principal del administrador del sistema de pedido on-line

#	PEDIDO	FECHA	HORA	TOTAL	ESTADO	VER PEDIDO	PROCESAR PEDIDO
1	00170	2013-07-29	23:01:34	52.50	EN ESPERA	VER PEDIDO	<input type="button" value="ATENDER"/> <input type="button" value="Procesar"/>
2	00166	2013-07-21	23:03:08	3.10	EN ESPERA	VER PEDIDO	<input type="button" value="ATENDER"/> <input type="button" value="Procesar"/>

Figura 4.2. Página principal del empleado del sistema de pedido on.-line

Pedidos online Cada vez más cerca de usted

PRINCIPAL CARRITO PEDIDO HISTORIAL DE PEDIDO ADMINISTRAR CUENTA SALIR

*Principal Usted a iniciado sesión como: **raper**

BÚSQUEDA DE PRODUCTOS

Formulario de Búsqueda de Productos:

Buscar por Nombre del Producto:

Se encontraron 140 registros con la búsqueda [Ver Todos](#)

PRODUCTOS

Lista General de Productos

PRODUCTO	PRECIO	CANTIDAD	AGREGAR AL CARRITO
QUINIDINA X CAJA50MGX10	\$25.50	<input type="text" value="1"/>	<input type="button" value="Agregar"/>
BIFONAZOL CAJAX10MGX15	\$25.20	<input type="text" value="1"/>	<input type="button" value="Agregar"/>
GLICERINA CAJAX10MGX50	\$20.50	<input type="text" value="1"/>	<input type="button" value="Agregar"/>
VISPRING CAJAX500MGX50	\$14.20	<input type="text" value="1"/>	<input type="button" value="Agregar"/>
HIPOFISINA CAJAX20MGX10	\$13.40	<input type="text" value="1"/>	<input type="button" value="Agregar"/>
AMPICILINA CAJA 20MGX 10	\$12.50	<input type="text" value="1"/>	<input type="button" value="Agregar"/>
GRANISETRON CAJAX80/12.50 MGX14	\$10.50	<input type="text" value="1"/>	<input type="button" value="Agregar"/>
METADONA CAJAX10MG	\$10.40	<input type="text" value="1"/>	<input type="button" value="Agregar"/>
PROPAFENONA CAJAX10MGX8	\$9.70	<input type="text" value="1"/>	<input type="button" value="Agregar"/>

Carrito de Pedidos
0 Productos
Total: \$ 0.00
[Ver Carrito](#)

Categorías

- ANALGÉSICOS
- ANESTÉSICOS
- ANTIARRÍTMICOS
- ANTIBIÓTICOS
- ANTICONCEPTIVO
- ANTIDEPRESIVO
- ANTIÉPILEPTICOS
- ANTIINFLAMATORIOS
- ANTIPIRÉTICO
- BRONCODILATADOR
- COSMÉTICOS
- HIPNÓTICOS
- OPIOIDES
- QUIMIOTERÁPICO

Figura 4.3. Página principal del cliente del sistema de pedido on.-line

La entrevista al administrador y el análisis de los requerimientos permitió obtener el diagrama que representa la base de datos que se acopló al trato y manipulación de la información (Figura N° 4.4).



Figura 4.4. Diagrama de la base de datos del sistema.

Con la programación en php y la inclusión de script de diversas tecnologías se logró incluir funcionalidad dinámica en la aplicación web. (Figura N°4.5 – 4.6)

```

Dirección: file:///C:/wamp/www/Farmacia_7_Agosto/3/administracion_1.php
den detectar los archivos relacionados dinámicamente, no se ha definido ningún servidor de prueba. Configurar

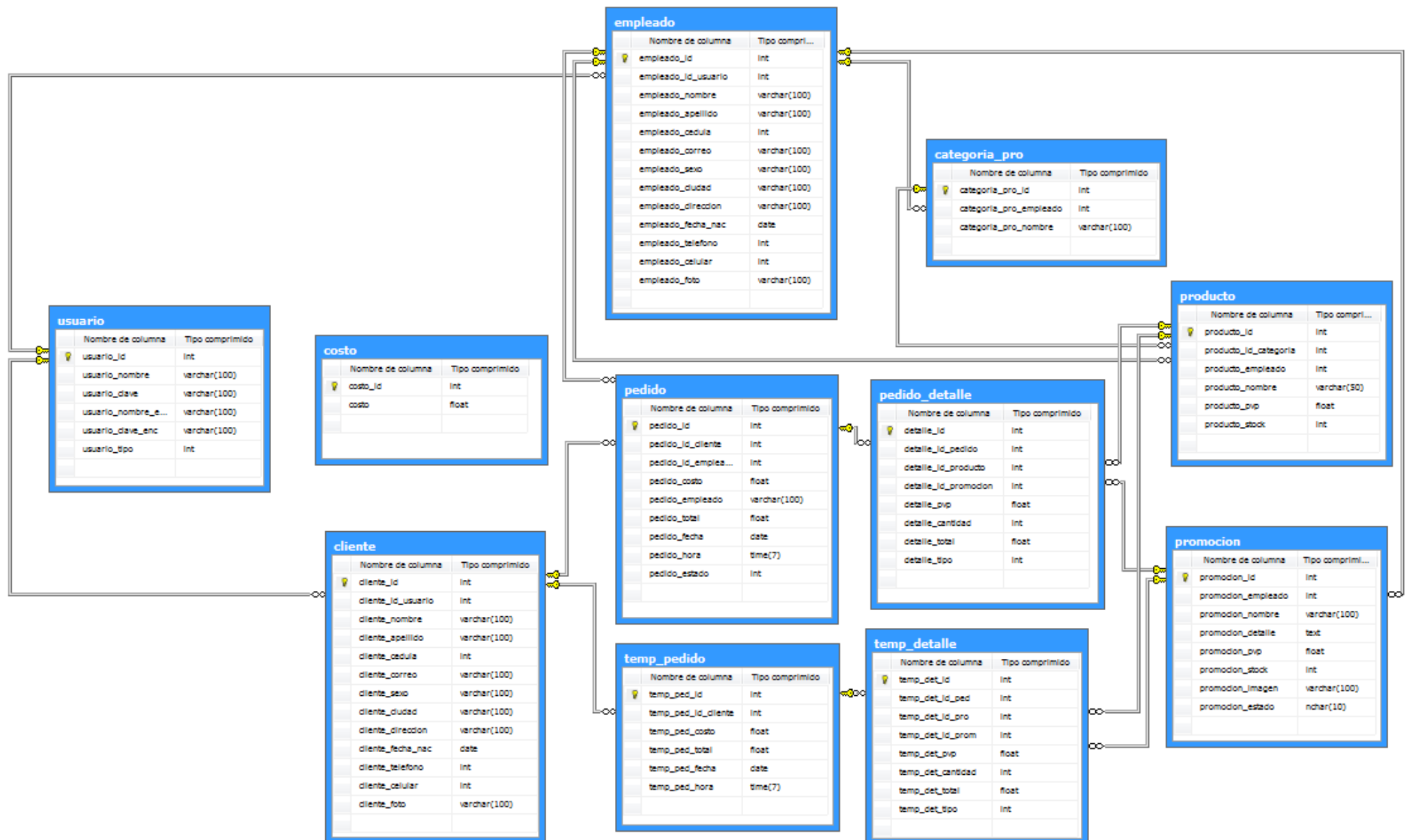
<?php if(isset($_REQUEST["p"])){$p= $_REQUEST["p"];}else{$p=0;}
if($p==17)
{
    header ("Location:borrar.php");
    die;
}
?>
<meta http-equiv="Content-Type" content="text/html; charset=iso-8859-1" />
<?php include("verificar_sesion.php");sesion2();include("funciones.php");cabeza_2();menu_2();alertas_bonitas();
conexion();
if(isset($_REQUEST["p"])){$p= $_REQUEST["p"];}else{$p=0;}
if(isset($_GET["a"]))
{
    $a=$_GET["a"];
    if($a==1)
    {
        echo '<script language="Javascript">
            alertify.alert("<p>Bienvenido al Sistema de Pedido Online </p><br>de la Farmacia 7 de Agosto</p><br>
    ) {
        });
        </script>';
    }
}
if(isset($_REQUEST["r"])){$r= $_REQUEST["r"];}else{$r="";}
if($r==4)
{
    echo '<script language="Javascript">
        alertify.alert("<p>Imagen demasiado pesada</p><br>", function () {
        });
        </script>';
}
}

```

Figura 4.5.Código script, del archivo de administrador

```

Dirección: file:///C:/wamp/www/Farmacia_7_Agosto/3/funciones.php
detectar los archivos relacionados dinámicamente, no se ha definido ningún servidor de prueba. Configurar

- Begin Vista-Buttons.com HEAD SECTION id=vbUL_wp36t-->
<link href="MENU_1-files/styles_wp36t.css" type="text/css" rel="stylesheet"/>
<style type="text/css">A#vbUL_wp36ta{display:none}</style>
- End Vista-Buttons.com HEAD SECTION -->

<link rel="stylesheet" type="text/css" href="fecha/jquery-ui-1.7.2.custom.css" />
<script src="formulario/lib/jquery.metadata.js" type="text/javascript"></script>
<script src="formulario/lib/jquery.js" type="text/javascript"></script>
<script src="formulario/jquery.validate.js" type="text/javascript"></script>
<script type="text/javascript">
    $(document).ready(function()
    {
        $("#commentForm").validate();
    });
    jQuery(function($)
    {
        $.datepicker.regional['es'] =
        {
            closeText: 'Cerrar',
            prevText: '<#x3c;Ant',
            nextText: 'Sig:<#x3e;',
            currentText: 'Hoy',
            monthNames: ['Enero', 'Febrero', 'Marzo', 'Abril', 'Mayo', 'Junio',
            'Julio', 'Agosto', 'Septiembre', 'Octubre', 'Noviembre', 'Diciembre'],
            monthNamesShort: ['Ene', 'Feb', 'Mar', 'Abr', 'May', 'Jun',
            'Jul', 'Ago', 'Sep', 'Oct', 'Nov', 'Dic'],
            dayNames: ['Domingo', 'Lunes', 'Martes', 'Miércoles', 'Jueves', 'Viernes',
            'Sábado', 'Domingo'],
            dayNamesShort: ['Dom', 'Lun', 'Mar', 'Mie', 'Juv', 'Vie', 'Sáb', 'Dom'],
            dayNamesMin: ['Do', 'Lu', 'Ma', 'Mi', 'Ju', 'Vi', 'Sa'],
            weekHeader: 'Sm',
            dateFormat: 'yy-mm-dd',
            firstDay: 1,
            isRTL: false,

```

Figura 4.6.Código script, del archivo funciones.

Por medio de la implementación del sistema de pedido on-line en el Internet, y a un servicio de pruebas de carga, de velocidad, provisto por la página <http://tools.pingdom.com/fpt/>, se logró mejorar la eficiencia en los procesos que se realizan en esta Farmacia, dada la disminución de los tiempos utilizados en los procesos de ingreso, consultas, pedidos como sigue:



Figura 4.7. Pruebas de velocidad del sistema on--line de pedido.

Cuadro 4.2. Pruebas de tiempos comparativos.

# Prueba	Tiempo de carga	Tamaño de página	Peticiones	Porcentaje de Velocidad
<u>1</u>	1,32 s	2.7 MB	40	77 %
<u>2</u>	2,08 s	2.7 MB	40	83 %
<u>3</u>	2,39 s	2.7 MB	40	83 %
<u>4</u>	1,34 s	2.7 MB	40	83 %

El tiempo de carga



Gráfico 4.1. Estadística del tiempo invertido en las pruebas de carga de la página.

4.2. DISCUSIÓN

La información es el recurso más importante, por lo cual es de suma relevancia cuidarla manteniéndola correctamente guardada, ordenada y accesible para quienes deban utilizarla. En la actualidad existen muchos recursos tecnológicos que se utilizan como base para simular o automatizar procesos (Palazón, 2001).

Al observar sistemas de farmacia de pedido on-line, se encontró una aplicación web para la Farmacia Farmalinken el que se comprobó que contenía varias funciones como ingreso de medicamentos y productos varios de farmacia, descuento de productos en promoción, pero no genera un reporte general de los productos más vendidos, ya que no se interesan por saber cuál producto tiene mayor acogida en dicha entidad (Salazar, 2008).

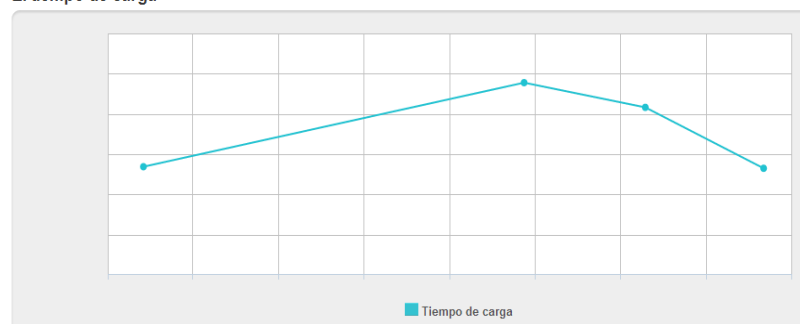
Otro sistema de referencia es Pharmacy Express, del mismo se comprobó que contiene procesos como llevar un registro de entradas y salidas y de las cuentas por cobrar y por pagar, pero las interfaces no tiene una visualización amigable y fácil de utilizar, ya que se hará difícil realizar el pedido de manera on-line amigable (Machuca, 2004).

Por esta razón los autores tomaron como referencia los aspectos nombrados, y desarrollaron el sistema de farmacia de pedido on-line para que a sus clientes, se les facilite a la hora de adquirir un producto y sea entregado a domicilio.

Cabe recalcar que en el sistema de pedido online, se encuentra la aplicación de carrito de pedido disponible, además genera un reporte general de cuáles son los productos más solicitados, mediante pasteles estadísticos opciones con las que no cuentan los proyectos antes nombrados. Otro punto importante de este sistema de pedido, es que tiene opciones de búsqueda de información, que mediante filtros muestra lo solicitado.

Con las comparaciones anteriores realizadas, se indicó que el software de pedido on-line para la Farmacia 7 de Agosto, ostenta mayores ventajas ante otros sistemas que realizan procesos similares, reconociendo la optimización del tiempo en el ingreso y búsqueda de la información.

CAPÍTULO V. CONCLUSIONES Y RECOMENDACIONES

5.1. CONCLUSIONES

- Se realizó una investigación de mercado, mediante una encuesta propuesta a los clientes, ésta determinó la acogida del sistema de pedido.
- Se recopiló información del proceso de pedido de la farmacia, a través de una conversación con el propietario de dicha dependencia, el cual facilitó datos importantes para la obtención de los requisitos del sistema.
- La elaboración de una base de datos web, facilitó el manejo de datos permitiendo generar, ingresos, actualizaciones, eliminaciones, incorporando así funcionalidad dinámica al sistema.
- El diseño estático del sistema web, facilitó a los administradores y clientes de la Farmacia tener acceso a las funciones mediante interfaces agradables.
- Se comprobó el correcto funcionamiento del sistema web, corroborando así la optimización en el control de pedidos en dicha institución.

5.2. RECOMENDACIONES

- Que se realice una investigación de mercado, para determinar la acogida que va a tener el proyecto.
- Aplicar políticas de seguridad, a la información contenida en las tablas de la base de datos.
- Se deben elaborar sistemas web con interfaces interactivas y de acceso fácil para los usuarios que lo utilicen.
- Realizar las pruebas de validación del código, de compatibilidad en múltiples navegadores, de seguridad y velocidad de carga de la página, que aprueben que el sistema cumple a cabalidad con todos los objetivos propuestos y los requerimientos del solicitante.
- Tener en cuenta que el sistema funcione correctamente en todos los navegadores web.

BIBLIOGRAFÍA

- Aguas, Y; De Miguel, E; Fernández, F. 2005. El seguimiento farmacoterapéutico como innovación en las farmacias comunitarias de Badajoz (España). *PharmacyPractice*. España. Centro de investigaciones y Publicaciones Farmacéuticas. Vol. 3. Nº 1. p. 10-16.
- Andrade, N; Morales, M; Andrade, C. 2008. Segmentación del mercado como base para el posicionamiento de franquicias de comida rápida en el municipio Maracaibo. (En línea). EC. Consultado, 18 de agos. 2012. Formato HTML. Disponible en <http://redalyc.uaemex.mx/redalyc/src/inicio/ArtPdfRed.jsp?iCve=90480111>
- Barris, D; Rodríguez, C; Garrido, B; Gutiérrez, J; Martínez, A. 2005. Evolución de la demanda de antibióticos orales sin receta en una farmacia comunitaria. *PharmacyPractice*. España. Centro de investigaciones y Publicaciones Farmacéuticas. Vol. 3. Nº 2, p. 84-89.
- Barzabal, L. 2007. Herramienta para el análisis de las necesidades en el acceso al contenido web. Pixel-Bit. Universidad de Sevilla. España. *Revista de Medios y Educación*. Vol. 1. Nº 29, p. 125-138.
- Cadiex International S.A. 2008. Internet. Rev. Gale Virtual Reference Library. Uruguay. Vol. 1. p 245.
- Calderón, G. 2004. Farmacia: pasado, presente y futuro. Argentina. Hospital Materno Infantil Ramón Sardá. *Revista del Hospital Materno Infantil Ramón Sardá*. Vol. 23. Nº 4, p. 185.
- Cansino, G; Sánchez, A; Sánchez, M. 2010. Portal de indicadores biométricos BIBLAT. (En línea). EC. Consultado, 9 de jul. 2012. Disponible en: <http://www.redalyc.org/src/inicio/ArtPdfRed.jsp?iCve=28520822004&iCveNum=0>
- Cárdenas, L. 2011. Lenguajes de Programación. (En línea). Formato HTML. EC. Consultado, 19 de nov. 2012. Disponible en <http://programacioao.blogspot.com/2011/03/lenguajes-de-programacion.html>

- Castillo, A; Muñoz, D. 2004. Desarrollo de un sistema para programar recursos y operaciones en la fabricación de calentadores eléctricos bajo pedido. Universidad de Tarapacá Chile. Revista Facultad de Ingeniería. Vol. 12. Nº 2, p. 35-42.
- De la Rosa, S; Gamboa, M. 2004. Microorganismos acuáticos: una farmacia por visitar. Centro de investigaciones y Publicaciones Farmacéuticas. Vol. 2. Nº 1. p. 4-5.
- LOES (Ley orgánica de educación superior, EC). 2010. Registro oficial Órgano del Gobierno de Ecuador. Nº 298. p. 1–40.
- Enríquez, A; Maldonado, J; Nakamura, Y; Nogueron, G. 2011. MySQL. Qué es MySQL. (En línea). EC. Consultado, 07 jul. 2012. Formato PDF. Disponible en <http://www.sisman.utm.edu.ec/libros/FACULTAD%20DE%20CIENCIAS%20INFORM%C3%81TICAS/CARRERA%20DE%20INGENIER%C3%8DA%20DE%20SISTEMAS%20INFORMATICOS/ELECTIVAS/Spatial%20Databases/Alvarez%20Prados.pdf>
- ESPAM MFL (Escuela Superior Politécnica Agropecuaria de Manabí Manuel Félix López). 2012. Manual del Sistema de Investigación Institucional. 2ed. Calceta-Manabí. EC. p. 89.
- Fernández, M. 2006. HTML. Diseño e implementación de una aplicación web para la gestión y control de visitas a centros educativos. Proyecto fin de carrera. Universidad Politécnica de Madrid. Facultad de Informática. ES. p. 13.
- Giugni, M; Loaiza, R. 2008. Metodología para el desarrollo de portales centrada en el usuario.(En línea). Formato PDF. EC. Consultado, 09 de jun. 2012. Disponible en <http://redalyc.uaemex.mx/redalyc/src/inicio/ArtPdfRed.jsp?iCve=78411657004>.
- Isidro, F; Granadino, B; Llamas, G. 2005. Posicionamiento en el web del sector académico Iberoamericano. (En línea). Consultado, 18 de agos. 2012. Formato PDF. Disponible en: <http://redalyc.uaemex.mx/redalyc/src/inicio/ArtPdfRed.jsp?iCve=33911103>
- Machuca, M; Oñate, M; Gutiérrez, L; 2004. Cartera de servicios de una farmacia comunitaria. PharmacyPractice. España. Centro de investigaciones y Publicaciones Farmacéuticas. Vol. 2. Nº 1. p. 50-53.

- Mendoza, J. 2005. Aspectos de la norma ntc 17025 concernientes al diseño de Software para calibración en un laboratorio de metrología. (En línea). Consultado, 18 de agos. 2012. Formato HTML. Disponible en <http://redalyc.uaemex.mx/redalyc/src/inicio/ArtPdfRed.jsp?iCve=84911948007>
- Molinares, D; Olaciregui, J; Morales, A. 2004. Análisis comparativo de las herramientas de programación web. (En línea). EC. Consultado, 9 de jul. 2012. Disponible en <http://www.redalyc.org/src/inicio/ArtPdfRed.jsp?iCve=85216007&iCveNum=0>
- Orozco, Ana, Cárdenas J, Flórez L; Carrillo, A. 2008. MAIPU: Modelo de adaptación de información basado en perfil de usuario para personalizar. . (En línea). EC. Consultado, 9 de jul. 2012. Disponible en <http://www.redalyc.org/articulo.oa?id=133117550011>
- Ortiz, E. 2009. Generalidades de empresa. (En línea). Consultado, 17 de nov. 2012. Formato HTML. Disponible en <http://www.emagister.com/curso-contabilidad-computarizada-introduccion-generalidades-definiciones/empresa-clasificacion-caracteristicas>.
- Palazón, A. 2001. Estructura de la información web: el valor de los contenidos de la red. México. Vol. 1. p. 94.
- Pereda, J. 2007. Aplicación Web (En línea). Consultado, 2 de jun. 2012. Formato HTML. Disponible en <http://jmpereda.wordpress.com/2007/08/24/definiendo-la-plantilla>
- Pérez, A; Florido, R; Díaz, J; Rivera, R; Rodríguez, O. 2010. Sitio web para la red temática manejo de la simbiosismicorrízica en Agrosistemas. (En línea). Consultado, 29 de oct del 2012. Formato PDF. Disponible en <http://redalyc.uaemex.mx/redalyc/src/inicio/ArtPdfRed.jsp?iCve=193218885004>
- Ponce, R; Farías, M. 2004. Diseño de páginas web para ambientes virtuales de aprendizaje. Rev. Mexicana de Investigación Educativa. México. Vol. 9. p. 230.
- Renart, L; Francesc, P. 2004. Resultado en el servicio de postventa. Ediciones Deusto. Consultado, 6 de jun. 2013. Disponible en <http://site.ebrary.com/lib/espamsp/docDetail.action?docID=10064105&ppg=4&p00=web%20ventas>

- Rubier, D. 2011, Definición de xhtml y HTML 2010. (En línea). EC. Consultado, 10 de mayo, 2012. Disponible en http://www.w3schools.com/html_xhtml.asp.
- S/N, 2011. Principios de programación. (En línea). Consultado, 19 de nov. 2012. Formato HTML. Disponible en <http://plataforma.cbtis122.net/mod/page/view.php?id=1195e>
- Sáez, F. 2008. Ingeniería del Software factores económicos y humanos. (En línea). Consultado, 02 de jun. 2012. Formato PDF. Disponible en http://www.dit.upm.es/~fsaez/intl/ingenieria_del_software_factores_economicos_y_humanos.pdf
- Salazar G. 2009. Estimación de proyectos de software: un caso práctico. (En línea). Consultado, 12 de nov. 2012. Formato HTML. Disponible en <http://redalyc.uaemex.mx/redalyc/src/inicio/ArtPdfRed.jsp?iCve=83512213006>
- Salazar, G; Artigas, W. 2008. Estrategias de negocios de las farmacias del municipio Maracaibo. Venezuela. Universidad Rafael Beloso Chacín. Vol. 10. N° 1. p. 107-121.
- Sánchez, C; Fermín, R. 2009. Vulnerabilidad del protocolo Mysql en redes LAN bajo plataforma. (En línea). EC. Consultado, 18 de agos. 2012. Formato HTML. Disponible en www.publicaciones.urbe.edu/index.php/telematique/article/.../2126
- Solórzano, B. 2003. Planeación Y Desarrollo De Web Site. Rev. Centro inv. México. Vol. 6. 1ed. p. 77.
- Tavera, J; Sánchez, J; Ballesteros, B. 2011. Aceptación del e-commerce en Colombia: un estudio para la ciudad de Medellín. (En línea). Consultado, 24 de oct. 2012. Formato PDF. Disponible en <http://www.scielo.org.co/pdf/rfce/v19n2/v19n2a02.pdf>
- Tejedor, S. 2010. Herramienta de marketing y posicionamiento de los cibermedios iberoamericanos. (En línea). Formato HTML. Consultado, 17 de agos. 2012. Disponible en <http://redalyc.uaemex.mx/redalyc/src/inicio/ArtPdfRed.jsp?iCve=97115375003>

- Tello, R. 2003. Base de datos en la ingeniería y los negocios. Industrial Data. Perú. Universidad Nacional Mayor de San Marcos. Vol. 6 N° 1. p. 79-82
- Torres, E; Muñoz, C. 2006. Estrategias de posicionamiento basadas en la cultura del consumidor: un análisis de la publicidad en televisión. (En línea). Consultado, 24 de oct. 2012. Formato PDF. Disponible en <http://www.scielo.org.co/pdf/eg/v22n100/v22n100a03.pdf>
- Tuneu, L. 2004. La Farmacia que quieren los farmacéuticos. PharmacyPractice. España. (En línea). Consultado, 24 de oct. 2012. Formato PDF. Disponible en <http://www.redalyc.org/pdf/690/69009903.pdf>
- UM (Universidad Mellon). 2006. Metodologías de desarrollo de software. (En línea). EC. Consultado, 10 de may. 2012. Formato HTML. Disponible en <http://www.um.es/docencia/barzana/iagp/iagp2.html>
- UPS (Universidad Politécnica Salesiana). 2010. Información general de la empresa farmacias y comisariatos de medicinas S.A "FARCOMED". (En línea). Consultado, 18 de Agos. 2012. Formato HTML. Disponible en <http://dspace.ups.edu.ec/bitstream/123456789/516/6/Capitulo4.pdf>
- Vela, B. 2003. MIDAS/DB: Una Metodología basada en Modelos para el Desarrollo de la Dimensión Estructural de Sistemas de Información Web. Universidad Rey Juan Carlos URJC (En línea). Consultado, 07 de jul. 2012. Formato PDF. Disponible en <http://eciencia.urjc.es/handle/10115/3336>
- Vergara, K. 2007. Software. (En línea). Formato HTML Consultado, 17 de nov. 2012. Disponible en <http://www.bloginformatico.com/concepto-y-tipos-de-software.php>
- Zapata, C y Tamayo, P. 2009. Generación del diagrama de casos de uso a partir del lenguaje natural o controlado: una revisión crítica. Dyna. Medellín, CO. N° 159. p. 193 – 253.
- Zapata, C; González G y Chaverra, John. Generación automática del diagrama entidad-relación y su representación en sql. Vol. 10. N° 18. p. 127-135. <http://www.redalyc.org/articulo.oa?id=75022311013>

ANEXOS

ANEXO 1
FOTOGRAFÍAS DE LA INVESTIGACIÓN

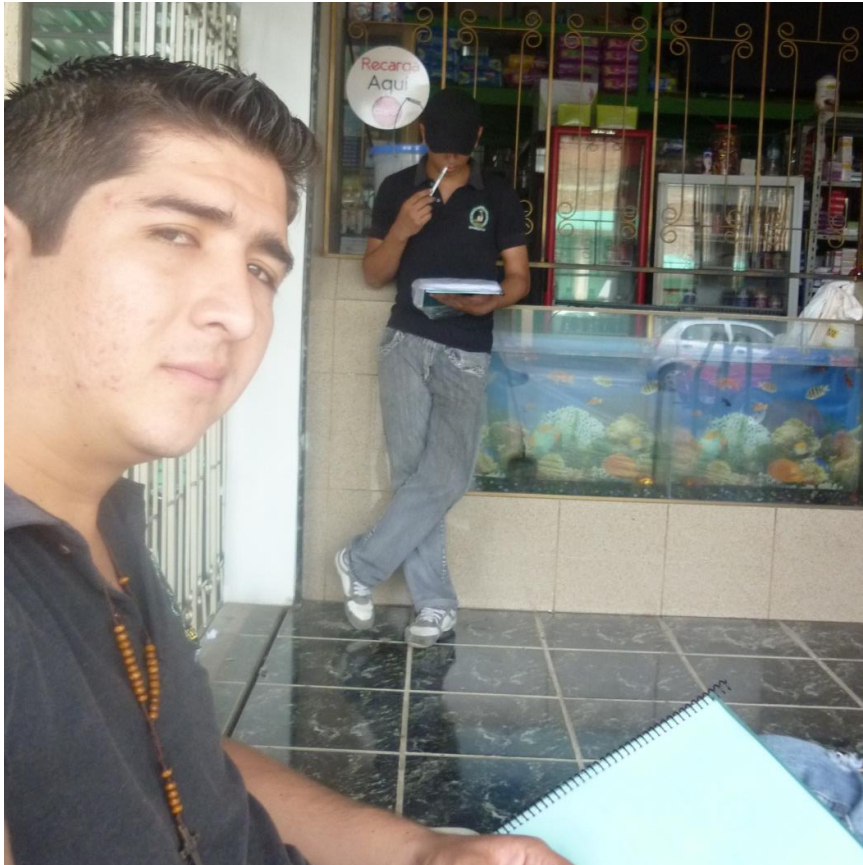

ANEXO 1-A VISITA A LA FARMACIA PARA ESTABLECER REQUERIMIENTOS



ANEXO 1-B PROGRAMACIÓN DEL SISTEMA DE PEDIDO

ANEXO2
FORMATO DE LA ENCUESTA

ENCUESTA

El objetivo de esta encuesta o investigación de mercado es para determinar la acogida del nuevo sistema de pedido que tendrá la empresa.

Marque con un visto las opciones que considere acertadas.

1. ¿Cuál o cuáles de los siguientes medios utiliza usted para informarse?

RADIO TELEVISIÓN DIARIOS REVISTAS INTERNET

2. ¿Tiene acceso a internet en su casa?

SI NO

3. ¿Con qué frecuencia visita la farmacia?

ALTA MEDIA BAJA

4. ¿Encontró lo que necesitaba?

SÍ, SÍ, EN PARTE NO

5. ¿Le gustaría recibir las compras en su domicilio?

SI NO

6. ¿Le gustaría obtener una proforma de su receta médica?

SI NO

7. ¿Le gustaría hacer sus pedidos por internet?

SI NO

8. ¿Le gustaría estar informado acerca de las promociones y actividades de la farmacia?

SI NO

9. ¿Le gustaría que la farmacia tuviera un sitio web?

SI NO

10. ¿Usted visitaría el sitio web?

SI NO

ANEXO 3
TABULACIÓN DE LOS DATOS DE LA ENCUESTA

1. ¿Cuál o cuáles de los siguientes medios utiliza usted para informarse?



Gráfico 4-A Cantidad de clientes que usan diferentes medios para informarse.

Tabla 4-A Resultados de los medios que se utilizan para informarse

OPCIONES	TOTAL
Radio, televisión, diario, revistas e internet	3
Diario	13
Radio	6
Revistas	7
Internet	9
Radio, televisión y diario	1
Radio, televisión	7
Television	35
Television e internet	7
Television, diario e internet	3
Radio y diario	1
Television, diario y revistas	2
Television, revistas e internet	1
Radio, television e internet	1
Television y diario	3
Diario y revistas	1

Análisis e interpretación:

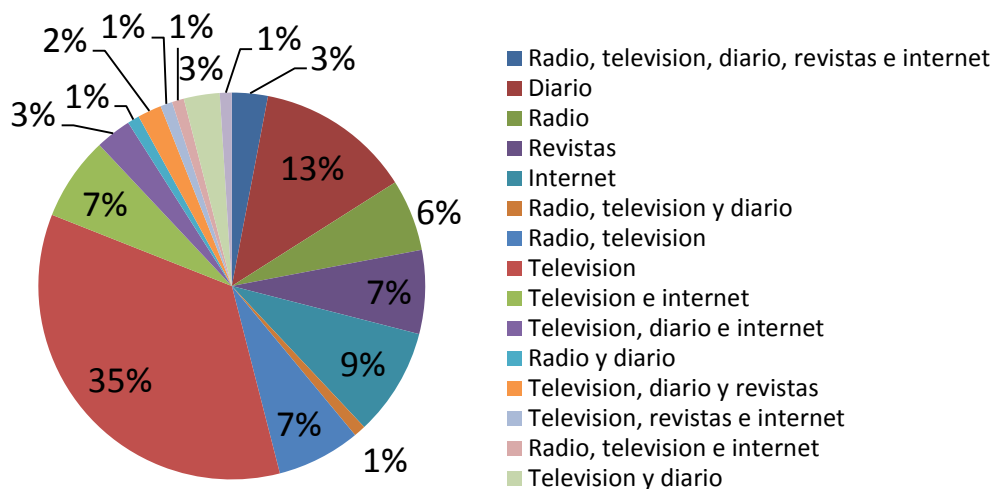
En la primera pregunta de opción múltiple se obtuvo un resultado mayoritario de 35% personas que solo usan la televisión como medio para informarse.

2. ¿Tiene acceso a internet en su casa?

La segunda pregunta se refiere si posee conexión a internet en el hogar que habita.



Gráfico 4-B. Porcentaje de clientes que poseen internet en el domicilio

Tabla 4-B. Resultados de la tenencia de acceso a internet en el domicilio

Pregunta #	Opción	
	Si	No
2	56	44

Análisis e interpretación:

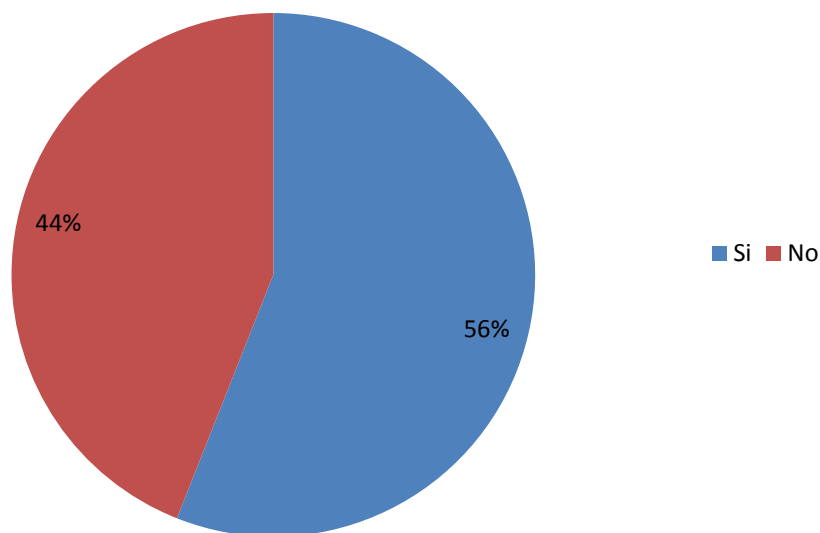
El porcentaje de clientes que posee internet es de 44%, el 56% restante no posee internet, aunque el porcentaje de los que no poseen internet es menor a los que si poseen este resultado demuestra que este resultado es más alto que el esperado.

3. ¿Con qué frecuencia visita la farmacia?

La tercera pregunta se refiere a la frecuencia en que el cliente visita la farmacia.



Gráfico 4-C. Porcentaje de las personas que visitan las farmacias en diferentes rangos

Tabla 4-C Resultados de la frecuencia de visita del cliente a la farmacia

Pregunta #	Opción		
	Alta	Media	Baja
3	42	42	16

Análisis e interpretación:

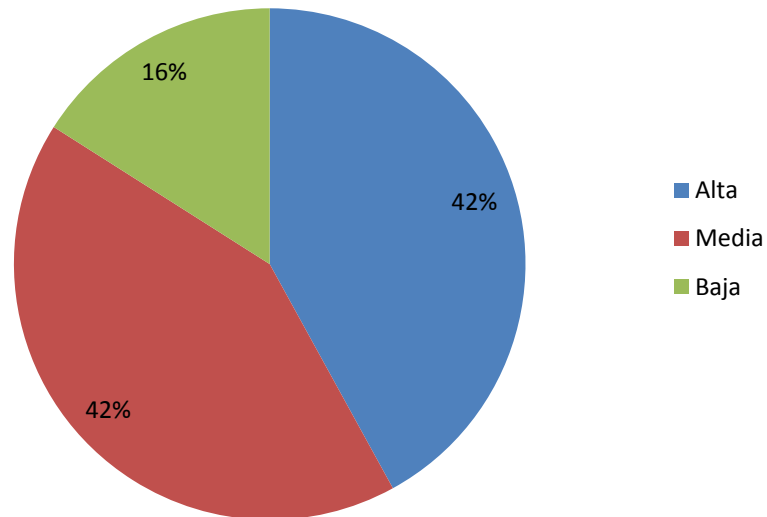
El porcentaje de clientes que visitan la farmacia con una alta frecuencia es de 42% y de media frecuencia 42% y de baja frecuencia es de un mínimo porcentaje de 16%.

4. ¿Encontró lo que necesitaba?

La cuarta pregunta se refería a si había encontrado los productos a comprar en la farmacia.



Tabla 4-D Resultados de los clientes que encontraron lo que necesitaban

Pregunta #	Opción		
	Sí, Todo	Si, En parte	No
4	46	47	7

Análisis e interpretación:

El porcentaje de clientes que encuentran todo de sus compras es de 47%, y los que encuentran en parte es de 46% y los que no encuentran nada es de 7%.

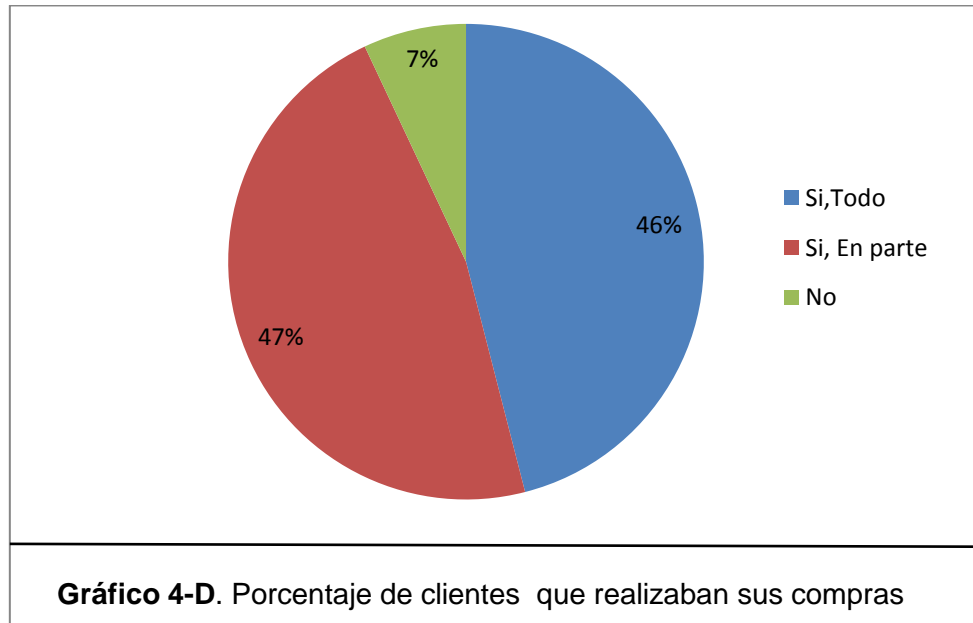
5. ¿Le gustaría recibir las compras en su domicilio?

La quinta pregunta se refería a la idea de que si le gustaría al cliente recibir sus compras o pedidos a su domicilio.



Gráfico 4-E Porcentaje de los clientes que les gustaría recibir las compras al domicilio

Tabla 4-E Resultados de las personas que les gustaría recibir las compras al domicilio

Pregunta #	Opción	
	Si	No
5	96	4

Análisis e interpretación:

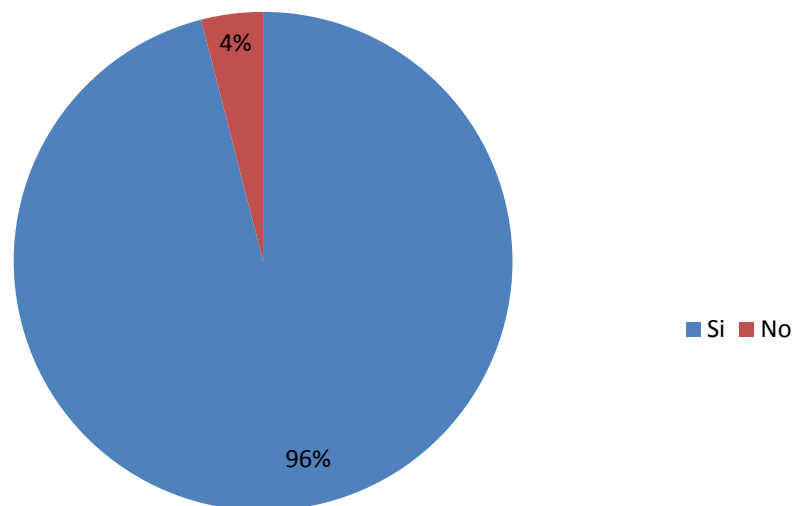
El porcentaje de clientes que les gustaría recibir sus pedidos a su domicilio es con un porcentaje mayoritario de 96% y los que no les gustaría representa un mínimo de 4%.

6. ¿Le gustaría obtener una proforma de su receta médica?

La sexta pregunta se refiere a que so le gustaría obtener por medio de internet una proforma de su receta médica



Gráfico 4-F Porcentaje de los clientes interesados en obtener una proforma de su receta medica

Tabla 4-F Resultados de los clientes interesados en obtener una proforma de sus recetas medicas			
Pregunta	Opción		
	#	Si	No
6	83	17	

Análisis e interpretación:

El porcentaje de clientes interesados en obtener una proforma de sus recetas médicas es de 83% y los no interesados con un mínimo porcentaje de 17%.

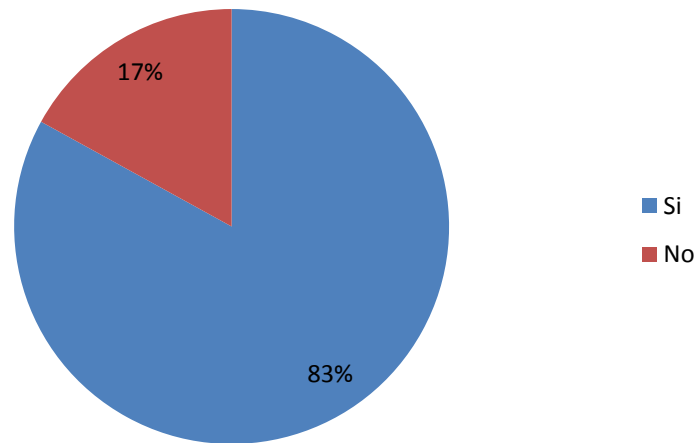
7.- ¿Le gustaría hacer sus pedidos por internet?

La séptima pregunta se refiere a si le gustaría realizar sus pedidos vía internet sin necesidad de ir a la farmacia.



Gráfico 4-G Porcentaje de los clientes interesados en realizar sus pedidos por internet

Tabla 4-G Resultados de los clientes interesados en realizar sus pedidos por internet

Pregunta #	Opción	
	Si	No
7	75	25

Análisis e interpretación:

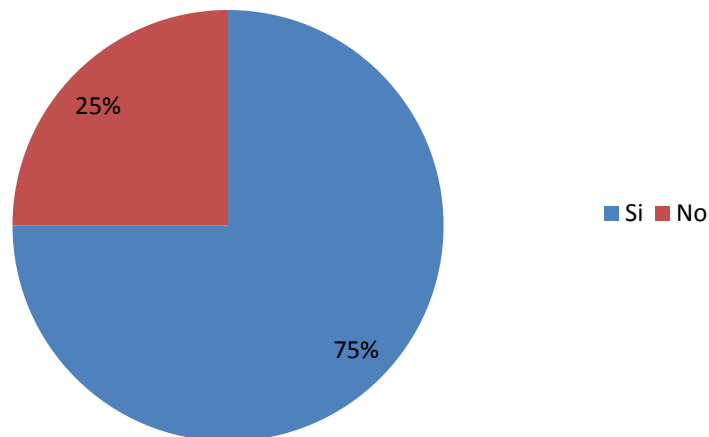
El porcentaje de clientes interesados en realizar sus pedidos por internet es de 75% y los no interesados de 25%.

8. ¿Le gustaría estar informado acerca de las promociones y actividades de la farmacia?

La octava pregunta se refiere que si le gustaría estar informado de las promociones y actividades que realiza la empresa.



Gráfico 4-H Porcentaje de los clientes interesados en informarse de las actividades y promociones de la farmacia

Tabla 4-H Resultados de los clientes interesados a informarse sobre las diferentes actividades y promociones de la farmacia

Pregunta #	Opción	
	Si	No
8	83	17

Análisis e interpretación:

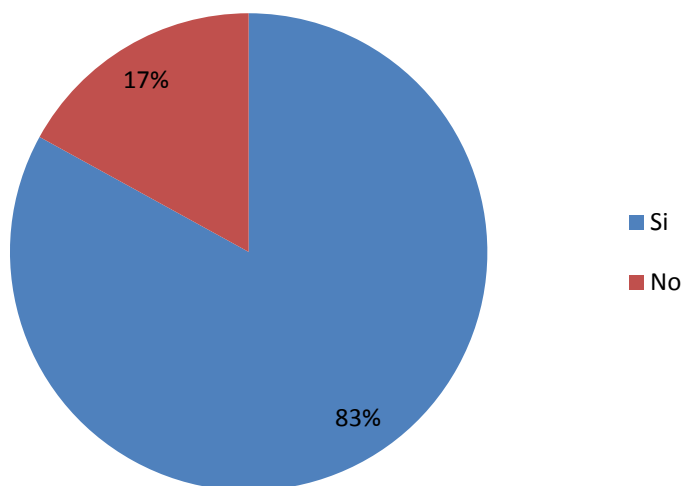
El porcentaje de clientes interesados en estar informado de las actividades de la farmacia es de 83% y los no interesados de 17%.

9. ¿Le gustaría que la farmacia tuviera un sitio web?

La novena pregunta es que si le gustaría que la farmacia tenga un sitio web donde puedan acceder desde internet.



Gráfico 4-I Porcentaje de los clientes interesados en un sitio web para la farmacia

Tabla 4-I Resultados de los clientes interesados en un sistema web para la farmacia

Pregunta #	Opción	
	Si	No
9	86	14

Análisis e interpretación:

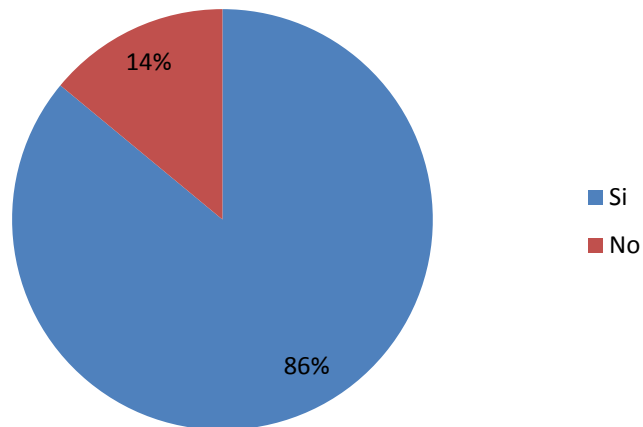
El porcentaje de clientes interesados en un sitio web para la farmacia es de 86% y los no interesados representan un mínimo porcentaje de 14%.

10. ¿Usted visitaría el sitio web?

La décima pregunta se refiere a que si la farmacia llegara a tener un sitio web lo visitaría



Gráfico 4-J Porcentaje de los clientes que visitarían el sitio web de la farmacia

Tabla 4-J Resultados de los clientes que visitarían el sitio web de la farmacia

Pregunta #	Opción	
	Si	No
10	86	14

ANEXO 4
MANUAL DE USUARIO

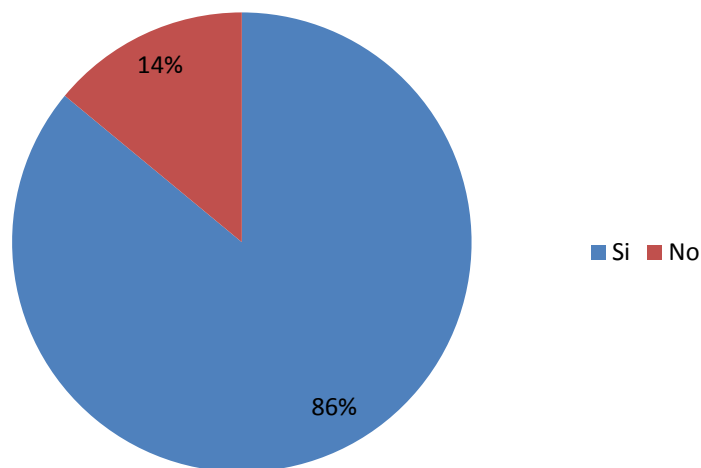
MANUAL DE USUARIO

**SISTEMA DE PEDIDO
ONLINE DE LA FARMACIA
DE AGOSTO**

CONTENIDO

1.	INTRODUCCIÓN	97
2.	OBJETIVO DE ESTE MANUAL.....	97
3.	DIRIGIDO	98
4.	LO QUE DEBE CONOCER.....	98
5.	REQUERIMIENTOS MÍNIMOS	98
6.	USUARIO TIPO CLIENTE.....	100
6.1.	ACCEDER AL SISTEMA	100
6.2.	PRINCIPAL DES SISTEMA	104
6.2.1.	BÚSQUEDA DE PRODUCTO	105
6.2.2.	AÑADIR PRODUCTOS AL CARRITO DE PEDIDO.....	105
6.2.3.	BÚSQUEDA DE PROMOCIONES.....	106
6.2.4.	AÑADIR PROMOCIONES AL CARRITO DE PEDIDO.....	107
6.3.	CARRITO DE PEDIDOS.....	107
6.3.1.	ACCEDER AL CARRITO DE PEDIDO.....	108
6.3.2.	ELIMINAR PRODUCTOS DEL CARRITO DE PEDIDO.....	108
6.3.3.	CANCELAR PEDIDO	110
6.3.4.	AGREGAR PRODUCTOS.....	110
6.3.5.	GENERAR EL PEDIDO	111
6.4.	HISTORIAL DE PEDIDOS.....	114
6.4.1.	ANULAR PEDIDO ENVIADO.....	114
6.4.2.	VER REPORTE DE LOS PEDIDOS REALIZADOS.....	115
6.5.	ADMINISTRAR CUENTA	116
6.5.1.	GENERAR REPORTE DE LA CUENTA.....	116
6.5.2.	MODIFICAR DATOS DE LA CUENTA.....	117
6.5.3.	MODIFICAR USUARIO Y CLAVE.....	117
6.6.	FINALIZAR SESIÓN.....	118
7.	USUARIO TIPO EMPLEADO	120
7.1.	ACCEDER AL SISTEMA	120
7.2.	PRINCIPAL DEL SISTEMA.....	121
7.2.1.	VER PEDIDOS EN ESPERA	122

7.2.2.	PROCESAR PEDIDOS.....	122
7.3.	INGRESOS	123
7.3.1.	PROMOCIÓN	124
7.3.2.	CATEGORÍA.....	127
7.3.3.	PRODUCTO	130
7.4.	REPORTES	132
7.4.1.	REPORTE GENERAL.....	132
7.4.2.	REPORTE ANUAL.....	133
7.4.3.	REPORTE MENSUAL.....	134
7.4.4.	REPORTE DIARIO	135
7.4.5.	REPORTE PERSONALIZADO	135
7.5.	ADMINISTRAR.....	137
7.5.1.	ADMINISTRAR CUENTA	137
7.5.2.	ADMINISTRAR GALERÍA	139
7.5.3.	ADMINISTRAR NOTICIAS.....	143
7.5.4.	ADMINISTRAR SERVICIOS.....	145
7.6.	FINALIZAR SESIÓN.....	148

CONTENIDO DE FIGURAS

Figura No. 1 – Tipos de usuarios dentro del sistema	99
Figura No. 2 – Selección de un Navegador Web	100
Figura No. 3 – Digitar la dirección Web.....	100
Figura No. 4 – Sitio Web de la Farmacia 7 de Agosto.....	101
Figura No. 5 – Seleccionar no tienes cuenta, Regístrate es gratis	101
Figura No. 6 – Formulario de Registro	102
Figura No. 7 – Formulario de Ingreso al Sistema de Pedido	102
Figura No. 8 – Mensaje de Bienvenido al Sistema.....	102
Figura No. 9 – Pantalla Inicial del Sistema de Pedido Online.....	103
Figura No. 10 – Pantalla Principal del Sistema	104
Figura No. 11 – Búsqueda de Productos	105
Figura No. 12 – Agregar productos al carrito de pedido	106
Figura No. 13 – Selección de ver todas las promociones.....	106
Figura No. 14 – Búsqueda de promociones	106
Figura No. 15 – Agregar promociones al carrito de pedido	107
Figura No. 16 – Página Carrito de Pedido.....	108
Figura No. 17 – Acceder al carrito de pedido (Método 1)	108
Figura No. 18 – Acceder al carrito de pedido (Método 2)	108
Figura No. 19 – Eliminar producto del carrito de pedido.....	109
Figura No. 20 – Mensaje de alerta del producto eliminado del carrito	109
Figura No. 21 – Cancelar Pedido.....	110

Figura No. 22 – Mensaje de confirmación de cancelar o vaciar el carrito.....	110
Figura No. 23 – Mensaje de alerta del carrito vacío	110
Figura No. 24 – Agregar Productos.....	110
Figura No. 25 – Generar Pedido	111
Figura No. 26– Página Pedido	111
Figura No. 27 – Cancelar Pedido.....	111
Figura No. 28 – Mensaje de confirmación de cancelar o vaciar el carrito.....	112
Figura No. 29 – Mensaje de alerta del carrito vacío	112
Figura No. 30 – Modificar Pedido.....	112
Figura No. 31 – Enviar Pedido	113
Figura No. 32 – Mensaje de confirmación de cancelar o vaciar el carrito.....	113
Figura No. 33 – Pagina Historial de Pedido	114
Figura No. 34 – Anular Pedido.....	114
Figura No. 35 – Anular Pedido.....	114
Figura No. 36 – Reporte de pedido.....	115
Figura No. 37 – Reporte de pedido en PDF	115
Figura No. 38 – Página Administrar Cuenta.....	116
Figura No. 39 – Generar Reporte de la Cuenta.....	116
Figura No. 40– Generar Reporte de la Cuenta en PDF.....	116
Figura No. 41 – Modificar Datos de la Cuenta.....	117
Figura No. 42 – Seleccionar el botón para actualizar o modificar los datos.....	117
Figura No. 43 – Mensaje de Alerta de Modificación	117

Figura No. 44 – Modificar usuario y clave	117
Figura No. 45 – Mensajes de Alertas de Modificar Usuario.....	118
Figura No. 46 – Finalizar Sesión o Salir	118
Figura No. 47 – Mensaje de Confirmación de Cerrar Sesión o Salir	118
Figura No. 48 – Mensaje de Alerta de Finalizar Sesión.....	119
Figura No. 49 – Sitio Web de la Farmacia 7 de Agosto.....	120
Figura No. 50 – Formulario de Ingreso al Sistema de Pedido	120
Figura No. 51 – Mensaje de Bienvenido al Sistema	120
Figura No. 52 – Pantalla Inicial del Sistema de Pedido Online.....	121
Figura No. 53 – Pantalla Inicial del Sistema de Pedido Online.....	121
Figura No. 54 – Ver Pedidos en Espera.....	122
Figura No. 55 – Reporte del Pedido a Procesar	122
Figura No. 56 – Ver Pedidos en Espera.....	122
Figura No. 57 – Mensaje de Confirmación de Procesar el Pedido	123
Figura No. 58 – Mensaje de Confirmación de Procesar el Pedid	123
Figura No. 59 – Menú de Opciones de la Sección Ingresos.....	123
Figura No. 60 – Página de Promociones.....	124
Figura No. 61 – Nueva Promoción	124
Figura No. 62 – Búsqueda de Promociones.....	125
Figura No. 63 – Búsqueda de Promociones.....	125
Figura No. 64 – Seleccionar Promoción a Modificar.....	125
Figura No. 65 – Modificar Promoción.....	126

Figura No. 66 – Activar o Desactivar Promociones	126
Figura No. 67 – Pagina Categoría.....	127
Figura No. 68 – Nueva Categoría	127
Figura No. 69 – Búsqueda de Categorías	128
Figura No. 70– Búsqueda de Categorías 2	128
Figura No. 71– Selección de Categoría a Modificar	128
Figura No. 72– Modificar Categoría	129
Figura No. 73 – Página de productos.....	130
Figura No. 74– Nuevo Producto.....	130
Figura No. 75 – Búsqueda de Productos	131
Figura No. 76– Búsqueda de Productos 2	131
Figura No. 77 – Selección de Producto a Modificar	131
Figura No. 78 – Modificar Producto.....	132
Figura No. 79 – Menú de Opciones de la Sección Reportes	132
Figura No. 80 –Formulario de Generar Reportes General	132
Figura No. 81 – Reportes Generales del Empleado	133
Figura No. 82 –Formulario de Generar Reportes Anual	133
Figura No. 83 – Reportes Anuales del Empleado	134
Figura No. 84 –Formulario de Generar Reportes Anual	134
Figura No. 85 – Reportes Mensuales del Empleado	134
Figura No. 86 –Formulario de Reporte Diario	135
Figura No. 87– Reporte Diario del Empleado.....	135

Figura No. 88 –Formulario de Generar Personalizado	135
Figura No. 89 – Reportes Personalizado del Empleado	136
Figura No. 90 – Página Administrar Cuenta	137
Figura No. 91 – Generar Reporte de la Cuenta.....	137
Figura No. 92 – Generar Reporte de la Cuenta en PDF.....	137
Figura No. 93– Modificar Datos de la Cuenta.....	138
Figura No. 94– Seleccionar el botón para actualizar o modificar los datos.....	138
Figura No. 95– Mensaje de Alerta de Modificación	138
Figura No. 96 – Modificar usuario y clave	138
Figura No. 97– Mensajes de Alertas de Modificar Usuario.....	139
Figura No. 98– Página principal de administración de galería.....	139
Figura No. 99– Insertar un nuevo álbum.....	140
Figura No. 100 – Búsqueda y lista de los álbumes.....	140
Figura No. 101– Buscar álbumes.....	140
Figura No. 102– Lista de los álbumes.....	141
Figura No. 103– Lista de los álbumes, modificar.....	141
Figura No. 104 – Modificar Álbum.....	141
Figura No. 105 – Insertar imagen.....	141
Figura No. 106– Eliminar imágenes.....	142
Figura No. 107– Lista de los álbumes, eliminar.....	142
Figura No. 108 – Mensaje de Confirmación de Eliminación	142
Figura No. 109 – Página de administrar noticias y opciones.....	143

Figura No. 110– Insertar una nueva noticia.	143
Figura No. 111– Insertar una nueva noticia.	144
Figura No. 112 – Buscar Noticias.....	144
Figura No. 113– Lista de las noticias.	144
Figura No. 114 – Lista de las noticias, modificar.	144
Figura No. 115 – Modificar Noticia.	144
Figura No. 116 – Lista de los álbumes, eliminar.....	145
Figura No. 117 – Mensaje de Confirmación de Eliminación	145
Figura No. 118– Insertar un nuevo servicio.....	145
Figura No. 119 – Insertar un nuevo servicio.....	146
Figura No. 120– Lista de los servicios.....	146
Figura No. 121– Buscar Servicio.....	146
Figura No. 122 – Lista de los servicios.....	146
Figura No. 123 – Lista de servicios, modificar.....	147
Figura No. 124 – Modificar Noticia.	147
Figura No. 125 – Lista de los servicios, eliminar.	147
Figura No. 126 – Mensaje de Confirmación de Eliminación	148
Figura No. 127– Finalizar Sesión o Salir	148
Figura No. 128– Mensaje de Confirmación de Cerrar Sesión o Salir	148
Figura No. 129– Mensaje de Alerta de Finalizar	148
Figura No. 130 – Sitio Web de la Farmacia 7 de Agosto.....	149
Figura No. 131 – Formulario de Ingreso al Sistema de Pedido	149

Figura No. 132 – Mensaje de Bienvenido al Sistema	149
Figura No. 133 – Pantalla Inicial del Sistema de Pedido Online.....	150
Figura No. 134 – Pantalla Inicial del Administrador.....	150
Figura No. 135 – Ver Pedidos en Espera de Procesar.....	151
Figura No. 136– Reporte del Pedido a Procesar.....	151
Figura No. 137 – Menú de Opciones de la Sección Ingresos.....	151
Figura No. 138– Pagina de Promociones.....	152
Figura No. 139 – Nueva Promoción.....	152
Figura No. 140 – Búsqueda de Promociones.....	153
Figura No. 141 – Búsqueda de Promociones.....	153
Figura No. 142– Seleccionar Promoción a Modificar.....	154
Figura No. 143 – Modificar Promoción.....	154
Figura No. 144– Activar o Desactivar Promociones	154
Figura No. 145– Página Categoría.....	155
Figura No. 146 – Nueva Categoría	155
Figura No. 147– Búsqueda de Categorías	155
Figura No. 148 – Búsqueda de Categorías 2	156
Figura No. 149 – Selección de Categoría a Modificar	156
Figura No. 150 – Modificar Categoría	156
Figura No. 151– Nuevo Producto.....	157
Figura No. 152– Nuevo Producto.....	157
Figura No. 153– Búsqueda de Productos	158

Figura No. 154 – Búsqueda de Productos 2	158
Figura No. 155– Selección de Producto a Modificar	158
Figura No. 156– Modificar Producto.....	159
Figura No. 157– Eliminar Producto	159
Figura No. 158– Mensaje de Confirmación de Eliminación	159
Figura No. 159 – Menú de Opciones de la Sección Reportes	160
Figura No. 160–Formulario de Generar Reportes General.....	160
Figura No. 161– Reportes Generales del Empleado	160
Figura No. 162–Formulario de Generar Reportes Anual	161
Figura No. 163– Reportes Anuales del Empleado	161
Figura No. 164 –Formulario de Generar Reportes Anual	162
Figura No. 165 – Reportes Mensuales del Empleado	162
Figura No. 166 –Formulario de Reporte Diario.....	162
Figura No. 167– Reporte Diario del Empleado.....	163
Figura No. 168–Formulario de Generar Personalizado	163
Figura No. 169– Reportes Personalizado del Empleado.....	164
Figura No. 170– Página Administrar Cuenta.....	165
Figura No. 171– Modificar Cuenta SuperAdmin	165
Figura No. 172– mensaje modificado.....	165
Figura No. 173– Modificar Datos de la Cuenta.....	166
Figura No. 174– Ingreso de usuario y clave.....	166
Figura No. 175 – Búsqueda de Empleado	166

Figura No. 176 – Búsqueda de Empleado.	167
Figura No. 177– Selección del Empleado a ver Reporte.....	167
Figura No. 178 – Selección del Empleado a ver Reporte.....	167
Figura No. 179– Selección del empleado a Modificar	168
Figura No. 180 – Modificar Empleado.....	168
Figura No. 181 – Eliminar Empleado	168
Figura No. 182– Mensaje de Confirmación de Eliminación	169
Figura No. 183– Página principal de administración de galería.....	169
Figura No. 184– Insertar un nuevo álbum.	169
Figura No. 185– Búsqueda y lista de los álbumes.	170
Figura No. 186– Buscar álbumes.....	170
Figura No. 187– Lista de los álbumes.....	170
Figura No. 188– Lista de los álbumes, modificar.....	170
Figura No. 189 – Modificar Álbum.....	171
Figura No. 190-- Insertar imagen.	171
Figura No. 191– Eliminar imágenes.	171
Figura No. 192– Lista de los álbumes, eliminar.....	172
Figura No. 193 – Mensaje de Confirmación de Eliminación	172
Figura No. 194 – Página de noticias y opciones	172
Figura No. 195 – Insertar una nueva noticia.	173
Figura No. 196 – Insertar una nueva noticia.	173
Figura No. 197– Buscar Noticias.....	173

Figura No. 198 – Lista de las noticias.	174
Figura No. 199 – Lista de las noticias, modificar.	174
Figura No. 200 – Modificar Noticia.	174
Figura No. 201 – Lista de los álbumes, eliminar.....	174
Figura No. 202 – Mensaje de Confirmación de Eliminación	175
Figura No. 203 – Insertar un nuevo servicio.....	175
Figura No. 204 – Insertar un nuevo servicio.....	175
Figura No. 205 – Lista de los servicios.....	176
Figura No. 206– Buscar Servicio.....	176
Figura No. 207 – Lista de los servicios.....	176
Figura No. 208 – Lista de servicios, modificar.....	177
Figura No. 209– Modificar Noticia.	177
Figura No. 210– Lista de los servicios, eliminar.	177
Figura No. 211– Mensaje de Confirmación de Eliminación	178
Figura No. 212– Finalizar Sesión o Salir.....	178
Figura No. 213– Mensaje de Confirmación de Cerrar Sesión o Salir	178
Figura No. 214– Mensaje de Alerta de Finalizar	178

1. INTRODUCCIÓN

En este documento se describe información clara y concisa de cómo utilizar el Sistema de Pedido Online de la Farmacia 7 de Agosto.

El Sistema de Pedido Online de la Farmacia 7 de Agosto fue creado con el objetivo de optimizar el control de pedidos y brindar facilidades a los ciudadanos del Cantón Chone a realizar sus pedidos de productos farmacéuticos y de uso doméstico, en la farmacia, y de esta manera beneficiar a la empresa llevando un control de estas adquisiciones.

Esta aplicación es WEB, de este modo se pretendió hacerlo multiplataforma y que cualquier usuario independientemente de la máquina y sistema operativo que tenga instalado pueda ejecutarlo. Para la utilización del sistema es indispensable estar conectado al internet el cual es necesario durante la navegación WEB de modo que asumimos que prácticamente todos los usuarios disponen de él.

Es de mucha importancia consultar este manual antes y/o durante la visualización de las páginas, ya que lo guiará paso a paso en el manejo de las funciones en él.

Con el fin de facilitar la comprensión del manual, se incluye gráficos explicativos.

2. OBJETIVO DE ESTE MANUAL

El objetivo primordial de éste Manual es ayudar y guiar al usuario a utilizar el Sistema de Pedido Online de la Farmacia 7 de Agosto, obteniendo información relevante para poder despejar todas las dudas existentes en cuanto a la utilización de la aplicación.

- ❖ Guía para acceder al Sistema de Pedido Online de la Farmacia 7 de Agosto.
- ❖ Conocer cómo utilizar el sistema, mediante una descripción detallada e ilustrada de las opciones.

3. DIRIGIDO

Este manual está orientado a los Usuarios Finales involucrados en la operación del Sistema de Pedido Online de la Farmacia de Agosto, es decir para los dueños de la empresa, los empleados y los clientes que van a interactuar con la aplicación.

4. LO QUE DEBE CONOCER

Los conocimientos mínimos que deben tener los usuarios cibernéticos que operarán el Sistema de Pedido Online de la Farmacia 7 de Agosto son:

- ❖ Conocimientos básicos de Navegación Web.
- ❖ Conocimiento básico de Internet.

5. REQUERIMIENTOS MÍNIMOS

La aplicación funciona prácticamente con cualquier sistema operativo y en cualquier navegador web. Aun así dispone de ciertos requerimientos. Al ser un Sistema Web su ejecución resultara fluida o no, este estará dependiendo de la velocidad de la conexión a internet.

Los requerimientos de la aplicación son los siguientes:

- ❖ Conexión a internet de cualquier velocidad
- ❖ Sistema operativo con entorno gráfico de ventanas.
- ❖ Sistema operativo: Windows 95/98, Windows NT (service pack 5 o superior), Linux o compatible UNIX
- ❖ Procesador: Pentium 166MHz o superior
- ❖ Espacio libre: 50MB en carpeta temporal
- ❖ Memoria RAM: 32MB o superior

6. DESCRIPCIÓN DEL SISTEMA

El sistema de pedido online es una aplicación web que va dirigida hacia toda la comunidad chonense, ya que con este aplicativo podrán generar sus pedidos y recibirlos en su hogar con la ayuda del internet y siguiendo unos cuantos pasos que se describen a continuación en el manual de usuario.

7. TIPOS DE USUARIOS DENTRO DEL SISTEMA

Dentro del sistema se distinguen tres tipos diferentes de usuarios:

- ✓ Administrador
- ✓ Empleado
- ✓ Cliente

Cada usuario tiene su propio nombre y contraseña, con las cuales puede ingresar al sistema y realizar cada función específica de acuerdo a lo que le corresponda.



Figura No. 1 – Tipos de usuarios dentro del sistema

8. USUARIO TIPO CLIENTE

Este tipo de usuario se encarga de realizar las compras por medio de la aplicación del Carrito de Pedidos, la cual se encuentra dentro del sistema

8.1. ACCEDER AL SISTEMA

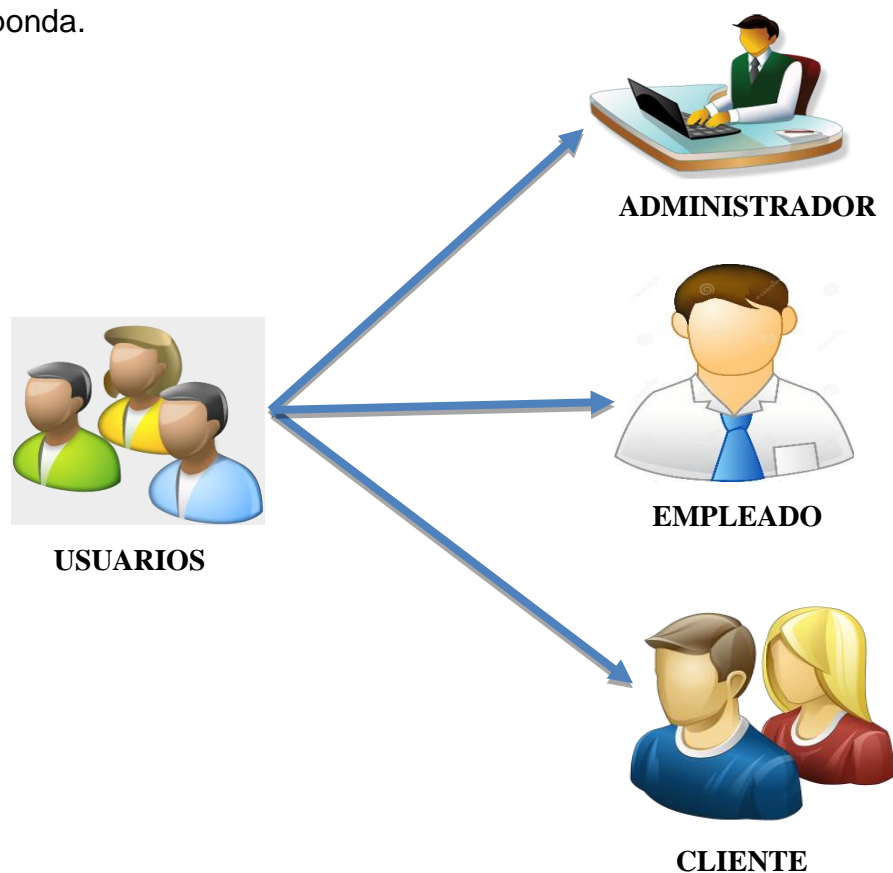
1. Ubíquese sobre un icono de un navegador web, y haga doble clic. (Ver Figura No. 2)



Figura No. 2 – Selección de un Navegador Web

2. A continuación aparecerá la pantalla del Navegador Web, ubíquese en la barra de direcciones y escriba la dirección del Sitio Web (www.farmacia7deagosto.com.ec) y damos Enter. (Ver Figura No. 3)



Figura No. 3 – Digitar la dirección Web

3. A continuación aparecerá el Sitio Web de la Farmacia 7 de Agosto. Nos ubicamos en el formulario de Inicio de Sesión, (Ver Figura No. 4)

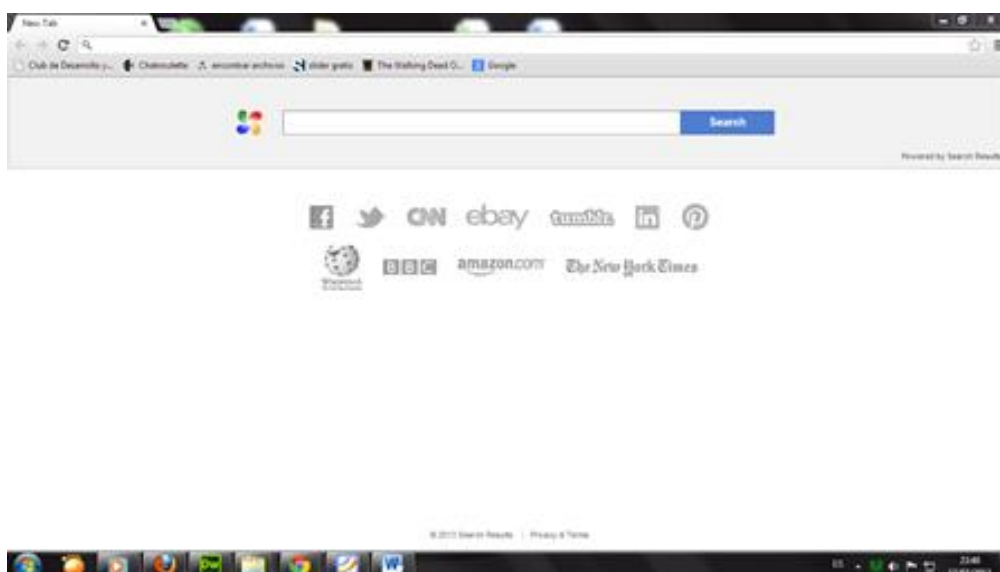

Figura No. 4 – Sitio Web de la Farmacia 7 de Agosto

4. Seleccionamos el link de No tienes cuenta. Regístrate. (Ver Figura No. 5)

SISTEMA DE PEDIDO ONLINE

Usuario:	<input type="text"/>
Contraseña:	<input type="password"/>
<input type="button" value="Ingresar"/>	

No tienes cuenta.
Regístrate es gratis

Figura No. 5 – Seleccionar no tienes cuenta, Regístrate es gratis

5. Completamos el formulario (todos los datos son obligatorios) y seleccionamos el botón registrarse (Ver Figura No. 6)

SISTEMA DE PEDIDO ONLINE

El sistema de pedido online brinda la facilidad al cliente para realizar sus compras en la farmacia, este servicio es solo para la ciudad de Chone

Formulario de Registro:

Nombres:

Apellidos:

Cédula:

Correo:

Género:

Ciudad:

Dirección:

Fecha Nacimiento: Ingrese Fecha ejm:2012-01-31 o de click

Teléfono Convencional:

Teléfono Celular:

Subir Foto: No se eligió archivo

Crear Usuario:

Crear Clave:

Confirmar Clave:

Figura No. 6– Formulario de Registro

6. Ingresamos el usuario y contraseña de ingreso al Sistema de Pedido Online, Y seleccionamos el botón de Ingresar. (Ver Figura No. 7)

SISTEMA DE PEDIDO ONLINE

Usuario:

Contraseña:

No tienes cuenta.
Regístrate es gratis

Figura No. 7– Formulario de Ingreso al Sistema de Pedido

7.- Aparecerá un mensaje de Bienvenido al Sistema. (Ver Figura No. 8)

DESPECHO DE PEDIDOS

Bienvenido al Sistema de Pedido Online
de la Farmacia 7 de Agosto

Figura No. 8– Mensaje de Bienvenido al Sistema

8.- Ingresamos el usuario y contraseña de ingreso al Sistema de Pedido Online, Y seleccionamos el botón de Ingresar. (Ver Figura No. 9)

FARMACIA 7 DE AGOSTO
Pedidos online Cada vez más cerca de usted

PRINCIPAL CARRITO PEDIDO HISTORIAL DE PEDIDO ADMINISTRAR CUENTA SALIR

*Principal Usted a iniciado sesión como: **raper**

BÚSQUDA DE PRODUCTOS

Formulario de Búsqueda de Productos:

Buscar por Nombre del Producto:

Se encontraron 133 registros con la búsqueda [Ver Todos](#)

PRODUCTOS

Lista General de Productos:

PRODUCTO	PRECIO	CANTIDAD	AGREGAR AL CARRITO
MIGRADORIXINXTABX100MG	\$0.60	<input type="text" value="1"/>	<input type="button" value="Agregar"/>
ASCASC	\$1.40	<input type="text" value="1"/>	<input type="button" value="Agregar"/>
ÁÁÁ	\$67.00	<input type="text" value="1"/>	<input type="button" value="Agregar"/>
ÉÉÉÉÉ	\$1.00	<input type="text" value="1"/>	<input type="button" value="Agregar"/>
ÉÉ	\$1.00	<input type="text" value="1"/>	<input type="button" value="Agregar"/>
ALPROSTADIL PFIZER	\$3.85	<input type="text" value="1"/>	<input type="button" value="Agregar"/>
CYTOTEK	\$2.45	<input type="text" value="1"/>	<input type="button" value="Agregar"/>
CYTOTEK	\$2.45	<input type="text" value="1"/>	<input type="button" value="Agregar"/>
MISIVE	\$4.20	<input type="text" value="1"/>	<input type="button" value="Agregar"/>
MISOFAR	\$3.64	<input type="text" value="1"/>	<input type="button" value="Agregar"/>

1 2 3 4 5 6 7 8 9 10 11 12 13 14 [Siguiente](#)

PROMOCIONES

Nuevas Promociones:

FABIAN EN PELOTA



Precio: \$ 1.50

[Detalles](#)

SHAMPO O



Precio: \$ 3.00

[Detalles](#)

DESODORANTES



Precio: \$ 3.00

[Detalles](#)

[VER TODAS LAS PROMOCIONES](#)

Categorías

- ANALGÉSICOS
- ANESTÉSICOS
- ANTIARRÍTMICOS
- ANTIBIÓTICOS
- ANTIDEPRESIVO
- ANTIÉPILEPTICOS
- ANTIINFLAMATORIOS
- ANTIMALARICOS
- ANTIVIRALES
- COMESTICOS
- HIPNÓTICOS
- OPIOIDES
- OXITOCINA
- PROSTAGLANDINAS

Carrito de Pedidos
0 Productos
Total: \$ 0.00
[Ver Carrito](#)

Figura No. 9– Pantalla Inicial del Sistema de Pedido Online

8.2. PRINCIPAL DEL SISTEMA

9.- La página principal del sistema se encuentra distribuida de la siguiente manera:
(Ver Figura No. 10)

FARMACIA 7 DE AGOSTO
Pedidos online Cada vez más cerca de usted

PRINCIPAL CARRITO PEDIDO HISTORIAL DE PEDIDO ADMINISTRAR CUENTA SALIR

*Principal Usted a iniciado sesión como: raper

BÚSQUEDA DE PRODUCTOS

Formulario de Búsqueda de Productos—
 Buscar por Nombre del Producto:
 Se encontraron 135 registros con la búsqueda [Ver Todos](#)

PRODUCTOS

Lista General de Productos—

PRODUCTO	PRECIO	CANTIDAD	AGREGAR AL CARRITO
ASPIRINA-EFERV TABX500MGX50	\$0.45	<input type="text" value="1"/>	<input type="button" value="Agregar"/>
ASPIRINA TABX325MGX200	\$0.20	<input type="text" value="1"/>	<input type="button" value="Agregar"/>
ASPIRINA CAJAX100	\$5.25	<input type="text" value="1"/>	<input type="button" value="Agregar"/>

PROMOCIONES

Nuevas Promociones—

DESODORANTE

Precio: \$ 2.00

[Detalles](#)

JABON REXONA

Precio: \$ 1.34

[Detalles](#)

DULCOLA

Precio: \$ 1.00

[Detalles](#)

[VER TODAS LAS PROMOCIONES](#)

© CopyRigth 2013. Derechos Reservados por la Farmacia 7 de Agosto
 Direccion: Calle 7 de Agosto entre Salinas y Sucre Telf: (+593)(05)2360083
 Web Master: Mauro Rivera y Fabian Zambrano

Figura No. 10– Pantalla Principal del Sistema

8.2.1. BÚSQUEDA DE PRODUCTO

1.- Una vez en la pantalla inicial del sistema, Nos ubicamos en el formulario de búsqueda de productos y escribimos el producto a consultar, automáticamente y en tiempo real aparecerán los resultados. (Ver Figura No. 11)



Figura No. 11– Búsqueda de Productos

8.2.2. AÑADIR PRODUCTOS AL CARRITO DE PEDIDO

1.- En la pantalla principal encontraremos la lista general de los productos, Escogemos la cantidad del producto deseado y seleccionamos el botón de agregar. (Ver Figura No. 12)



Figura No. 12– Agregar productos al carrito de pedido

8.2.3. BÚSQUEDA DE PROMOCIONES

1.- Una vez en la pantalla inicial del sistema, nos ubicamos en el formulario de nuevas promociones, y seleccionamos ver todas las promociones. (Ver Figura No. 13)



Figura No. 13 – Selección de ver todas las promociones

2.- Aparecerá la ventana de Promociones, nos ubicamos en el formulario de búsqueda de Promociones y escribimos la promoción a consultar, automáticamente y en tiempo real aparecerán los resultados en el formulario de lista general de promociones. (Ver Figura No. 14)

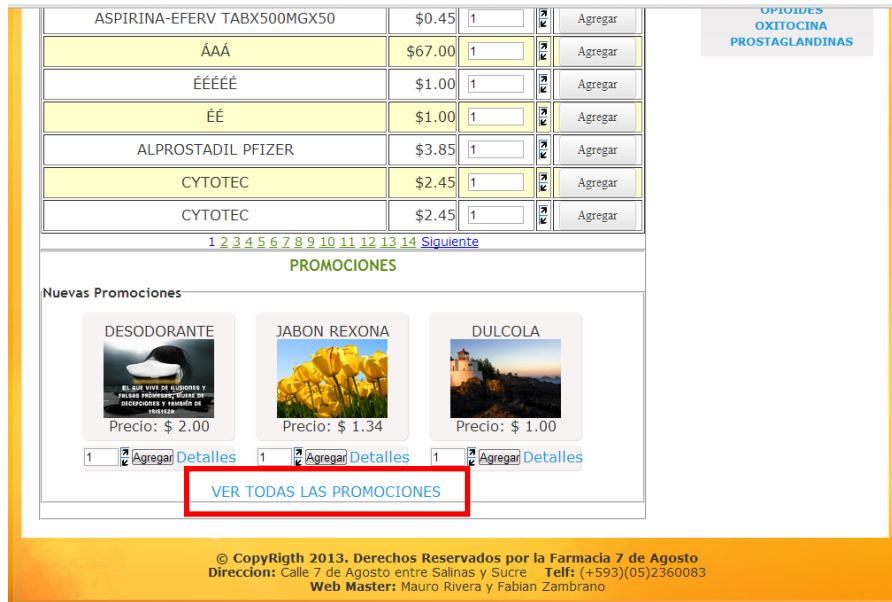

Figura No. 14 – Búsqueda de promociones

8.2.4. AÑADIR PROMOCIONES AL CARRITO DE PEDIDO

1.- En la página de promociones encontraremos la lista general de los promociones, Escogemos la cantidad de la promoción deseada y seleccionamos el botón de agregar. (Ver Figura No. 15)

The screenshot displays the 'PROMOCIONES' section of a website. At the top, there is a navigation bar with links for 'PRINCIPAL', 'CARRITO PEDIDO', 'HISTORIAL DE PEDIDO', 'ADMINISTRAR CUENTA', and 'SALIR'. Below this, a search bar is labeled 'Formulario de Búsqueda de Promociones' with the text 'Buscar por Nombre de la Promoción:' and a 'buscar' button. A message states 'Se encontraron 24 registros con la búsqueda Ver Todos'. To the right, a 'Carrito de Pedidos' summary shows '6 Productos' and a 'Total: \$ 19.04' with a 'Ver Carrito' link. The main content is a grid titled 'Lista General de las Promociones' containing product cards. Each card includes a product name, an image, and a price. The first row includes 'DESODORANTE' (Price: \$ 2.00), 'JABON REXONA' (Price: \$ 1.34), 'DULCOLA' (Price: \$ 1.00), and 'SHAMPO O' (Price: \$ 3.00). The second row includes 'DESODORANTES' (Price: \$ 3.00), 'COLONIAS DE BEBE' (Price: \$ 3.50), 'COLONIAS DE BEBE' (Price: \$ 3.50), and 'TOALLAS TENA' (Price: \$ 7.20). Each card has a quantity selector (set to '1') and an 'Agregar' button. The 'Agregar' button for the 'DESODORANTES' product is highlighted with a red box. At the bottom of the grid, there are partial views of 'DESODORANTE', 'PROGRESS GOLD', 'PRESERVATIVOS', and 'DOLOR DE CABEZA'. On the right side, there are two green notification boxes that say 'Producto agregado correctamente'.

Figura No. 15– Agregar promociones al carrito de pedido

8.3. CARRITO DE PEDIDOS

1.- La página Carrito de pedidos está distribuida de la siguiente manera. (Ver Figura No. 16)



Figura No. 16– Página Carrito de Pedido

8.3.1. ACCEDER AL CARRITO DE PEDIDO

1.- Podemos acceder al carrito de pedido desde el menú principal. (Ver Figura No. 17)



Figura No. 17– Acceder al carrito de pedido (Método 1)

2.- Otra método de ver el carrito de compras es accediendo al vínculo VER CARRITO o la imagen de un carrito de tienda. (Ver Figura No. 18)

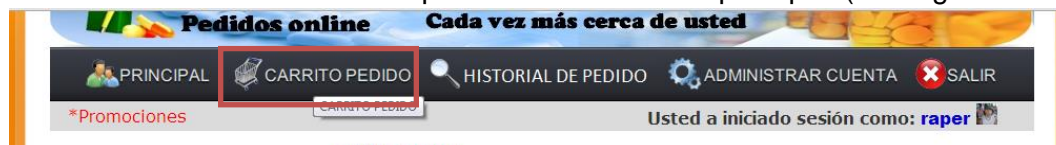

Figura No. 18– Acceder al carrito de pedido (Método 2)

8.3.2. ELIMINAR PRODUCTOS DEL CARRITO DE PEDIDO

1.- En el carrito de pedidos nos ubicamos en la lista del carrito de pedido y damos click en la imagen [X] del producto que deseamos eliminar del carrito. (Ver Figura No. 19)

CARRITO DE PEDIDOS

#	PRODUCTO	PRECIO	CANTIDAD	TOTAL	ELIMINAR
1	JABON REXONA	\$1.34	4	5.36	
2	DULCOLA	\$1.00	1	1.00	
3	SHAMPO O	\$3.00	1	3.00	
4	TOALLAS TENA	\$7.20	1	7.20	
SUBTOTAL:				16.56	
COSTO DE ENVIO:				0.10	
TOTAL A PAGAR:				16.66	

Figura No. 19– Eliminar producto del carrito de pedido

2.- Después aparecerá un mensaje de alerta informando si el producto fue eliminado del carrito de pedido. (Ver Figura No. 20)



Figura No. 20– Mensaje de alerta del producto eliminado del carrito

8.3.3. CANCELAR PEDIDO

1.- Nos ubicamos en los botones de control del carrito de pedido y seleccionamos el botón  o la palabra CANCELAR PEDIDO. (Ver Figura No. 21)

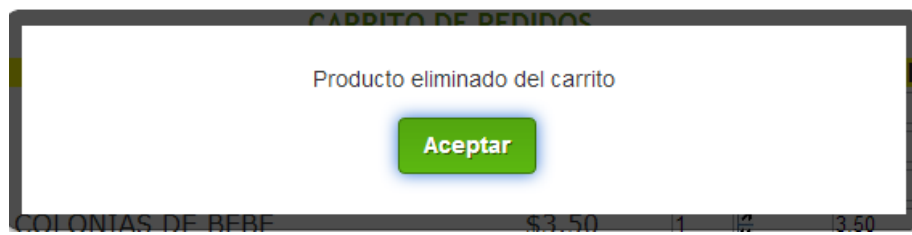

Figura No. 21– Cancelar Pedido

2.- Aparecerá un mensaje de confirmación si escoge ACEPTAR el carrito se vaciara caso contrario si escoge CANCELAR no realiza ninguna acción. (Ver Figura No. 22)



Figura No. 22– Mensaje de confirmación de cancelar o vaciar el carrito

3.- Aparecerá un mensaje de alerta informando la acción sucedida. (Ver Figura No.23)

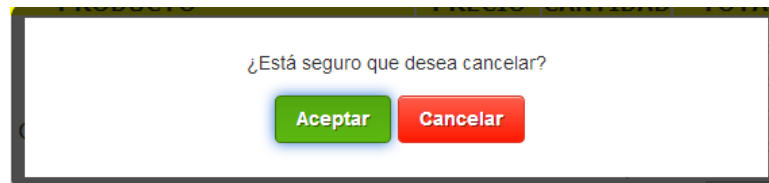

Figura No. 23– Mensaje de alerta del carrito vacío

8.3.4. AGREGAR PRODUCTOS

1.- Nos ubicamos en los botones de control del carrito de pedido y seleccionamos el botón  o la palabra ENVIAR PEDIDO. (Ver Figura No. 24)

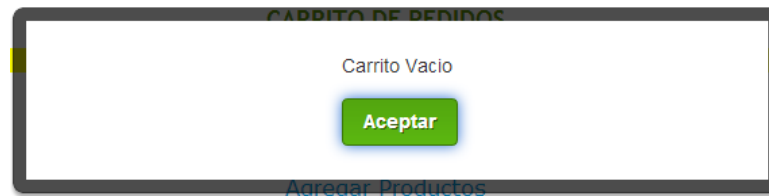

Figura No. 24 – Agregar Productos

2.- En la pantalla principal encontraremos la lista general de los productos, Escogemos la cantidad del producto deseado y seleccionamos el botón de agregar. (Ver Figura No. 21)

8.3.5. GENERAR EL PEDIDO

1.- Nos ubicamos en los botones de control del carrito de pedido y seleccionamos el botón  o la palabra ENVIAR PEDIDO. (Ver Figura No. 25)



Figura No. 25– Generar Pedido

8.3.5.1. PEDIDO GENERADO

1.- La página de pedido contiene el pedido generado y contiene los siguientes opciones: (Ver Figura No. 26)

FARMACIA 7 DE AGOSTO
Pedidos online Cada vez más cerca de usted

PRINCIPAL CARRITO PEDIDO HISTORIAL DE PEDIDO ADMINISTRAR CUENTA SALIR

*Pedido Usted a iniciado sesión como: raper

DATOS DEL PEDIDO
 CLIENTE: MAURO XAVIER RIVERA RASURY
 DIRECCIÓN: 14 DE AGOSTO
 TELÉFONO: 0523600830
 CÉDULA: 1313490433
 CELULAR: 0989987883

#	PRODUCTO	PRECIO	CANTIDAD	TOTAL
1	MIGRADORIXINAXBX100MG	\$0.60	1	\$0.60
2	DULCOLA	\$1.00	1	\$1.00
3	JABON REXONA	\$1.34	1	\$1.34
4	DESODORANTE	\$2.00	1	\$2.00
SUBTOTAL:				\$4.94
COSTO DE ENVIO:				\$0.10
TOTAL A PAGAR:				\$5.04

Cancelar Pedido Modificar Pedido Enviar Pedido

Figura No. 26– Página Pedido

8.3.5.2. CANCELAR PEDIDO

1.- Nos ubicamos en los botones de control del carrito de pedido y seleccionamos el botón  o la palabra CANCELAR PEDIDO. (Ver Figura No. 27)



Figura No. 27– Cancelar Pedido

2.- Aparecerá un mensaje de confirmación si escoge ACEPTAR el carrito se vaciara caso contrario si escoge CANCELAR no realiza ninguna acción. (Ver Figura No. 28)



Figura No. 28– Mensaje de confirmación de cancelar o vaciar el carrito

3.- Aparecerá un mensaje de alerta informando la acción sucedida. (Ver Figura No. 29)

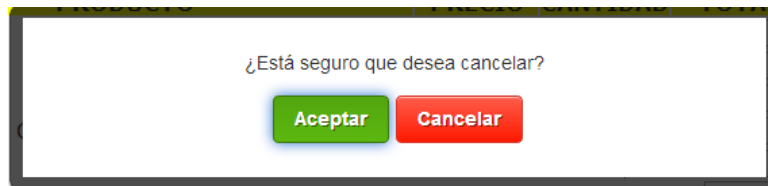

Figura No. 29– Mensaje de alerta del carrito vacío

8.3.5.3. MODIFICAR PEDIDO

1.- Nos ubicamos en los botones de control de la página Pedido, y damos click sobre MODIFICAR PEDIDO y nos regresara al carrito de pedidos y podemos agregar o eliminar productos. (Ver Figura No. 30)

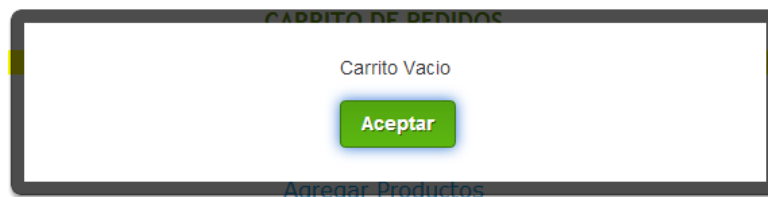

Figura No. 30– Modificar Pedido

2.- Se vuelve a la página Carrito de pedido en donde se modifica la lista y se genera de nuevo el pedido. (Ver Figura No. 19)

8.3.5.4. ENVIAR PEDIDO

1.- Nos ubicamos en los botones de control de la página Pedido, y damos click sobre ENVIAR PEDIDO y nos redirige al carrito de pedidos y podemos enviar realizar una nota de venta. (Ver Figura No. 26)



Figura No. 31– Enviar Pedido

2.- Aparecerá un mensaje de confirmación si escoge ACEPTAR el pedido se enviara para ser procesado caso contrario si escoge CANCELAR no ninguna acción. (Ver Figura No. 32)



Figura No. 32– Mensaje de confirmación de cancelar o vaciar el carrito

8.4. HISTORIAL DE PEDIDOS

1.- La página Carrito de pedidos está distribuida de la siguiente manera. (Ver Figura No. 33)

FARMACIA 7 DE AGOSTO
Pedidos online Cada vez más cerca de usted

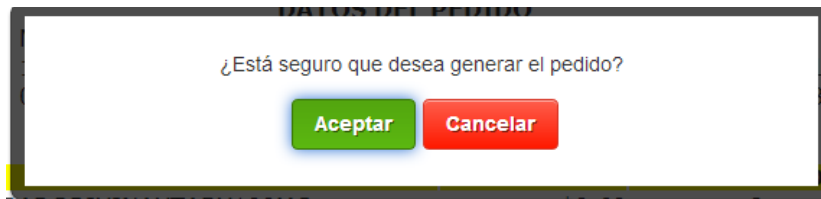
PRINCIPAL CARRITO PEDIDO HISTORIAL DE PEDIDO ADMINISTRAR CUENTA SALIR

*Historial de Pedidos Usted a iniciado sesión como: raper

HISTORIAL DE PEDIDOS

#	PEDIDO	FECHA	HORA	TOTAL	ESTADO	VER MAS	ANULAR PEDIDO
1	0060	2013-07-17	17:08:11	\$5.04	EN ESPERA	VER MAS	ANULAR PEDIDO
2	0059	2013-07-17	17:40:43	\$12.10	EN ESPERA	VER MAS	ANULAR PEDIDO
3	0058	2013-07-10	20:47:11	\$8.00	ATENDIDO	VER MAS	
4	0056	2013-07-07	17:16:36	\$76.04	ATENDIDO	VER MAS	
5	0053	2013-07-07	16:12:40	\$162.35	ATENDIDO	VER MAS	

1

© CopyRigth 2013. Derechos Reservados por la Farmacia 7 de Agosto
Direccion: Calle 7 de Agosto entre Salinas y Sucre Telf: (+593)(05)2360083
Web Master: Mauro Rivera y Fabian Zambrano

Figura No. 33– Pagina Historial de Pedido

8.4.1. ANULAR PEDIDO ENVIADO

1.- Una vez situado en la lista del historial de pedidos. Damos click en el pedido que deseamos anular. (Ver Figura No. 34)

HISTORIAL DE PEDIDOS

#	PEDIDO	FECHA	HORA	TOTAL	ESTADO	VER MAS	ANULAR PEDIDO
1	0060	2013-07-17	17:08:11	\$5.04	EN ESPERA	VER MAS	ANULAR PEDIDO
2	0059	2013-07-17	17:40:43	\$12.10	EN ESPERA	VER MAS	ANULAR PEDIDO
3	0058	2013-07-10	20:47:11	\$8.00	ATENDIDO	VER MAS	
4	0056	2013-07-07	17:16:36	\$76.04	ATENDIDO	VER MAS	
5	0053	2013-07-07	16:12:40	\$162.35	ATENDIDO	VER MAS	

1

Figura No. 34– Anular Pedido

2.- Aparecerá un mensaje de confirmación si escoge ACEPTAR el pedido se anulara caso contrario si escoge CANCELAR no ninguna acción. (Ver Figura No. 35)



Figura No. 35– Anular Pedido

8.4.2. VER REPORTE DE LOS PEDIDOS REALIZADOS

1.- Una vez situado en la lista del historial de pedidos. Damos clic en VER MAS sobre el pedido que deseamos consultar. (Ver Figura No. 36)

HISTORIAL DE PEDIDOS

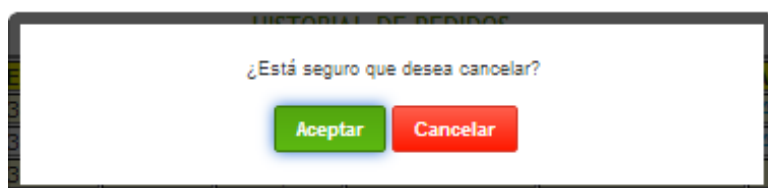
#	PEDIDO	FECHA	HORA	TOTAL	ESTADO	VER MAS	ANULAR PEDIDO
1	0060	2013-07-17	17:08:11	\$5.04	EN ESPERA	VER MAS	ANULAR PEDIDO
2	0059	2013-07-17	17:40:43	\$12.10	EN ESPERA	VER MAS	ANULAR PEDIDO
3	0058	2013-07-10	20:47:11	\$8.00	ATENDIDO	VER MAS	
4	0056	2013-07-07	17:16:36	\$76.04	ATENDIDO	VER MAS	
5	0053	2013-07-07	16:12:40	\$162.35	ATENDIDO	VER MAS	

1

Figura No. 36– Reporte de pedido

2.- Aparecerá un reporte en PDF. (Ver Figura No. 37)

Sistema de Pedidos Online x localhost/Farmacia_7_Ag x localhost/Farmacia_7_Ag x

localhost/Farmacia_7_Agosto/3/reporte_pedido_cli.php?id=60

**SISTEMA DE PEDIDO ONLINE
DE LA FARMACIA
"7 DE AGOSTO"**

REPORTE DE PEDIDOS

CLIENTE: MAURO XAVIER RIVERA RASURY **CEDULA:** 1313490433
TELEFONO: 0523600830 **CELULAR:** 0989987883
DIRECCION: 14 DE AGOSTO **PEDIDO:** #0060

#	DESCRIPCION	PVP	CANTIDAD	TOTAL
1	MIGRADORIXINXTABX100MG	\$ 0.60	1	\$ 0.60
2	DULCOLA	\$ 1.00	1	\$ 1.00
3	JABON REXONA	\$ 1.34	1	\$ 1.34
4	DESODORANTE	\$ 2.00	1	\$ 2.00
SUBTOTAL				\$ 4.94
COSTO DE ENVIO				\$ 0.10
TOTAL				\$ 5.04

ES 18:31 18/07/2013

Figura No. 37– Reporte de pedido en PDF

8.5. ADMINISTRAR CUENTA

1.- La página Administrar Cuenta está distribuida de la siguiente manera. (Ver Figura No. 38)

Figura No. 38– Página Administrar Cuenta

8.5.1. GENERAR REPORTE DE LA CUENTA

1.- Una vez en la página administración de cuenta. Damos clic en el vínculo GENERAR REPORTE DE LA CUENTA. (Ver Figura No. 39)

Figura No. 39– Generar Reporte de la Cuenta

2.- Una vez en la página administración de cuenta. Damos clic en el vínculo GENERAR REPORTE DE LA CUENTA. (Ver Figura No. 40)

Figura No. 40– Generar Reporte de la Cuenta en PDF

8.5.2. MODIFICAR DATOS DE LA CUENTA

1.- Una vez en la página administración de cuenta, nos situamos en Datos de la cuenta y cambiamos los datos que deseamos modificar. (Ver Figura No. 41)

Figura No. 41– Modificar Datos de la Cuenta

2.- Después seleccionamos el botón actualizar- (Ver Figura No. 42)



Figura No. 42– Seleccionar el botón para actualizar o modificar los datos

3.- Después aparecerá un mensaje de alerta informando si los datos fueron modificados. (Ver Figura No. 43)



Figura No. 43– Mensaje de Alerta de Modificación

8.5.3. MODIFICAR USUARIO Y CLAVE

1.- Una vez en la página administración de cuenta, nos situamos en Datos del usuario y cambiamos los datos que deseamos modificar, luego damos clic en el botón ACEPTAR. (Ver Figura No. 44)

Figura No. 44– Modificar usuario y clave

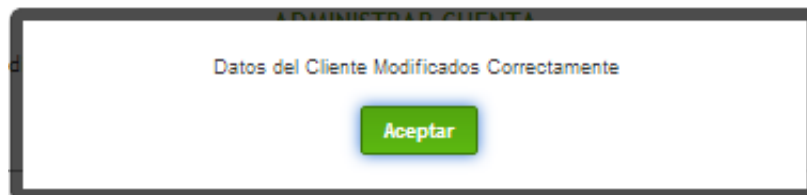
2.- Aparecerá un mensaje de alerta. Si esta correcta la operación se mostrara DATOS DEL CLIENTE MODIFICADOS CORRECTAMENTE caso contrario aparecerá CLAVE INCORRECTA. (Ver Figura No. 45)



Figura No. 45– Mensajes de Alertas de Modificar Usuario

8.6. FINALIZAR SESIÓN

1.- Seleccionamos en la barra de menú el vínculo SALIR.  (Ver Figura No. 46)

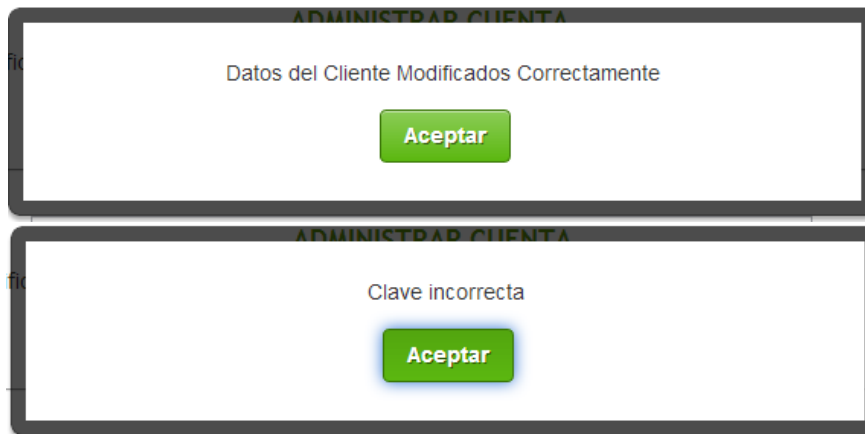

Figura No. 46– Finalizar Sesión o Salir

2.- Aparecerá un mensaje de confirmación si escoge ACEPTAR cerrara la sesión caso contrario si escoge CANCELAR no realiza ninguna acción. (Ver Figura No. 45)



Figura No. 47– Mensaje de Confirmación de Cerrar Sesión o Salir

3- Aparecerá un mensaje de alerta informando q se A FINALIZADO LA SESIÓN. (Ver Figura No. 48)

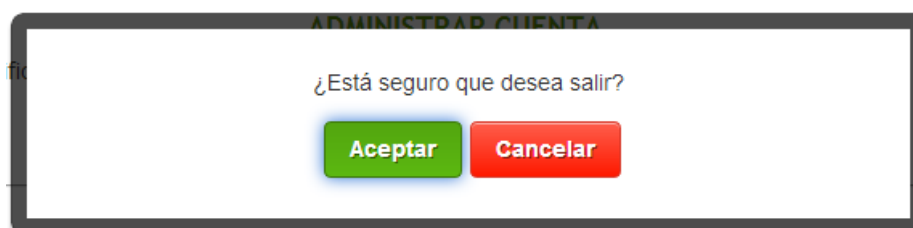

Figura No. 48– Mensaje de Alerta de Finalizar Sesión

9. USUARIO TIPO EMPLEADO

9.1. ACCEDER AL SISTEMA

1. Una vez en el Sitio Web de la Farmacia 7 de Agosto. Nos ubicamos en el formulario de Inicio de Sesión, (Ver Figura No. 49)

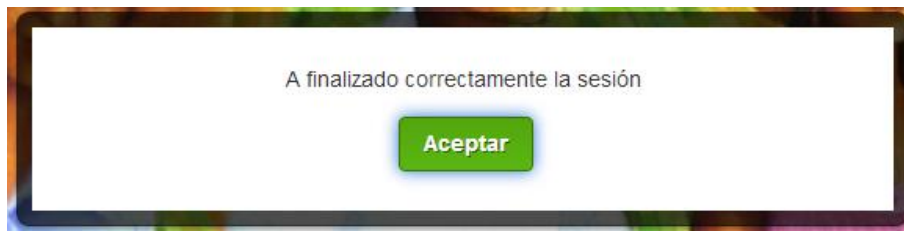

Figura No. 49– Sitio Web de la Farmacia 7 de Agosto

2. Ingresamos el usuario y contraseña de ingreso al Sistema de Pedido Online, Y seleccionamos el botón de Ingresar. (Ver Figura No. 50)

SISTEMA DE PEDIDO ONLINE

 A close-up screenshot of the login form titled "SISTEMA DE PEDIDO ONLINE". It contains two input fields: "Usuario:" with the text "user" and "Contraseña:" with masked characters "*****". Below the fields is a button labeled "Ingresar".

Figura No. 50– Formulario de Ingreso al Sistema de Pedido

3. Aparecerá un mensaje de Bienvenido al Sistema. (Ver Figura No. 51)



Figura No. 51– Mensaje de Bienvenido al Sistema

4. Aparecerá la el Sistema de Pedido. (Ver Figura No.52)

FARMACIA 7 DE AGOSTO
Pedidos online Cada vez más cerca de usted

PRINCIPAL INGRESOS REPORTES ADMINISTRAR SALIR

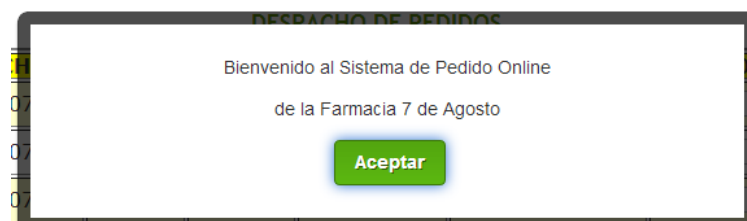
*Principal Usted a iniciado sesión como: MAURO

DESPACHO DE PEDIDOS

#	PEDIDO	FECHA	HORA	TOTAL	ESTADO	VER PEDIDO	PROCESAR PEDIDO
1	0062	2013-07-18	15:13:16	13.30	EN ESPERA	VER PEDIDO	ATENDER <input type="button" value="Procesar Pedido"/>
2	0061	2013-07-17	23:17:44	9.10	EN ESPERA	VER PEDIDO	ATENDER <input type="button" value="Procesar Pedido"/>
3	0060	2013-07-17	20:49:56	9.70	EN ESPERA	VER PEDIDO	ATENDER <input type="button" value="Procesar Pedido"/>

1

© CopyRigth 2013. Derechos Reservados por la Farmacia 7 de Agosto
Dirección: Calle 7 de Agosto entre Salinas y Sucre. Telf: (+593)(05)2360083

Figura No. 52– Pantalla Inicial del Sistema de Pedido Online

9.2. PRINCIPAL DEL SISTEMA

1.- La página principal del sistema se encuentra distribuida de la siguiente manera:
(Ver Figura No. 53)

FARMACIA 7 DE AGOSTO
Pedidos online Cada vez más cerca de usted

PRINCIPAL INGRESOS REPORTES ADMINISTRAR SALIR

*Principal Usted a iniciado sesión como: MAURO

DESPACHO DE PEDIDOS

#	PEDIDO	FECHA	HORA	TOTAL	ESTADO	VER PEDIDO	PROCESAR PEDIDO
1	0062	2013-07-18	15:13:16	13.30	EN ESPERA	VER PEDIDO	ATENDER <input type="button" value="Procesar Pedido"/>
2	0061	2013-07-17	23:17:44	9.10	EN ESPERA	VER PEDIDO	ATENDER <input type="button" value="Procesar Pedido"/>
3	0060	2013-07-17	20:49:56	9.70	EN ESPERA	VER PEDIDO	ATENDER <input type="button" value="Procesar Pedido"/>

1

© CopyRigth 2013. Derechos Reservados por la Farmacia 7 de Agosto
Dirección: Calle 7 de Agosto entre Salinas y Sucre. Telf: (+593)(05)2360083

Figura No. 53– Pantalla Inicial del Sistema de Pedido Online

9.2.1. VER PEDIDOS EN ESPERA

1.- Nos situamos en la lista de DESPACHO DE PEDIDOS, aparecen los pedidos que no han sido procesados damos clic en el vínculo VER PEDIDO que deseamos consultar. (Ver Figura No. 54)

DESPACHO DE PEDIDOS

#	PEDIDO	FECHA	HORA	TOTAL	ESTADO	VER PEDIDO	PROCESAR PEDIDO
1	0062	2013-07-18	15:13:16	13.30	EN ESPERA	VER PEDIDO	ATENDER <input type="button" value="Procesar Pedido"/>
2	0061	2013-07-17	23:17:44	9.10	EN ESPERA	VER PEDIDO	ATENDER <input type="button" value="Procesar Pedido"/>
3	0060	2013-07-17	20:49:56	9.70	EN ESPERA	VER PEDIDO	ATENDER <input type="button" value="Procesar Pedido"/>

1

Figura No. 54– Ver Pedidos en Espera

2- Se abrirá una pestaña nueva que mostrara un reporte en PDF del pedido seleccionado (Ver Figura No. 55)

**SISTEMA DE PEDIDO ONLINE
DE LA FARMACIA
"7 DE AGOSTO"**

REPORTE DE PEDIDOS

DATOS DEL PEDIDO

CLIENTE: MAURO XAVIER RIVERA RASURY **CEDULA:** 1313490433
TELEFONO: 0523600830 **CELULAR:** 0989987883
DIRECCION: 14 DE AGOSTO **PEDIDO:** #0062

#	DESCRIPCION	PVP	CANTIDAD	TOTAL
1	MIGRADORIXINAXTABX100MG	\$ 0.60	2	\$ 1.20
2	SHAMPO O	\$ 3.00	1	\$ 3.00
3	DESODORANTES	\$ 3.00	3	\$ 9.00
SUBTOTAL				\$ 13.20
COSTO DE ENVIO				\$ 0.10
TOTAL				\$ 13.30

Figura No. 55 – Reporte del Pedido a Procesar

9.2.2. PROCESAR PEDIDOS

1.- Nos situamos en la lista de DESPACHO DE PEDIDOS, aparecen los pedidos que no han sido procesados Escogemos ATENDER o CANCELAR del combo button, y después presionamos el botón PROCESAR PEDIDO. (Ver Figura No. 56)

DESPACHO DE PEDIDOS

#	PEDIDO	FECHA	HORA	TOTAL	ESTADO	VER PEDIDO	PROCESAR PEDIDO
1	0062	2013-07-18	15:13:16	13.30	EN ESPERA	VER PEDIDO	ATENDER <input type="button" value="Procesar Pedido"/>
2	0061	2013-07-17	23:17:44	9.10	EN ESPERA	VER PEDIDO	ATENDER <input type="button" value="Procesar Pedido"/>
3	0060	2013-07-17	20:49:56	9.70	EN ESPERA	VER PEDIDO	ATENDER <input type="button" value="Procesar Pedido"/>

1

Figura No. 56– Ver Pedidos en Espera

2- Se abrirá una pestaña nueva que mostrara un reporte en PDF del pedido seleccionado (Ver Figura No. 55)



Figura No. 57– Mensaje de Confirmación de Procesar el Pedido

3- Aparecerá un mensaje de alerta mostrando que EL PEDIDO PROCESADO CORRECTAMENTE (Ver Figura No. 58)

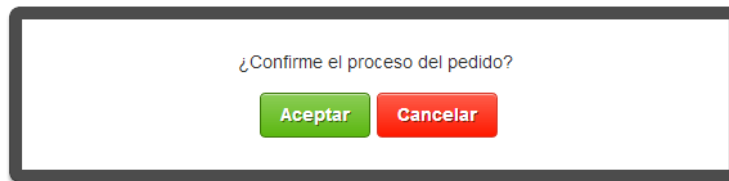

Figura No. 58– Mensaje de Confirmación de Procesar el Pedido

9.3. INGRESOS

1.- la sección de INGRESOS en la parte del menú de opciones realiza varios procesos como: (Ver Figura No. 59)

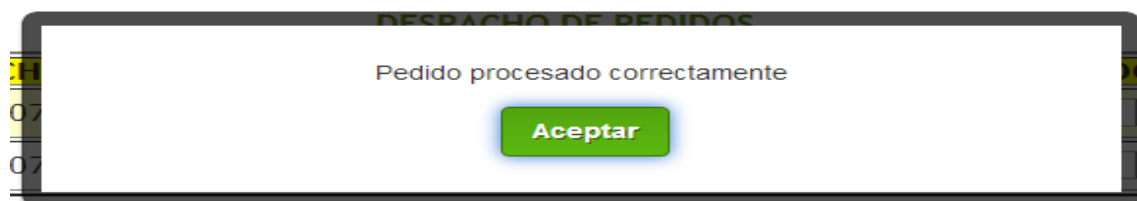

Figura No. 59 – Menú de Opciones de la Sección Ingresos

9.3.1. PROMOCIÓN

1.- La página de promociones está dividido de la siguiente manera. (Ver Figura No. 60)



Figura No. 60– Página de Promociones

9.3.1.1. NUEVA PROMOCIÓN

1.- Nos situamos en el formulario de Nueva Promoción, completamos los datos a ingresar y presionamos el botón GUARDAR. (Ver Figura No. 61)



Figura No. 61– Nueva Promoción

9.3.1.2. BUSCAR PROMOCIÓN

1.- Nos situamos en el formulario de BÚSQUEDA DE PROMOCIÓN y escribimos en campo la promoción que deseamos encontrar. (Ver Figura No. 62)

LISTA GENERAL DE LAS PROMOCIONES

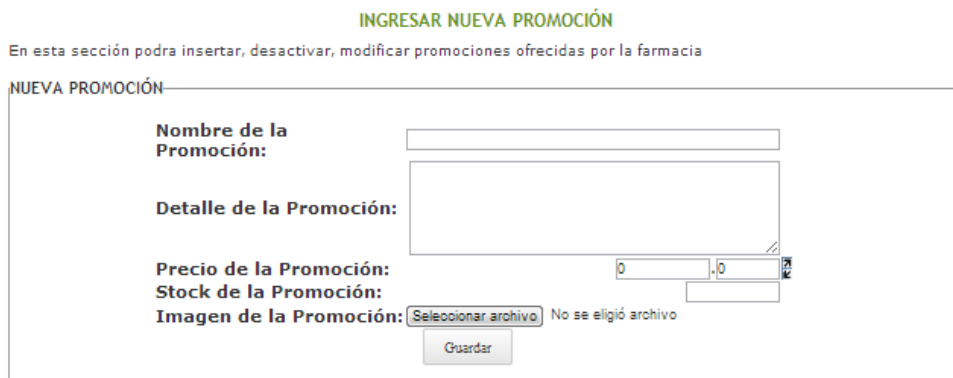
BÚSQUEDA DE PROMOCIÓN

Buscar por Nombre de Promoción:

Se encontraron 29 registros con la búsqueda [Ver Todos](#)

LISTA DE PROMOCIONES

IMG	NOMBRE	PVP	STOCK	ACTIVAR	MODIFICAR
	COMBO PREUCACION	1.00	0	<input checked="" type="checkbox"/>	MODIFICAR
	COMBO PHARMATON	2.60	0	<input type="checkbox"/>	MODIFICAR
	COMBO PROTEX	2.00	0	<input checked="" type="checkbox"/>	MODIFICAR

1

Figura No. 62– Búsqueda de Promociones

2.- Conforme se escriba ira apareciendo en tiempo real los resultados de la búsqueda en la LISTA DE PROMOCIONES. (Ver Figura No. 63)

LISTA GENERAL DE LAS PROMOCIONES

BÚSQUEDA DE PROMOCIÓN

Buscar por Nombre de Promoción:

Se encontraron 29 registros con la búsqueda [Ver Todos](#)

LISTA DE PROMOCIONES

IMG	NOMBRE	PVP	STOCK	ACTIVAR	MODIFICAR
	COMBO PREUCACION	1.00	0	<input checked="" type="checkbox"/>	MODIFICAR

1

Figura No. 63– Búsqueda de Promociones

9.3.1.3. MODIFICAR PROMOCIÓN

1- Buscamos la promoción que deseamos modificar, damos clic en el vínculo de modificar de la promoción deseada. (Ver Figura No. 64)

LISTA GENERAL DE LAS PROMOCIONES

BÚSQUEDA DE PROMOCIÓN

Buscar por Nombre de Promoción:

Se encontraron 29 registros con la búsqueda [Ver Todos](#)

LISTA DE PROMOCIONES

IMG	NOMBRE	PVP	STOCK	ACTIVAR	MODIFICAR
	COMBO PREUCACION	1.00	0	<input checked="" type="checkbox"/>	MODIFICAR

1

Figura No. 64– Seleccionar Promoción a Modificar

2.- Modificamos los datos que deseemos y presionamos el botón GUARDAR. (Ver Figura No. 65)

MODIFICAR PROMOCIÓN

MODIFICAR PROMOCIÓN

Nombre de la Promoción: COMBO PREUCACION

Detalle de la Promoción: 1 CAJA DE CONDONES + 1 PASTILLA DEL DIA DESPUES

Precio de la Promoción: 1 .0

Stock de la Promoción: 0

Imagen de la Promoción: No se eligió archivo



Figura No. 65– Modificar Promoción

9.3.1.4. ACTIVAR O DESACTIVAR PROMOCIONES

1.- Nos situamos en la LISTA DE PROMOCIONES y marcamos o desmarcamos la o las casillas de verificaciones, luego presionamos el botón GUARDAR CAMBIOS. (Ver Figura No. 66)

LISTA DE PROMOCIONES

IMG	NOMBRE	PVP	STOCK	ACTIVAR	MODIFICAR
	CEPILLO MAS HILO DENTAL	1.50	60	<input checked="" type="checkbox"/>	MODIFICAR
	COMBO COLOR	4.00	0	<input checked="" type="checkbox"/>	MODIFICAR
	PAÑALES + PAÑITOS HUMEDOS	3.00	0	<input checked="" type="checkbox"/>	MODIFICAR
	COMBO ESCOLAR	32.00	0	<input checked="" type="checkbox"/>	MODIFICAR
	SHAMPO O	3.00	0	<input checked="" type="checkbox"/>	MODIFICAR
	DESODORANTES	3.00	0	<input checked="" type="checkbox"/>	MODIFICAR
	CREMAS	5.60	0	<input type="checkbox"/>	MODIFICAR
	COLONIAS DE BEBE	3.50	0	<input type="checkbox"/>	MODIFICAR
	COLONIAS DE BEBE	3.50	0	<input checked="" type="checkbox"/>	MODIFICAR
	TOALLAS TENA	7.20	0	<input checked="" type="checkbox"/>	MODIFICAR

1 2 3 [Siguiente](#)

Figura No. 66– Activar o Desactivar Promociones

9.3.2. CATEGORÍA

1.- La página de categorías está dividida de la siguiente manera: (Ver Figura No. 67)

FARMACIA 7 DE AGOSTO
Pedidos online Cada vez más cerca de usted

PRINCIPAL INGRESOS REPORTES ADMINISTRAR SALIR

*Categoría Usted a iniciado sesión como: MAURO

INSERTAR CATEGORIA

En esta sección podrá insertar, eliminar, modificar los grupos categorías de productos ofrecidos por la farmacia

INGRESAR CATEGORÍA

Nombre de la Categoría:

Guardar

LISTA GENERAL DE LAS CATEGORÍAS

BÚSQUEDA DE CATEGORÍAS

Buscar por Nombre:

Se encontraron 14 registros con la búsqueda [Ver Todos](#)

LISTA DE CATEGORÍAS

#	NOMBRE	MODIFICAR
1	ANALGÉSICOS	MODIFICAR
2	ANESTÉSICOS	MODIFICAR
3	ANTIARRÍTMICOS	MODIFICAR
4	ANTIBIÓTICOS	MODIFICAR
5	ANTIDEPRESIVO	MODIFICAR
6	ANTIÉPILEPTICOS	MODIFICAR
7	ANTIINFLAMATORIOS	MODIFICAR
8	ANTIMALÁRICOS	MODIFICAR
9	ANTIVIRALES	MODIFICAR
10	COMESTICOS	MODIFICAR

1 2 [Siguiente](#)

Figura No. 67– Pagina Categoría

9.3.2.1. NUEVA CATEGORÍA

1.- Nos ubicamos en el formulario de INGRESAR CATEGORÍA, ingresamos los datos en el formulario y presionamos en GUARDAR. (Ver Figura No. 68)

INSERTAR CATEGORIA

En esta sección podrá insertar, eliminar, modificar los grupos categorías de productos ofrecidos por la farmacia

INGRESAR CATEGORÍA

Nombre de la Categoría:

Guardar

Figura No. 68– Nueva Categoría

9.3.2.2. BUSCAR CATEGORÍA

1.- Nos situamos en el formulario de BÚSQUEDA DE CATEGORÍAS, escribimos la categoría deseada. (Ver Figura No. 69)

BÚSQUEDA DE CATEGORÍAS

Buscar por Nombre:

Se encontraron 14 registros con la búsqueda [Ver Todos](#)

LISTA DE CATEGORÍAS

#	NOMBRE	MODIFICAR
1	ANALGÉSICOS	MODIFICAR
2	ANESTÉSICOS	MODIFICAR
3	ANTIARRÍTMICOS	MODIFICAR
4	ANTIBIÓTICOS	MODIFICAR
5	ANTIDEPRESIVO	MODIFICAR
6	ANTIPILEPTICOS	MODIFICAR
7	ANTIINFLAMATORIOS	MODIFICAR
8	ANTIMALÁRICOS	MODIFICAR
9	ANTIVIRALES	MODIFICAR
10	COMESTICOS	MODIFICAR

1 2 [Siguiente](#)

Figura No. 69– Búsqueda de Categorías

2.- Automáticamente y en tiempo real irá apareciendo la búsqueda deseada. (Ver Figura No. 70)

BÚSQUEDA DE CATEGORÍAS

Buscar por Nombre:

Se encontraron 14 registros con la búsqueda [Ver Todos](#)

LISTA DE CATEGORÍAS

#	NOMBRE	MODIFICAR
1	ANTIBIÓTICOS	MODIFICAR

1

Figura No. 70– Búsqueda de Categorías 2

9.3.2.3. MODIFICAR CATEGORÍA

1.- Nos situamos en la LISTA DE CATEGORÍAS, damos clic en el vínculo MODIFICAR de la categoría deseada. (Ver Figura No. 71)

BÚSQUEDA DE CATEGORÍAS

Buscar por Nombre:

Se encontraron 14 registros con la búsqueda [Ver Todos](#)

LISTA DE CATEGORÍAS

#	NOMBRE	MODIFICAR
1	ANALGÉSICOS	MODIFICAR
2	ANESTÉSICOS	MODIFICAR
3	ANTIARRÍTMICOS	MODIFICAR
4	ANTIBIÓTICOS	MODIFICAR
5	ANTIDEPRESIVO	MODIFICAR
6	ANTIPILEPTICOS	MODIFICAR
7	ANTIINFLAMATORIOS	MODIFICAR
8	ANTIMALÁRICOS	MODIFICAR
9	ANTIVIRALES	MODIFICAR
10	COMESTICOS	MODIFICAR

1 2 [Siguiente](#)

Figura No. 71– Selección de Categoría a Modificar

2.- Modificamos los datos que deseemos y presionamos el botón GUARDAR. (Ver Figura No. 72)

MODIFICAR CATEGORÍA

MODIFICAR CATEGORÍA

Nombre de la Categoría:	<input type="text" value="ANALGÉSICOS"/>
	<input type="button" value="Guardar"/>

Figura No. 72– Modificar Categoría

9.3.3. PRODUCTO

En la página de productos se visualiza la lista de productos que existe y se puede ingresar y modificar cada producto. (Ver Figura No. 73)

FARMACIA 7 DE AGOSTO
Pedidos online Cada vez más cerca de usted

PRINCIPAL INGRESOS REPORTES ADMINISTRAR SALIR

*Productos Usted a iniciado sesión como: MAURO

INSERTAR PRODUCTO

En esta sección podrá insertar, eliminar, modificar los productos ofrecidos por la farmacia

INGRESAR PRODUCTO

Categoría:
 Nombre del Producto:
 Precio de Venta: .0
 Stock del Producto:

Guardar

LISTA GENERAL DE LOS PRODUCTOS

BÚSQUEDA DE PRODUCTOS

Buscar por Nombre del Producto:

Se encontraron 133 registros con la búsqueda [Ver Todos](#)

LISTA DE PRODUCTOS

#	CATEGORIA	NOMBRE	PVP	STOCK	MODIFICAR
1	ANTIFLAMATORIOS	MENTOL	2.30	100	MODIFICAR
2	ANTIFLAMATORIOS	IBUPROFENO	1.25	0	MODIFICAR
3	ANTIFLAMATORIOS	KETOPROFENO	1.10	0	MODIFICAR
4	ANTIFLAMATORIOS	FLURBIPROFENO	1.10	0	MODIFICAR
5	ANTIFLAMATORIOS	NAPROXENO	1.45	0	MODIFICAR
6	ANTIFLAMATORIOS	ASPIRINA	0.20	0	MODIFICAR
7	ANTIFLAMATORIOS	CELECOXIB	0.15	0	MODIFICAR
8	ANTIFLAMATORIOS	INDOMETACINA	0.58	0	MODIFICAR
9	ANTIFLAMATORIOS	BUTIBUFENO	0.60	0	MODIFICAR
10	ANTIFLAMATORIOS	ISONIXINA	1.05	0	MODIFICAR

1 2 3 4 5 6 7 8 9 10 11 12 13 14 Siguiente

Figura No. 73– Página de productos

9.3.3.1. NUEVO PRODUCTO

1.- Nos ubicamos en el formulario de INGRESAR PRODUCTO, ingresamos los datos en el formulario y presionamos en GUARDAR. (Ver Figura No. 74)

INSERTAR PRODUCTO

En esta sección podrá insertar, eliminar, modificar los productos ofrecidos por la farmacia

INGRESAR PRODUCTO

Categoría:
 Nombre del Producto:
 Precio de Venta: .0
 Stock del Producto:

Guardar

Figura No. 74– Nuevo Producto

9.3.3.2. BUSCAR PRODUCTO

1.- Nos situamos en el formulario de BÚSQUEDA DE PROMOCIONES, escribimos el producto deseado. (Ver Figura No. 75)

BÚSQUEDA DE PRODUCTOS

Buscar por Nombre del Producto:

Se encontraron 133 registros con la búsqueda [Ver Todos](#)

LISTA DE PRODUCTOS

#	CATEGORIA	NOMBRE	PVP	STOCK	MODIFICAR
1	ANTIINFLAMATORIOS	MENTOL	2.30	100	MODIFICAR
2	ANTIINFLAMATORIOS	IBUPROFENO	1.25	0	MODIFICAR
3	ANTIINFLAMATORIOS	KETOPROFENO	1.10	0	MODIFICAR
4	ANTIINFLAMATORIOS	FLURBIPROFENO	1.10	0	MODIFICAR
5	ANTIINFLAMATORIOS	NAPROXENO	1.45	0	MODIFICAR
6	ANTIINFLAMATORIOS	ASPIRINA	0.20	0	MODIFICAR
7	ANTIINFLAMATORIOS	CELECOXIB	0.15	0	MODIFICAR
8	ANTIINFLAMATORIOS	INDOMETACINA	0.58	0	MODIFICAR
9	ANTIINFLAMATORIOS	BUTIBUFENO	0.60	0	MODIFICAR
10	ANTIINFLAMATORIOS	ISONIXINA	1.05	0	MODIFICAR

1 2 3 4 5 6 7 8 9 10 11 12 13 14 [Siguiente](#)

Figura No. 75– Búsqueda de Productos

2.- Automáticamente y en tiempo real irá apareciendo la búsqueda deseada. (Ver Figura No. 76)

LISTA GENERAL DE LOS PRODUCTOS

BÚSQUEDA DE PRODUCTOS

Buscar por Nombre del Producto: mig

Se encontraron 133 registros con la búsqueda [Ver Todos](#)

LISTA DE PRODUCTOS

#	CATEGORIA	NOMBRE	PVP	STOCK	MODIFICAR
1	ANESTÉSICOS	MIGRADORIXINAXTABX100MG	0.60	20	MODIFICAR

1

Figura No. 76– Búsqueda de Productos 2

9.3.3.3. MODIFICAR PRODUCTO

1.- Nos situamos en la LISTA DE PRODUCTOS, damos clic en el vínculo MODIFICAR de la categoría deseada. (Ver Figura No. 77)

LISTA DE PRODUCTOS

#	CATEGORIA	NOMBRE	PVP	STOCK	MODIFICAR
1	ANTIINFLAMATORIOS	MENTOL	2.30	100	MODIFICAR
2	ANTIINFLAMATORIOS	IBUPROFENO	1.25	0	MODIFICAR
3	ANTIINFLAMATORIOS	KETOPROFENO	1.10	0	MODIFICAR
4	ANTIINFLAMATORIOS	FLURBIPROFENO	1.10	0	MODIFICAR
5	ANTIINFLAMATORIOS	NAPROXENO	1.45	0	MODIFICAR
6	ANTIINFLAMATORIOS	ASPIRINA	0.20	0	MODIFICAR
7	ANTIINFLAMATORIOS	CELECOXIB	0.15	0	MODIFICAR
8	ANTIINFLAMATORIOS	INDOMETACINA	0.58	0	MODIFICAR
9	ANTIINFLAMATORIOS	BUTIBUFENO	0.60	0	MODIFICAR
10	ANTIINFLAMATORIOS	ISONIXINA	1.05	0	MODIFICAR

1 2 3 4 5 6 7 8 9 10 11 12 13 14 [Siguiente](#)

Figura No. 77– Selección de Producto a Modificar

2.- Modificamos los datos que deseemos y presionamos el botón GUARDAR. (Ver Figura No. 78)

MODIFICAR PRODUCTO

MODIFICAR PRODUCTO

Categoría: ANESTÉSICOS

Nombre del Producto: MIGRADORIXINXTAB

Precio de Venta: 0

Stock del Producto: 20

Guardar

Figura No. 78– Modificar Producto

REPORTES

1.- la sección de REPORTES en la parte del menú de opciones realiza varios procesos como: (Ver Figura No. 79)



Figura No. 79– Menú de Opciones de la Sección Reportes

9.3.4. REPORTE GENERAL

1.- Nos ubicamos en el formulario de REPORTE GENERAL y escogemos el tipo de reporte, la cantidad y se define el límite del reporte si se escoge DEFINIR, después presionamos el botón GENERAR (Ver Figura No. 80)

Reporte General

Reporte: PRODUCTOS MÁS SOLICITADOS

Cantidad: 10 REGISTROS

Hasta:

Generar

REPORTE GENERAL SIMPLIFICADO

PRODUCTOS MÁS SOLICITADOS

PROMOCIONES MÁS SOLICITADOS

CLIENTES MÁS FRECUENTES

10 REGISTROS

20 REGISTROS

TODOS

DEFINIR

Figura No. 80–Formulario de Generar Reportes General

Nota: El tipo de REPORTE GENERAL SIMPLIFICADO no es necesario escoger cantidad y limite; Los otros reportes si es necesario escoger la cantidad y si de esos se escoge DEFINIR es obligatorio definir un límite en el campo HASTA.

2.- Se abrirá un PDF con información del rendimiento y procesos que el empleado ha llevado a cabo desde q se implementó el sistema hasta el actual momento. (Ver Figura No. 82)



Figura No. 81– Reportes Generales del Empleado

9.3.5. REPORTE ANUAL

1.- Nos ubicamos en el formulario de REPORTE ANUAL y escogemos el tipo de reporte, la cantidad y se define el límite del reporte si se escoge DEFINIR,; Después presionamos el botón GENERAR (Ver Figura No. 82)

[GENERAR REPORTE ANUAL](#)

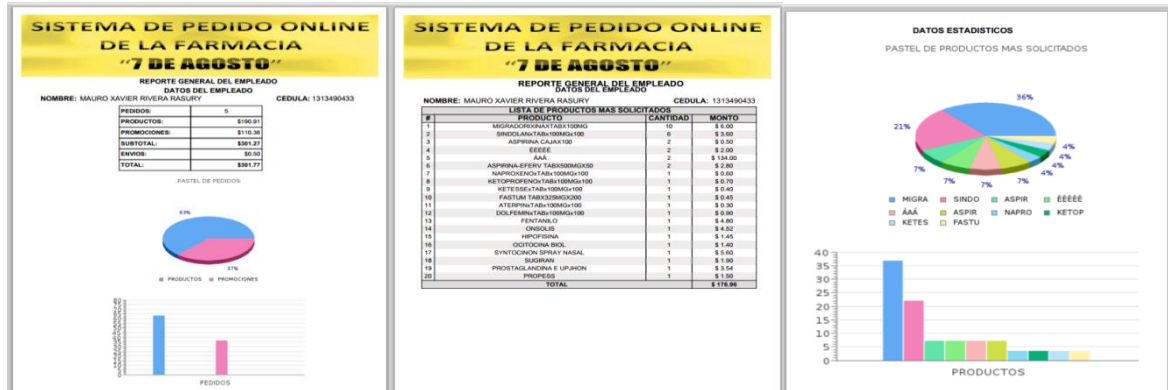
REPORTE ANUAL

Año: Reporte: Cantidad: Hasta:

2013
2014
2015
2016
2017

Figura No. 82–Formulario de Generar Reportes Anual

Nota: El tipo de REPORTE ANUAL SIMPLIFICADO no es necesario escoger cantidad y limite; Los otros reportes si es necesario escoger la cantidad y si de esos se escoge DEFINIR es obligatorio definir un límite en el campo HASTA.

2.- Se abrirá un PDF con información del rendimiento y procesos que el empleado ha llevado a cabo en el año que se desea. (Ver Figura No. 83)



Figura No. 83– Reportes Anuales del Empleado

9.3.6. REPORTE MENSUAL

1.- Nos ubicamos en el formulario de REPORTE MENSUAL y escogemos los datos necesarios para realizar el reporte, la cantidad y se define el límite del reporte si se escoge DEFINIR; Después presionamos el botón GENERAR (Ver Figura No. 84)

GENERAR REPORTE MENSUAL

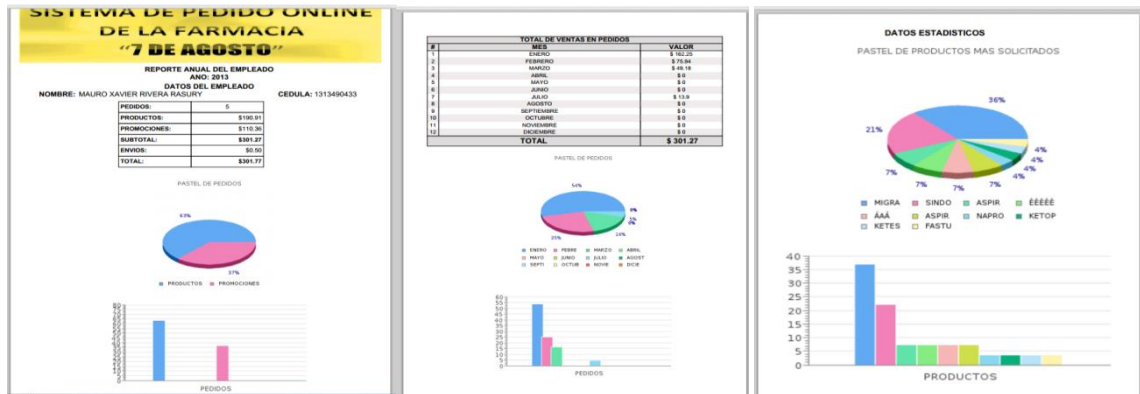
REPORTE MENSUAL

Año: Mes: Reporte: Cantidad: Hasta:

ENERO
 FEBRERO
 MARZO
 ABRIL
 MAYO
 JUNIO
 JULIO
 AGOSTO
 SEPTIEMBRE
 OCTUBRE
 NOVIEMBRE
 DICIEMBRE

Figura No. 84–Formulario de Generar Reportes Anual

Nota: El tipo de REPORTE MENSUAL SIMPLIFICADO no es necesario escoger cantidad y limite; Los otros reportes si es necesario escoger la cantidad y si de esos se escoge DEFINIR es obligatorio definir un límite en el campo HASTA.

2.- Se abrirá un PDF con información del rendimiento y procesos que el empleado ha llevado a cabo en el mes del año que se desea. (Ver Figura No. 85)



Figura No. 85– Reportes Mensuales del Empleado

9.3.7. REPORTE DIARIO

1.- Nos ubicamos en el formulario de REPORTE DIARIO y escogemos la fecha para realizar el reporte, después presionamos el botón GENERAR (Ver Figura No. 86)

GENERAR REPORTE DIARIO

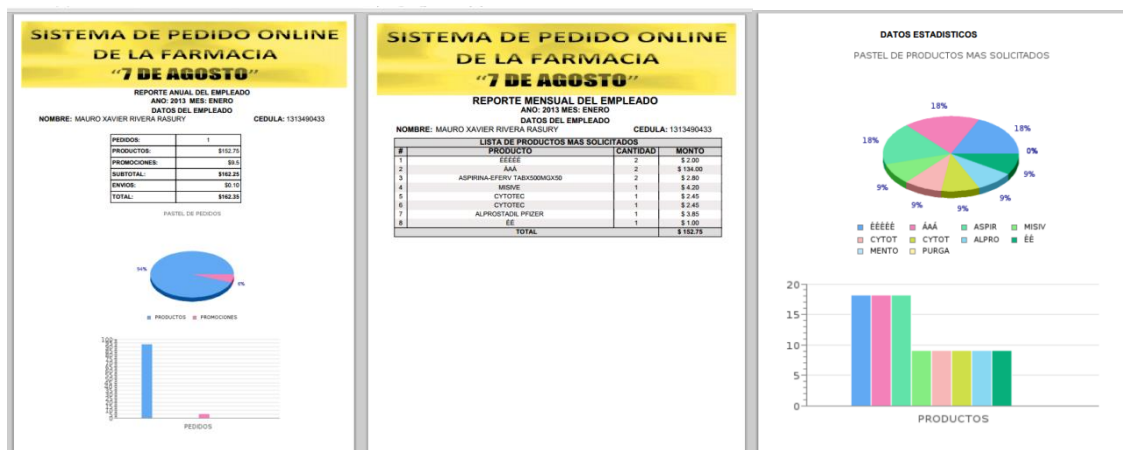
REPORTE DIARIO

Escoja la Fecha: 2013-07-07 Ejm:2012-01-31

Julio 2013						
Lu	Ma	Mi	Ju	Vi	Sá	Do
1	2	3	4	5	6	7
8	9	10	11	12	13	14
15	16	17	18	19	20	21
22	23	24	25	26	27	28
29	30	31				

Figura No. 86–Formulario de Reporte Diario

2.- Se abrirá un PDF con información del rendimiento y procesos que el empleado ha llevado a cabo en la fecha que se desea. (Ver Figura No. 87)

SISTEMA DE PEDIDO ONLINE DE LA FARMACIA "7 DE AGOSTO"

REPORTE DIARIO
FECHA: 07 de JULIO del 2013
NOMBRE: MAURO XAVIER RIVERA RASURY CEDULA: 1313490433

#	DESCRIPCIÓN	CANTIDAD	MONTO
1	SINDOLAN TABx100MGx100	6	\$ 6.00
2	DULCOLA	6	\$ 6.00
3	COLONIAS DE BEBE	4	\$ 14.00
4	DESODORANTES	4	\$ 12.00
5	SHAMPO O	4	\$ 12.00
6	DESODORANTE HOMBRE	3	\$ 5.70
7	ASPIRINA GAJAx100	2	\$ 0.50
8	EEEEEE	2	\$ 2.00
9	AAA	2	\$ 134.00
10	ASPIRINA-EFERY TABx50MGx50	2	\$ 2.50
11	VIAGRA PASTILLA AZUL	2	\$ 10.40
12	COMBO COLGATE KINDER	2	\$ 6.46
13	COMBO DULCOLAX PERLAS	2	\$ 16.00
14	COMBO PRELUCION	2	\$ 2.00
15	DOLOR DE CABEZA	2	\$ 6.00
16	PRESERVATIVOS	2	\$ 4.80
17	TONILLAS TERA	2	\$ 14.40
18	NAPROXENOxTABx100MGx100	1	\$ 0.60
19	KETOPROFENOxTABx100MGx100	1	\$ 0.70
20	KETESSESxTABx100MGx100	1	\$ 0.40
21	FASTUM TABx325MGx200	1	\$ 0.45
22	ATERPINxTABx100MGx100	1	\$ 0.30
23	DOLFERINxTABx100MGx100	1	\$ 0.90
24	FENTANIL	1	\$ 6.80
25	ONSOLIS	1	\$ 4.52
26	HIPORISINA	1	\$ 1.45
27	OCTOCINA BIOL	1	\$ 1.40
28	SYNTOCINON SPRAY NASAL	1	\$ 5.60
29	SUGRIN	1	\$ 1.90
30	PROSTAGLANDINA E LUPJHON	1	\$ 3.54
31	PROPESS	1	\$ 1.50
32	MISVE	1	\$ 4.20
33	CYTOTEC	1	\$ 2.45
34	CYTOTEC	1	\$ 2.45
35	ALPROSTADIL PFIZER	1	\$ 3.85
36	EE	1	\$ 1.60
	TOTAL		\$ 265.27

Figura No. 87–Reporte Diario del Empleado

9.3.8. REPORTE PERSONALIZADO

1.- Nos ubicamos en el formulario de REPORTE PERSONALIZADO y escogemos los datos necesarios para realizar el reporte, la cantidad y se define el límite del reporte si se escoge DEFINIR; Después presionamos el botón GENERAR (Ver Figura No. 88)

GENERAR REPORTE PERSONALIZADO

REPORTE PERSONALIZADO

Fecha Inicio: Ejm:2012-01-31 Fecha Fin: Ejm:2012-01-31

Reporte: Hasta: Generar

Julio 2013						
Lu	Ma	Mi	Ju	Vi	Sá	Do
1	2	3	4	5	6	7
8	9	10	11	12	13	14
15	16	17	18	19	20	21
22	23	24	25	26	27	28
29	30	31				

Figura No. 88–Formulario de Generar Personalizado

Nota: El tipo de REPORTE PERSONALIZADO SIMPLIFICADO no es necesario escoger cantidad y límite; Los otros reportes si es necesario escoger la cantidad y si de esos se escoge DEFINIR es obligatorio definir un límite en el campo HASTA.

2.- Se abrirá un PDF con información del rendimiento y procesos que el empleado ha llevado a cabo en el rango de las fechas seleccionadas. (Ver Figura No. 89)



Figura No. 89– Reportes Personalizado del Empleado

9.4. ADMINISTRAR

9.4.1. ADMINISTRAR CUENTA

La página Administrar Cuenta está distribuida de la siguiente manera. (Ver Figura No. 90)

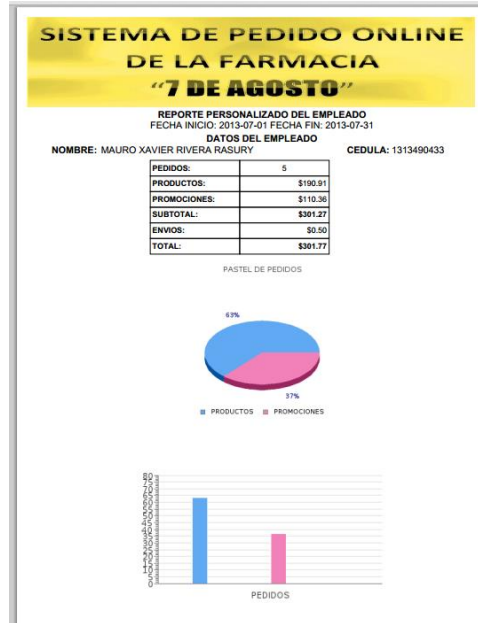
Figura No. 90– Página Administrar Cuenta

9.4.1.1. GENERAR REPORTE DE LA CUENTA

1.- Una vez en la página administración de cuenta. Damos clic en el vínculo GENERAR REPORTE DE LA CUENTA. (Ver Figura No. 91)

Figura No. 91– Generar Reporte de la Cuenta

2.- Una vez en la página administración de cuenta. Damos clic en el vínculo GENERAR REPORTE DE LA CUENTA. (Ver Figura No. 92)

Figura No. 92– Generar Reporte de la Cuenta en PDF

9.4.1.2. MODIFICAR DATOS DE LA CUENTA

1.- Una vez en la página administración de cuenta, nos situamos en Datos de la cuenta y cambiamos los datos que deseamos modificar. (Ver Figura No. 93)

Figura No. 93– Modificar Datos de la Cuenta

2.- Después seleccionamos el botón actualizar- (Ver Figura No. 94)



Figura No. 94– Seleccionar el botón para actualizar o modificar los datos

3.- Después aparecerá un mensaje de alerta informando si los datos fueron modificados. (Ver Figura No. 95)



Figura No. 95– Mensaje de Alerta de Modificación

9.4.1.3. MODIFICAR USUARIO Y CLAVE

1.- Una vez en la página administración de cuenta, nos situamos en Datos del usuario y cambiamos los datos que deseamos modificar, luego damos clic en el botón ACEPTAR. (Ver Figura No. 96)

Figura No. 96– Modificar usuario y clave

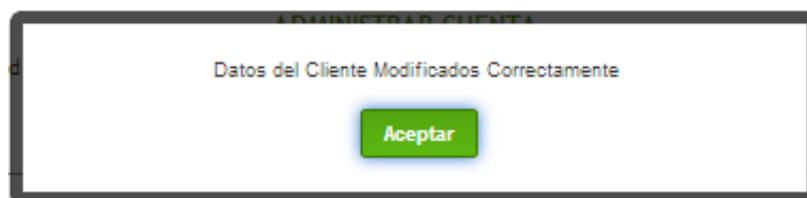
2.- Aparecerá un mensaje de alerta. Si esta correcta la operación se mostrara DATOS DEL CLIENTE MODIFICADOS CORRECTAMENTE caso contrario aparecerá CLAVE INCORRECTA. (Ver Figura No. 97)



Figura No. 97– Mensajes de Alertas de Modificar Usuario

9.4.2. ADMINISTRAR GALERÍA

Esta página distribuida de la siguiente manera: (Ver Figura No. 98)

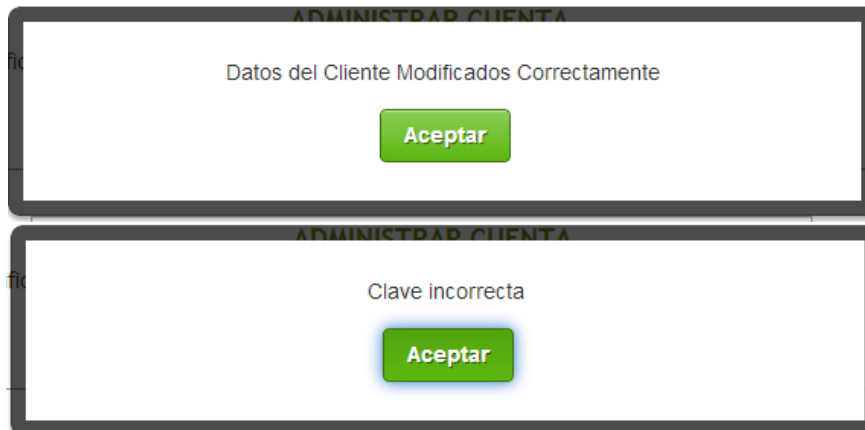

Figura No. 98– Página principal de administración de galería.

9.4.2.1. NUEVO ÁLBUM

1.-En esta sección podemos crear un nuevo álbum para así controlar la página. (Ver Figura No. 99)

ADMINISTRACIÓN DE LA GALERÍA

En esta sección podrá gestionar (insertar, eliminar, modificar) los álbumes de imágenes de la sección de galería del sitio web

INSERTAR NUEVO ÁLBUM

NUEVO ÁLBUM:

Nombre del Álbum:

Figura No. 99– Insertar un nuevo álbum.

9.4.2.2. BUSCAR ÁLBUM

En esta sección encontramos la lista de los álbumes que se encuentran, permitiendo hacer búsquedas de los mismos. (Ver Figura No. 100)

LISTA GENERAL DE ALBUMES

BÚSQUEDA DE ALBUMES

Buscar por Nombre:

Se encontraron 2 registros con la búsqueda [Ver Todos](#)

LISTA DE ALBUMES

#	NOMBRE DEL ÁLBUM	MODIFICAR	ELIMINAR
1	DOCTORES	MODIFICAR	ELIMINAR
2	Carnaval 2013	MODIFICAR	ELIMINAR

1

Figura No. 100– Búsqueda y lista de los álbumes.

1.-teniendo la lista de los álbumes podemos hacer búsquedas por nombres de los mismos encontrando los que se encuentren con el mismo nombre. (Ver Figura No. 101)

LISTA GENERAL DE ALBUMES

BÚSQUEDA DE ALBUMES

Buscar por Nombre:

Se encontraron 2 registros con la búsqueda [Ver Todos](#)

Figura No. 101– Buscar álbumes.

2.-En la siguiente tabla encontraremos la lista general de los álbumes que se encuentran registrados. (Ver Figura No. 102)

LISTA DE ALBUMES

#	NOMBRE DEL ÁLBUM	MODIFICAR	ELIMINAR
1	DOCTORES	MODIFICAR	ELIMINAR
2	Carnaval 2013	MODIFICAR	ELIMINAR

1

Figura No. 102– Lista de los álbumes.

9.4.2.3. MODIFICAR ÁLBUM

1.- Nos situamos en la LISTA DE ÁLBUMES, damos clic en el vínculo MODIFICAR de la categoría deseada. (Ver Figura No. 103)

LISTA DE ALBUMES			
#	NOMBRE DEL ALBUM	MODIFICAR	ELIMINAR
1	DOCTORES	MODIFICAR	ELIMINAR
2	Carnaval 2013	MODIFICAR	ELIMINAR

Figura No. 103– Lista de los álbumes, modificar.

2.- Modificamos los datos que deseemos y presionamos el botón GUARDAR. (Ver Figura No. 104)

Figura No. 104– Modificar Álbum.

9.4.2.3.1. NUEVA IMAGEN

1.-Nos ubicamos en el formulario de NUEVA FOTOGRAFÍA, seleccionamos el archivo en el formulario y presionamos en GUARDAR. (Ver Figura No. 105)

INSERTAR FOTOGRAFÍA

NUEVA FOTOGRAFÍA

Ingresar Imagen: No se ha seleccionado ningún archivo

Figura No. 105– Insertar imagen.

9.4.2.3.2. ELIMINAR IMAGEN

1.- En el formulario IMÁGENES, damos clic en ELIMINAR y se elimina la imagen del álbum. (Ver Figura No. 106)

#	IMÁGENES	OPCIÓN
1		ELIMINAR
2		ELIMINAR
3		ELIMINAR
4		ELIMINAR

Figura No. 106– Eliminar imágenes.

9.4.2.4. ELIMINAR ÁLBUM

1.- Nos situamos en la LISTA DE ÁLBUMES, damos clic en el vínculo ELIMINAR de la categoría deseada. (Ver Figura No. 107)

#	NOMBRE DEL ÁLBUM	MODIFICAR	ELIMINAR
1	DOCTORES	MODIFICAR	ELIMINAR
2	Carnaval 2013	MODIFICAR	ELIMINAR

1

Figura No. 107– Lista de los álbumes, eliminar.

2.- Aparecerá un mensaje de confirmación si escoge ACEPTAR se eliminara el álbum caso contrario si escoge CANCELAR no realiza ninguna acción. (Ver Figura No. 108)

¿Está seguro que desea eliminar el registro?

Figura No. 108– Mensaje de Confirmación de Eliminación

9.4.3. ADMINISTRAR NOTICIAS

Esta página distribuida de la siguiente manera: (Ver Figura No. 109)

FARMACIA 7 DE AGOSTO
Pedidos online Cada vez más cerca de usted

PRINCIPAL INGRESOS REPORTES ADMINISTRAR SALIR

*Administrar Noticias Usted a iniciado sesión como: MAURO

ADMINISTRACIÓN DE NOTICIAS

En esta sección podrá gestionar (insertar, eliminar, modificar) noticias e información referente a la farmacia

INSERTAR NOTICIA

NUEVA NOTICIA

Título de la Noticia:
 Descripción de la Noticia:
 Imagen de la Noticia: No se ha seleccionado ningún archivo

LISTA GENERAL DE LAS NOTICIAS

BÚSQUEDA DE NOTICIAS

Buscar por Título:
 Se encontraron 3 registros con la búsqueda [Ver Todos](#)

LISTA DE NOTICIAS

#	TITULO	FECHA	MODIFICAR	ELIMINAR
1	Esquinas para Minusvalidos	2013-05-22	MODIFICAR	ELIMINAR
2	Entrega de la Pastilla Anticonceptiva	2013-05-16	MODIFICAR	ELIMINAR
3	Nueva Imagen y la Confianza de Siempre	2013-01-16	MODIFICAR	ELIMINAR

1

Figura No. 109– Página de administrar noticias y opciones

NUEVA NOTICIA

1.-En esta sección podemos crear una nueva noticia. (Ver Figura No. 110)

INSERTAR NOTICIA

NUEVA NOTICIA

Título de la Noticia:
 Descripción de la Noticia:
 Imagen de la Noticia: No se ha seleccionado ningún archivo

Figura No. 110– Insertar una nueva noticia.

9.4.3.1. BUSCAR NOTICIA

En esta sección encontramos la lista general de las noticias que se encuentran, permitiendo hacer búsquedas de los mismos. (Ver Figura No. 111)

LISTA GENERAL DE LAS NOTICIAS

BÚSQUEDA DE NOTICIAS

Buscar por Título:
 Se encontraron 3 registros con la búsqueda [Ver Todos](#)

LISTA DE NOTICIAS

#	TITULO	FECHA	MODIFICAR	ELIMINAR
1	Esquinas para Minusvalidos	2013-05-22	MODIFICAR	ELIMINAR
2	Entrega de la Pastilla Anticonceptiva	2013-05-16	MODIFICAR	ELIMINAR
3	Nueva Imagen y la Confianza de Siempre	2013-01-16	MODIFICAR	ELIMINAR

1

Figura No. 111– Insertar una nueva noticia.

1.-teniendo la lista de las noticias podemos hacer búsquedas por nombres de las mismos encontrando todos los registros que se encuentren. (Ver Figura No. 112)

LISTA GENERAL DE LAS NOTICIAS

BÚSQUEDA DE NOTICIAS

Buscar por Título:
 Se encontraron 3 registros con la búsqueda [Ver Todos](#)

Figura No. 112– Buscar Noticias.

2.-En la siguiente tabla encontraremos la lista general de las noticias que se encuentran registrados. (Ver Figura No. 113)

LISTA DE NOTICIAS

#	TITULO	FECHA	MODIFICAR	ELIMINAR
1	Esquinas para Minusvalidos	2013-05-22	MODIFICAR	ELIMINAR
2	Entrega de la Pastilla Anticonceptiva	2013-05-16	MODIFICAR	ELIMINAR
3	Nueva Imagen y la Confianza de Siempre	2013-01-16	MODIFICAR	ELIMINAR

1

Figura No. 113– Lista de las noticias.

9.4.3.2. MODIFICAR NOTICIA

1.- Nos situamos en la LISTA DE LAS NOTICIAS, damos clic en el vínculo MODIFICAR de la categoría deseada. (Ver Figura No. 114)

LISTA DE NOTICIAS

#	TITULO	FECHA	MODIFICAR	ELIMINAR
1	Esquinas para Minusvalidos	2013-05-22	MODIFICAR	ELIMINAR
2	Entrega de la Pastilla Anticonceptiva	2013-05-16	MODIFICAR	ELIMINAR
3	Nueva Imagen y la Confianza de Siempre	2013-01-16	MODIFICAR	ELIMINAR

1

Figura No. 114– Lista de las noticias, modificar.

2.- Modificamos los datos que deseemos y presionamos el botón GUARDAR. (Ver Figura No. 115)

MODIFICAR NOTICIA

MODIFICAR NOTICIA

Título de la Noticia:
 Descripción de la Noticia:
 Imagen de la Noticia: No se ha seleccionado ningún archivo



Figura No. 115– Modificar Noticia.

9.4.3.3. ELIMINAR NOTICIA

1.- Nos situamos en la LISTA DE LAS NOTICIAS, damos clic en el vínculo ELIMINAR de la categoría deseada. (Ver Figura No. 116)

LISTA DE NOTICIAS				
#	TITULO	FECHA	MODIFICAR	ELIMINAR
1	Esquinas para Minusvalidos	2013-05-22	MODIFICAR	ELIMINAR
2	Entrega de la Pastilla Anticonceptiva	2013-05-16	MODIFICAR	ELIMINAR
3	Nueva Imagen y la Confianza de Siempre	2013-01-16	MODIFICAR	ELIMINAR

1

Figura No. 116– Lista de los álbumes, eliminar.

2.- Aparecerá un mensaje de confirmación si escoge ACEPTAR se eliminara la noticia caso contrario si escoge CANCELAR no realiza ninguna acción. (Ver Figura No. 117)



Figura No. 117– Mensaje de Confirmación de Eliminación

9.4.4. ADMINISTRAR SERVICIOS

Esta página distribuida de la siguiente manera: (Ver Figura No. 118)

FARMACIA 7 DE AGOSTO
 Pedidos online Cada vez más cerca de usted

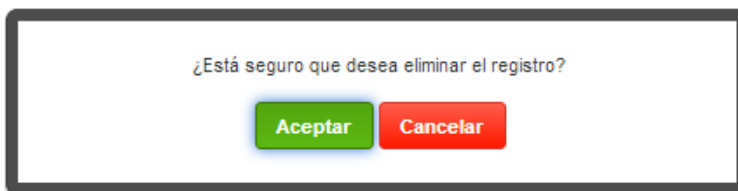
PRINCIPAL
INGRESOS
REPORTES
ADMINISTRAR
SALIR

*Administrar Servicios Usted a iniciado sesión como: MAURO

ADMINISTRACIÓN DE SERVICIOS

En esta sección podrá gestionar (insertar, eliminar, modificar) servicio ofrecidos por la farmacia

INSERTAR SERVICIOS

NUEVO SERVICIO

Nombre del Servicio:

Descripción del Servicio:

Imagen del Servicio: Seleccionar archivo No se ha seleccionado ningún archivo

LISTA GENERAL DE LAS NOTICIAS

BÚSQUEDA DE SERVICIOS

Buscar por Título:

Se encontraron 2 registros con la búsqueda [Ver Todas](#)

#	TÍTULO	DESCRIPCIÓN	MODIFICAR	ELIMINAR
1	SERVICIO DE PEDIDO ONLINE	El servicio de pedido online, brinda la facilidad al cliente a realizar sus compras desde su hogar. Este servicio es solo para la ciudad de Chone	MODIFICAR	ELIMINAR
2	PLANIFAM	El servicio de Planificación Familiar (PLANIFAM) brinda servicio a la comunidad en general con respecto a todo la planificación familiar	MODIFICAR	ELIMINAR

1

Figura No. 118– Insertar un nuevo servicio.

9.4.4.1. NUEVO SERVICIO

1.-En esta sección podemos crear un nuevo servicio. (Ver Figura No. 119)

INSERTAR SERVICIOS

NUEVO SERVICIO

Nombre del Servicio:

Descripción del Servicio:

Imagen del Servicio: No se ha seleccionado ningún archivo

Figura No. 119– Insertar un nuevo servicio.

9.4.4.2. BUSCAR SERVICIO

En esta sección encontramos la lista general de los servicios que se encuentran, permitiendo hacer búsquedas de los mismos. (Ver Figura No. 120)

LISTA GENERAL DE LAS NOTICIAS

BÚSQUEDA DE SERVICIOS

Buscar por Título:

Se encontraron 2 registros con la búsqueda [Ver Todos](#)

LISTA DE SERVICIOS

#	TÍTULO	DESCRIPCIÓN	MODIFICAR	ELIMINAR
1	SERVICIO DE PEDIDO ONLINE	El servicio de pedido online, brinda la facilidad al cliente a relizar sus compras desde su hogar. Este servicio es solo para la ciudad de Chone	MODIFICAR	ELIMINAR
2	PLANIFAM	El servicio de Planificacion Familiar (PLANIFAM) brinda servicio a la comunidad en general con respecto a toda la planificacion familiar	MODIFICAR	ELIMINAR

1

Figura No. 120– Lista de los servicios.

1.-Teniendo la lista de los servicios podemos hacer búsquedas por nombres de los mismos encontrando todos los registros que se encuentren. (Ver Figura No. 121)

BÚSQUEDA DE SERVICIOS

Buscar por Título:

Se encontraron 2 registros con la búsqueda [Ver Todos](#)

Figura No. 121– Buscar Servicio.

2.-En la siguiente tabla encontraremos la lista general de los servicios que se encuentran registrados. (Ver Figura No. 122)

LISTA DE SERVICIOS

#	TÍTULO	DESCRIPCIÓN	MODIFICAR	ELIMINAR
1	SERVICIO DE PEDIDO ONLINE	El servicio de pedido online, brinda la facilidad al cliente a relizar sus compras desde su hogar. Este servicio es solo para la ciudad de Chone	MODIFICAR	ELIMINAR
2	PLANIFAM	El servicio de Planificacion Familiar (PLANIFAM) brinda servicio a la comunidad en general con respecto a toda la planificacion familiar	MODIFICAR	ELIMINAR

1

Figura No. 122– Lista de los servicios.

9.4.4.3. MODIFICAR SERVICIO

1.- Nos situamos en la LISTA DE LOS SERVICIOS, damos clic en el vínculo MODIFICAR de la categoría deseada. (Ver Figura No. 123)

LISTA DE SERVICIOS

#	TÍTULO	DESCRIPCIÓN	MODIFICAR	ELIMINAR
1	SERVICIO DE PEDIDO ONLINE	El servicio de pedido online, brinda la facilidad al cliente a relizar sus compras desde su hogar. Este servicio es solo para la ciudad de Chone	MODIFICAR	ELIMINAR
2	PLANIFAM	El servicio de Planificacion Familiar (PLANIFAM) brinda servicio a la comunidad en general con respecto a todo la planificacion familiar	MODIFICAR	ELIMINAR

1

Figura No. 123– Lista de servicios, modificar.

2.- Modificamos los datos que deseemos y presionamos el botón GUARDAR. (Ver Figura No. 124)

MODIFICAR SERVICIOS

MODIFICAR SERVICIO

Nombre del Servicio:

Descripción del Servicio:

Imagen del Servicio: No se ha seleccionado ningún archivo



Figura No. 124– Modificar Noticia.

ELIMINAR NOTICIA

1.- Nos situamos en la LISTA DE LAS NOTICIAS, damos clic en el vínculo ELIMINAR de la categoría deseada. (Ver Figura No. 125)

LISTA DE SERVICIOS

#	TÍTULO	DESCRIPCIÓN	MODIFICAR	ELIMINAR
1	SERVICIO DE PEDIDO ONLINE	El servicio de pedido online, brinda la facilidad al cliente a relizar sus compras desde su hogar. Este servicio es solo para la ciudad de Chone	MODIFICAR	ELIMINAR
2	PLANIFAM	El servicio de Planificacion Familiar (PLANIFAM) brinda servicio a la comunidad en general con respecto a todo la planificacion familiar	MODIFICAR	ELIMINAR

1

Figura No. 125– Lista de los servicios, eliminar.

2.- Aparecerá un mensaje de confirmación si escoge ACEPTAR se eliminara el servicio caso contrario si escoge CANCELAR no realiza ninguna acción. (Ver Figura No. 126)

¿Está seguro que desea eliminar el registro?

Figura No. 126– Mensaje de Confirmación de Eliminación

9.5. FINALIZAR SESIÓN

1.- Seleccionamos en la barra de menú el vínculo SALIR.  (Ver Figura No. 127)



Figura No. 127– Finalizar Sesión o Salir

2.- Aparecerá un mensaje de confirmación si escoge ACEPTAR cerrara la sesión caso contrario si escoge CANCELAR no realiza ninguna acción. (Ver Figura No. 128)



Figura No. 128– Mensaje de Confirmación de Cerrar Sesión o Salir

3- Aparecerá un mensaje de alerta informando q se A FINALIZADO LA SESIÓN. (Ver Figura No. 129)

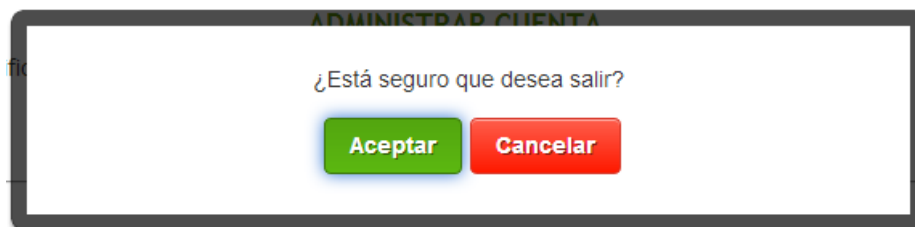

Figura No. 129– Mensaje de Alerta de Finalizar

10. USUARIO TIPO ADMINISTRADOR

10.1. ACCEDER AL SISTEMA

1. Una vez en el Sitio Web de la Farmacia 7 de Agosto. Nos ubicamos en el formulario de Inicio de Sesión, (Ver Figura No. 130)

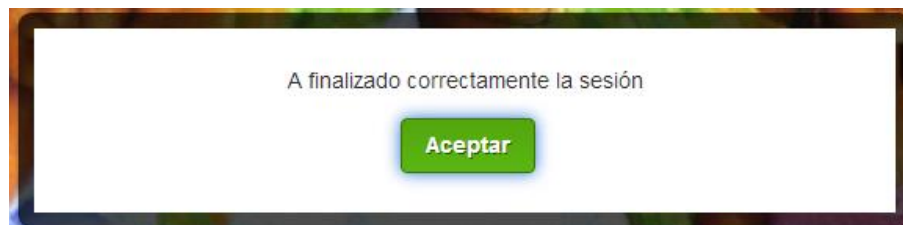

Figura No. 130– Sitio Web de la Farmacia 7 de Agosto

2. Ingresamos el usuario y contraseña de ingreso al Sistema de Pedido Online, Y seleccionamos el botón de Ingresar. (Ver Figura No. 131)

SISTEMA DE PEDIDO ONLINE

Usuario:	<input type="text" value="user"/>
Contraseña:	<input type="password" value="*****"/>
<input type="button" value="Ingresar"/>	

Figura No. 131– Formulario de Ingreso al Sistema de Pedido

3. Aparecerá un mensaje de Bienvenido al Sistema. (Ver Figura No. 132)



Figura No. 132– Mensaje de Bienvenido al Sistema

4. Aparecerá la el Sistema de Pedido. (Ver Figura No. 133)

FARMACIA 7 DE AGOSTO
Pedidos online Cada vez más cerca de usted

PRINCIPAL INGRESOS REPORTES ADMINISTRAR SALIR

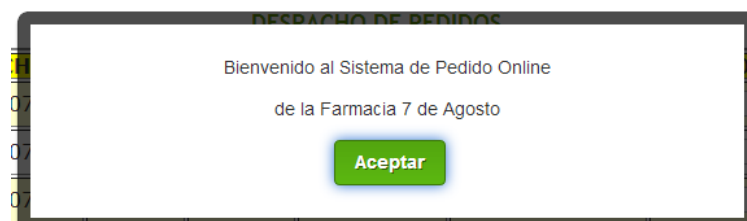
*Principal Usted a iniciado sesión como: MAURO

DESPACHO DE PEDIDOS

#	PEDIDO	FECHA	HORA	TOTAL	ESTADO	VER PEDIDO	PROCESAR PEDIDO
1	0062	2013-07-18	15:13:16	13.30	EN ESPERA	VER PEDIDO	ATENDER <input type="button" value="Procesar Pedido"/>
2	0061	2013-07-17	23:17:44	9.10	EN ESPERA	VER PEDIDO	ATENDER <input type="button" value="Procesar Pedido"/>
3	0060	2013-07-17	20:49:56	9.70	EN ESPERA	VER PEDIDO	ATENDER <input type="button" value="Procesar Pedido"/>

1

Figura No. 133 – Pantalla Inicial del Sistema de Pedido Online

10.2. PRINCIPAL DEL SISTEMA

1.- La página principal del administrador se encuentra distribuida de la siguiente manera: (Ver Figura No. 134)

FARMACIA 7 DE AGOSTO
Pedidos online Cada vez más cerca de usted

PRINCIPAL INGRESOS REPORTES ADMINISTRAR SALIR

*Principal Usted a iniciado sesión como: admin

PEDIDOS EN ESPERA DE PROCESAR

#	PEDIDO	FECHA	HORA	TOTAL	ESTADO	VER PEDIDO
1	0088	2013-07-20	07:40:17	20.00	EN ESPERA	VER PEDIDO
2	0087	2013-07-20	07:39:53	11.85	EN ESPERA	VER PEDIDO
3	0086	2013-07-20	07:39:37	15.35	EN ESPERA	VER PEDIDO
4	0085	2013-07-20	07:39:09	30.29	EN ESPERA	VER PEDIDO
5	0084	2013-07-20	07:38:55	11.75	EN ESPERA	VER PEDIDO
6	0083	2013-07-20	07:38:32	7.60	EN ESPERA	VER PEDIDO
7	0082	2013-07-20	07:33:55	38.90	EN ESPERA	VER PEDIDO
8	0081	2013-07-20	07:33:40	37.75	EN ESPERA	VER PEDIDO
9	0080	2013-07-20	07:33:15	22.09	EN ESPERA	VER PEDIDO
10	0079	2013-07-20	07:32:59	51.10	EN ESPERA	VER PEDIDO
11	0078	2013-07-20	07:32:45	30.10	EN ESPERA	VER PEDIDO
12	0077	2013-07-20	07:32:26	10.60	EN ESPERA	VER PEDIDO
13	0076	2013-07-20	07:31:16	45.16	EN ESPERA	VER PEDIDO
14	0075	2013-07-20	07:30:46	20.54	EN ESPERA	VER PEDIDO
15	0074	2013-07-20	07:30:15	45.10	EN ESPERA	VER PEDIDO
16	0073	2013-07-20	07:29:55	29.47	EN ESPERA	VER PEDIDO
17	0072	2013-07-20	07:29:09	7.25	EN ESPERA	VER PEDIDO
18	0071	2013-07-20	07:28:47	16.85	EN ESPERA	VER PEDIDO
19	0070	2013-07-20	07:28:23	4.33	EN ESPERA	VER PEDIDO
20	0069	2013-07-20	07:17:49	9.80	EN ESPERA	VER PEDIDO

Figura No. 134– Pantalla Inicial del Administrador

10.2.1. VER PEDIDOS EN ESPERA

1.- Nos situamos en la lista de PEDIDOS EN ESPERA, aparecen los pedidos que se encuentra en espera damos clic en el vínculo VER PEDIDO que deseamos consultar. (Ver Figura No. 135)

PEDIDOS EN ESPERA DE PROCESAR						
#	PEDIDO	FECHA	HORA	TOTAL	ESTADO	VER PEDIDO
1	0088	2013-07-20	07:40:17	20.00	EN ESPERA	VER PEDIDO
2	0087	2013-07-20	07:39:53	11.85	EN ESPERA	VER PEDIDO
3	0086	2013-07-20	07:39:37	15.35	EN ESPERA	VER PEDIDO
4	0085	2013-07-20	07:39:09	30.29	EN ESPERA	VER PEDIDO
5	0084	2013-07-20	07:38:55	11.75	EN ESPERA	VER PEDIDO
6	0083	2013-07-20	07:38:32	7.60	EN ESPERA	VER PEDIDO
7	0082	2013-07-20	07:33:55	38.90	EN ESPERA	VER PEDIDO
8	0081	2013-07-20	07:33:40	37.75	EN ESPERA	VER PEDIDO
9	0080	2013-07-20	07:33:15	22.09	EN ESPERA	VER PEDIDO
10	0079	2013-07-20	07:32:59	51.10	EN ESPERA	VER PEDIDO
11	0078	2013-07-20	07:32:45	30.10	EN ESPERA	VER PEDIDO
12	0077	2013-07-20	07:32:26	10.60	EN ESPERA	VER PEDIDO
13	0076	2013-07-20	07:31:16	45.16	EN ESPERA	VER PEDIDO
14	0075	2013-07-20	07:30:46	20.54	EN ESPERA	VER PEDIDO
15	0074	2013-07-20	07:30:15	45.10	EN ESPERA	VER PEDIDO
16	0073	2013-07-20	07:29:55	29.47	EN ESPERA	VER PEDIDO
17	0072	2013-07-20	07:29:09	7.25	EN ESPERA	VER PEDIDO
18	0071	2013-07-20	07:28:47	18.85	EN ESPERA	VER PEDIDO
19	0070	2013-07-20	07:28:23	4.33	EN ESPERA	VER PEDIDO
20	0069	2013-07-20	07:17:49	9.80	EN ESPERA	VER PEDIDO

Figura No. 135– Ver Pedidos en Espera de Procesar

2- Se abrirá una pestaña nueva que mostrara un reporte en PDF del pedido seleccionado (Ver Figura No. 136)

SISTEMA DE PEDIDO ONLINE DE LA FARMACIA "7 DE AGOSTO"

REPORTE DE PEDIDOS

DATOS DEL PEDIDO

CLIENTE: XAVIER RIVERA CEDULA: 1312055633
 TELEFONO: CELULAR: 0994654564
 DIRECCION: CALLE MERCEDES PEDIDO: #0088

#	DESCRIPCION	PVP	CANTIDAD	TOTAL
1	NOREBOX TABX30MGX20	\$ 0.56	1	\$ 0.56
2	CITALOPRAM JBE 600ML	\$ 4.50	1	\$ 4.50
3	VISPRING CAJAX500MGX50	\$ 14.20	1	\$ 14.20
4	NOREBOX CAJAX30MGX20	\$ 0.15	1	\$ 0.15
5	VISPRING TABX500MGX50	\$ 0.24	1	\$ 0.24
6	TRANILCIPROMINA TAB60MGX70	\$ 0.25	1	\$ 0.25
SUBTOTAL				\$ 19.90
COSTO DE ENVIO				\$ 0.10
TOTAL				\$ 20.00

Figura No. 136– Reporte del Pedido a Procesar

10.3. INGRESOS

1.- la sección de INGRESOS en la parte del menú de opciones realiza varios procesos como: (Ver Figura No. 137)



Figura No. 137– Menú de Opciones de la Sección Ingresos

10.3.1. PROMOCIÓN

1.- La página de promociones está dividido de la siguiente manera. (Ver Figura No. 138)

FARMACIA 7 DE AGOSTO
Pedidos online Cada vez más cerca de usted

PRINCIPAL INGRESOS REPORTES ADMINISTRAR SALIR

Usted a iniciado sesión como: MAURO

INGRESAR NUEVA PROMOCIÓN
En esta sección podrá insertar, desactivar, modificar promociones ofrecidas por la farmacia

NUEVA PROMOCIÓN

Nombre de la Promoción:

Detalle de la Promoción:

Precio de la Promoción:

Stock de la Promoción:

Imagen de la Promoción: No se eligió archivo

LISTA GENERAL DE LAS PROMOCIONES

BÚSQUEDA DE PROMOCIÓN

Buscar por Nombre de Promoción:

Se encontraron 03 registros con la búsqueda [Ver Todos](#)

LISTA DE PROMOCIONES

IMG	NOMBRE	PVP	STOCK	ACTIVAR	MODIFICAR
	COMBO PREUCACION	1.00	0	<input checked="" type="checkbox"/>	MODIFICAR
	COMBO PHARMATON	2.60	0	<input type="checkbox"/>	MODIFICAR
	COMBO PROTEx	2.00	0	<input checked="" type="checkbox"/>	MODIFICAR

Figura No. 138– Pagina de Promociones

10.3.1.1. NUEVA PROMOCIÓN

1.- Nos situamos en el formulario de Nueva Promoción, completamos los datos a ingresar y presionamos el botón GUARDAR. (Ver Figura No. 139)

INGRESAR NUEVA PROMOCIÓN
En esta sección podrá insertar, desactivar, modificar promociones ofrecidas por la farmacia

NUEVA PROMOCIÓN

Nombre de la Promoción:

Detalle de la Promoción:

Precio de la Promoción:

Stock de la Promoción:

Imagen de la Promoción: No se eligió archivo

Figura No. 139– Nueva Promoción

10.3.1.2. BUSCAR PROMOCIÓN

1.- Nos situamos en el formulario de BÚSQUEDA DE PROMOCIÓN y escribimos en campo la promoción que deseamos encontrar. (Ver Figura No. 140)

LISTA GENERAL DE LAS PROMOCIONES

BÚSQUEDA DE PROMOCIÓN

Buscar por Nombre de Promoción:

Se encontraron 29 registros con la búsqueda [Ver Todos](#)

LISTA DE PROMOCIONES

IMG	NOMBRE	PVP	STOCK	ACTIVAR	MODIFICAR
	COMBO PREUCACION	1.00	0	<input checked="" type="checkbox"/>	MODIFICAR
	COMBO PHARMATON	2.60	0	<input type="checkbox"/>	MODIFICAR
	COMBO PROTEX	2.00	0	<input checked="" type="checkbox"/>	MODIFICAR

1

Figura No. 140– Búsqueda de Promociones

2.- Conforme se escriba ira apareciendo en tiempo real los resultados de la búsqueda en la LISTA DE PROMOCIONES. (Ver Figura No. 141)

LISTA GENERAL DE LAS PROMOCIONES

BÚSQUEDA DE PROMOCIÓN

Buscar por Nombre de Promoción:

Se encontraron 29 registros con la búsqueda [Ver Todos](#)

LISTA DE PROMOCIONES

IMG	NOMBRE	PVP	STOCK	ACTIVAR	MODIFICAR
	COMBO PREUCACION	1.00	0	<input checked="" type="checkbox"/>	MODIFICAR

1

Figura No. 141– Búsqueda de Promociones

10.3.1.3. MODIFICAR PROMOCIÓN

1- Buscamos la promoción que deseamos modificar, damos clic en el vínculo de modificar de la promoción deseada. (Ver Figura No. 142)

LISTA GENERAL DE LAS PROMOCIONES

BÚSQUEDA DE PROMOCIÓN

Buscar por Nombre de Promoción:

Se encontraron 29 registros con la búsqueda [Ver Todos](#)

LISTA DE PROMOCIONES

IMG	NOMBRE	PVP	STOCK	ACTIVAR	MODIFICAR
	COMBO PREUCACION	1.00	0	<input checked="" type="checkbox"/>	MODIFICAR

1

Figura No. 142– Seleccionar Promoción a Modificar

2.- Modificamos los datos que deseemos y presionamos el botón GUARDAR. (Ver Figura No. 143)

MODIFICAR PROMOCIÓN

MODIFICAR PROMOCIÓN

Nombre de la Promoción: COMBO PREUCACION

Detalle de la Promoción: 1 CAJA DE CONDONES + 1 PASTILLA DEL DIA DESPUES

Precio de la Promoción: 1 .0

Stock de la Promoción: 0

Imagen de la Promoción: No se eligió archivo





Figura No. 143– Modificar Promoción

10.3.1.4. ACTIVAR O DESACTIVAR PROMOCIONES

1.- Nos situamos en la LISTA DE PROMOCIONES y marcamos o desmarcamos la o las casillas de verificaciones, luego presionamos el botón GUARDAR CAMBIOS. (Ver Figura No. 144)

LISTA DE PROMOCIONES

IMG	NOMBRE	PVP	STOCK	ACTIVAR	MODIFICAR
	CEPILLO MAS HILO DENTAL	1.50	60	<input checked="" type="checkbox"/>	MODIFICAR
	COMBO COLOR	4.00	0	<input checked="" type="checkbox"/>	MODIFICAR
	PAÑALES + PAÑITOS HUMEDOS	3.00	0	<input checked="" type="checkbox"/>	MODIFICAR
	COMBO ESCOLAR	32.00	0	<input checked="" type="checkbox"/>	MODIFICAR
	SHAMPO O	3.00	0	<input checked="" type="checkbox"/>	MODIFICAR
	DESODORANTES	3.00	0	<input checked="" type="checkbox"/>	MODIFICAR
	CREMAS	5.60	0	<input type="checkbox"/>	MODIFICAR
	COLONIAS DE BEBE	3.50	0	<input type="checkbox"/>	MODIFICAR
	COLONIAS DE BEBE	3.50	0	<input checked="" type="checkbox"/>	MODIFICAR
	TOALLAS TENA	7.20	0	<input checked="" type="checkbox"/>	MODIFICAR

1 2 3 [Siguiente](#)

Figura No. 144– Activar o Desactivar Promociones

10.3.2. CATEGORÍA

1.- La página de categorías está dividida de la siguiente manera: (Ver Figura No. 145)

FARMACIA 7 DE AGOSTO
Pedidos online Cada vez más cerca de usted

PRINCIPAL + INGRESOS REPORTES ADMINISTRAR X SALIR

*Categoría Usted a iniciado sesión como: MAURO

INSERTAR CATEGORIA
En esta sección podrá insertar, eliminar, modificar los grupos categorías de productos ofrecidos por la farmacia

INGRESAR CATEGORÍA

Nombre de la Categoría:

Guardar

LISTA GENERAL DE LAS CATEGORÍAS
BÚSQUEDA DE CATEGORÍAS

Buscar por Nombre:

Se encontraron 14 registros con la búsqueda [Ver Todos](#)

LISTA DE CATEGORÍAS

#	NOMBRE	MODIFICAR
1	ANALGÉSICOS	MODIFICAR
2	ANESTÉSICOS	MODIFICAR
3	ANTIARRÍTMICOS	MODIFICAR
4	ANTIBIÓTICOS	MODIFICAR
5	ANTIDEPRESIVO	MODIFICAR
6	ANTIPILEPTICOS	MODIFICAR
7	ANTIINFLAMATORIOS	MODIFICAR
8	ANTIMALÁRICOS	MODIFICAR
9	ANTIVIRALES	MODIFICAR
10	COMESTICOS	MODIFICAR

1 2 [Siguiente](#)

Figura No. 145– Página Categoría

10.3.2.1. NUEVA CATEGORÍA

1.- Nos ubicamos en el formulario de INGRESAR CATEGORÍA, ingresamos los datos en el formulario y presionamos en GUARDAR. (Ver Figura No. 146)

INSERTAR CATEGORIA
En esta sección podrá insertar, eliminar, modificar los grupos categorías de productos ofrecidos por la farmacia

INGRESAR CATEGORÍA

Nombre de la Categoría:

Guardar

Figura No. 146– Nueva Categoría

10.3.2.2. BUSCAR CATEGORÍA

1.- Nos situamos en el formulario de BÚSQUEDA DE CATEGORÍAS, escribimos la categoría deseada. (Ver Figura No. 147)

BÚSQUEDA DE CATEGORÍAS

Buscar por Nombre:

Se encontraron 14 registros con la búsqueda [Ver Todos](#)

LISTA DE CATEGORÍAS

#	NOMBRE	MODIFICAR
1	ANALGÉSICOS	MODIFICAR
2	ANESTÉSICOS	MODIFICAR
3	ANTIARRÍTMICOS	MODIFICAR
4	ANTIBIÓTICOS	MODIFICAR
5	ANTIDEPRESIVO	MODIFICAR
6	ANTIPILEPTICOS	MODIFICAR
7	ANTIINFLAMATORIOS	MODIFICAR
8	ANTIMALÁRICOS	MODIFICAR
9	ANTIVIRALES	MODIFICAR
10	COMESTICOS	MODIFICAR

1 2 [Siguiente](#)

Figura No. 147– Búsqueda de Categorías

2.- Automáticamente y en tiempo real irá apareciendo la búsqueda deseada. (Ver Figura No. 148)

BÚSQUEDA DE CATEGORÍAS

Buscar por Nombre:

Se encontraron 14 registros con la búsqueda [Ver Todos](#)

LISTA DE CATEGORÍAS

#	NOMBRE	MODIFICAR
1	ANTIBIÓTICOS	MODIFICAR

Figura No. 148– Búsqueda de Categorías 2

10.3.2.3. MODIFICAR CATEGORÍA

1.- Nos situamos en la LISTA DE CATEGORÍAS, damos clic en el vínculo MODIFICAR de la categoría deseada. (Ver Figura No. 149)

BÚSQUEDA DE CATEGORÍAS

Buscar por Nombre:

Se encontraron 14 registros con la búsqueda [Ver Todos](#)

LISTA DE CATEGORÍAS

#	NOMBRE	MODIFICAR
1	ANALGÉSICOS	MODIFICAR
2	ANESTÉSICOS	MODIFICAR
3	ANTIARRÍTMICOS	MODIFICAR
4	ANTIBIÓTICOS	MODIFICAR
5	ANTIDEPRESIVO	MODIFICAR
6	ANTIÉPILEPTICOS	MODIFICAR
7	ANTIINFLAMATORIOS	MODIFICAR
8	ANTIMALARIAS	MODIFICAR
9	ANTIVIRALES	MODIFICAR
10	COMESTICOS	MODIFICAR

1 2 [Siguiente](#)

Figura No. 149– Selección de Categoría a Modificar

2.- Modificamos los datos que deseemos y presionamos el botón GUARDAR. (Ver Figura No. 150)

MODIFICAR CATEGORÍA

MODIFICAR CATEGORÍA

Nombre de la Categoría:

Figura No. 150– Modificar Categoría

10.3.3. PRODUCTO

1. La página de productos está dividido de la siguiente manera. (Ver Figura No. 151)

FARMACIA 7 DE AGOSTO
Pedidos online Cada vez más cerca de usted

PRINCIPAL INGRESOS REPORTES ADMINISTRAR SALIR

Usted a iniciado sesión como: admin

INSERTAR PRODUCTO
En esta sección podrá insertar, eliminar, modificar los productos ofrecidos por la farmacia

INGRESAR PRODUCTO

Categoría:
Nombre del Producto:
Precio de Venta:

LISTA GENERAL DE LOS PRODUCTOS

Formulario de Búsqueda de Productos:
Buscar por Nombre del Producto:
Se encontraron 140 registros con la búsqueda [Ver Todos](#)

PRODUCTOS

Lista General de Productos

#	CATEGORIA	NOMBRE	PVP	MODIFICAR	ELIMINAR
1	ANTIINFLAMATORIOS	MENTOL CHINO	0,5	MODIFICAR	ELIMINAR
2	ANTIINFLAMATORIOS	ASPIRINA CAJAX100	5,25	MODIFICAR	ELIMINAR
3	ANTIINFLAMATORIOS	IBUPROFENO TABX200MGX100	1,25	MODIFICAR	ELIMINAR
4	ANTIINFLAMATORIOS	IBUPROFENO GOTX40MGX30ML	2,15	MODIFICAR	ELIMINAR
5	ANTIINFLAMATORIOS	IBUPROFENO TABX400MGX100	1,35	MODIFICAR	ELIMINAR
6	ANTIINFLAMATORIOS	NAPROXEN TABX500MGX20 KRO	1,45	MODIFICAR	ELIMINAR
7	ANTIINFLAMATORIOS	ASPIRINA TABX325MGX200	0,2	MODIFICAR	ELIMINAR
8	ANTIINFLAMATORIOS	CELECOXIB TABX325MGX200	0,15	MODIFICAR	ELIMINAR
9	ANTIINFLAMATORIOS	INDOMETACINA CAJAX325MGX200	7,5	MODIFICAR	ELIMINAR
10	ANTIINFLAMATORIOS	BUTIBUFENOGOTX7,5MGX15ML	2,6	MODIFICAR	ELIMINAR

1 2 3 4 5 6 7 8 9 10 11 12 13 14 [Siguiente](#)

Figura No. 151– Nuevo Producto

10.3.3.1. NUEVO PRODUCTO

1.- Nos ubicamos en el formulario de INGRESAR PRODUCTO, ingresamos los datos en el formulario y presionamos en GUARDAR. (Ver Figura No. 152)

INSERTAR PRODUCTO
En esta sección podrá insertar, eliminar, modificar los productos ofrecidos por la farmacia

INGRESAR PRODUCTO

Categoría:
Nombre del Producto:
Precio de Venta:
Stock del Producto:

Figura No. 152– Nuevo Producto

10.3.3.2. BUSCAR PRODUCTO

1.- Nos situamos en el formulario de BÚSQUEDA DE PRODUCTO, escribimos el producto deseado. (Ver Figura No. 153)

Formulario de Búsqueda de Productos

Buscar por Nombre del Producto: [buscar](#)

Se encontraron 140 registros con la búsqueda [Ver Todos](#)

Figura No. 153– Búsqueda de Productos

2.- Automáticamente y en tiempo real ira apareciendo la búsqueda deseada. (Ver Figura No. 154)

LISTA GENERAL DE LOS PRODUCTOS

Formulario de Búsqueda de Productos

Buscar por Nombre del Producto: [buscar](#)

Se encontraron 140 registros con la búsqueda [Ver Todos](#)

PRODUCTOS

Lista General de Productos

#	CATEGORÍA	NOMBRE	PVP	MODIFICAR	ELIMINAR
1	ANTIINFLAMATORIOS	MENTOL CHINO	0.5	MODIFICAR	ELIMINAR
2	ANTIINFLAMATORIOS	ASPIRINA CAJAX100	5.25	MODIFICAR	ELIMINAR
3	ANTIINFLAMATORIOS	IBUPROFENO TABX200MGX100	1.25	MODIFICAR	ELIMINAR
4	ANTIINFLAMATORIOS	IBUPROFENO GOTX40MGX30ML	2.15	MODIFICAR	ELIMINAR
5	ANTIINFLAMATORIOS	IBUPROFENO TABX400MGX100	1.35	MODIFICAR	ELIMINAR
6	ANTIINFLAMATORIOS	NAPROXEN TABX500MGX20 KRO	1.45	MODIFICAR	ELIMINAR
7	ANTIINFLAMATORIOS	ASPIRINA TABX325MGX200	0.2	MODIFICAR	ELIMINAR
8	ANTIINFLAMATORIOS	CELECOXIB TABX325MGX200	0.15	MODIFICAR	ELIMINAR
9	ANTIINFLAMATORIOS	INDOMETACINA CAJAX325MGX200	7.3	MODIFICAR	ELIMINAR
10	ANTIINFLAMATORIOS	BUTIBUFENOGOTX7.5MGX15ML	2.6	MODIFICAR	ELIMINAR

[1](#) [2](#) [3](#) [4](#) [5](#) [6](#) [7](#) [8](#) [9](#) [10](#) [11](#) [12](#) [13](#) [14](#) [Siguiente](#)

Figura No. 154– Búsqueda de Productos 2

10.3.3.3. MODIFICAR PRODUCTO

1.- Nos situamos en la LISTA DE PRODUCTOS, damos clic en el vínculo MODIFICAR de la categoría deseada. (Ver Figura No. 155)

PRODUCTOS

Lista General de Productos

#	CATEGORÍA	NOMBRE	PVP	MODIFICAR	ELIMINAR
1	ANTIINFLAMATORIOS	MENTOL CHINO	0.5	MODIFICAR	ELIMINAR
2	ANTIINFLAMATORIOS	ASPIRINA CAJAX100	5.25	MODIFICAR	ELIMINAR
3	ANTIINFLAMATORIOS	IBUPROFENO TABX200MGX100	1.25	MODIFICAR	ELIMINAR
4	ANTIINFLAMATORIOS	IBUPROFENO GOTX40MGX30ML	2.15	MODIFICAR	ELIMINAR
5	ANTIINFLAMATORIOS	IBUPROFENO TABX400MGX100	1.35	MODIFICAR	ELIMINAR
6	ANTIINFLAMATORIOS	NAPROXEN TABX500MGX20 KRO	1.45	MODIFICAR	ELIMINAR
7	ANTIINFLAMATORIOS	ASPIRINA TABX325MGX200	0.2	MODIFICAR	ELIMINAR
8	ANTIINFLAMATORIOS	CELECOXIB TABX325MGX200	0.15	MODIFICAR	ELIMINAR
9	ANTIINFLAMATORIOS	INDOMETACINA CAJAX325MGX200	7.3	MODIFICAR	ELIMINAR
10	ANTIINFLAMATORIOS	BUTIBUFENOGOTX7.5MGX15ML	2.6	MODIFICAR	ELIMINAR

[1](#) [2](#) [3](#) [4](#) [5](#) [6](#) [7](#) [8](#) [9](#) [10](#) [11](#) [12](#) [13](#) [14](#) [Siguiente](#)

Figura No. 155– Selección de Producto a Modificar

2.- Modificamos los datos que deseemos y presionamos el botón GUARDAR. (Ver Figura No. 156)

MODIFICAR PRODUCTO

MODIFICAR PRODUCTO

Categoría: ANESTÉSICOS

Nombre del Producto: MIGRADORIXINAXTAB

Precio de Venta: 0,8

Stock del Producto: 20

Guardar

Figura No. 156– Modificar Producto

10.3.3.4. ELIMINAR PRODUCTO

1.- Nos situamos en la LISTA DE PRODUCTOS, damos clic en el vínculo ELIMINAR de la categoría deseada. (Ver Figura No. 157)

PRODUCTOS

Lista General de Productos

#	CATEGORÍA	NOMBRE	PVP	MODIFICAR	ELIMINAR
1	ANTIINFLAMATORIOS	MENTOL CHINO	0.5	MODIFICAR	ELIMINAR
2	ANTIINFLAMATORIOS	ASPIRINA CAJAX100	5.25	MODIFICAR	ELIMINAR
3	ANTIINFLAMATORIOS	IBUPROFENO TABX200MGX100	1.25	MODIFICAR	ELIMINAR
4	ANTIINFLAMATORIOS	IBUPROFENO GOTX40MGX30ML	2.15	MODIFICAR	ELIMINAR
5	ANTIINFLAMATORIOS	IBUPROFENO TABX400MGX100	1.35	MODIFICAR	ELIMINAR
6	ANTIINFLAMATORIOS	NAPROXEN TABX500MGX20 KRO	1.45	MODIFICAR	ELIMINAR
7	ANTIINFLAMATORIOS	ASPIRINA TABX325MGX200	0.2	MODIFICAR	ELIMINAR
8	ANTIINFLAMATORIOS	CELECOXIB TABX325MGX200	0.15	MODIFICAR	ELIMINAR
9	ANTIINFLAMATORIOS	INDOMETACINA CAJAX325MGX200	7.3	MODIFICAR	ELIMINAR
10	ANTIINFLAMATORIOS	BUTIBUFENOGOTX7.5MGX15ML	2.6	MODIFICAR	ELIMINAR

1 2 3 4 5 6 7 8 9 10 11 12 13 14 [Siguiente](#)

Figura No. 157– Eliminar Producto

2.- Aparecerá un mensaje de confirmación si escoge ACEPTAR se eliminara el producto caso contrario si escoge CANCELAR no realiza ninguna acción. (Ver Figura No. 158)

¿Está seguro que desea eliminar el registro?

Figura No. 158– Mensaje de Confirmación de Eliminación

10.4. REPORTEES

1.- la sección de REPORTEES en la parte del menú de opciones realiza varios procesos como: (Ver Figura No. 159)



Figura No. 159– Menú de Opciones de la Sección Reportes

10.4.1. REPORTE GENERAL

1.- Nos ubicamos en el formulario de REPORTE GENERAL y escogemos el tipo de reporte, la cantidad y se define el límite del reporte si se escoge DEFINIR, después presionamos el botón GENERAR (Ver Figura No. 160)

Reporte General

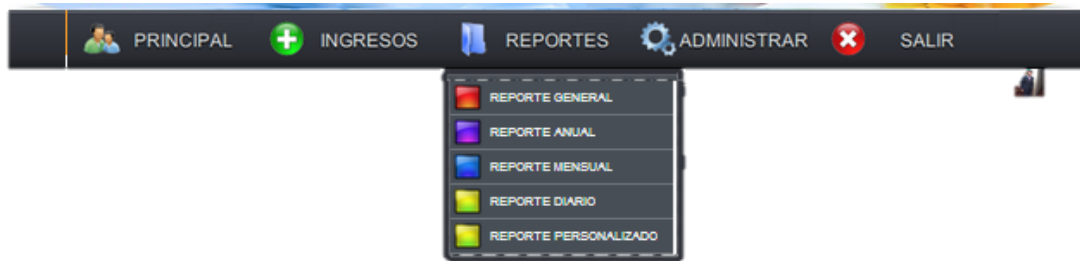
Reporte: PRODUCTOS MÁS SOLICITADOS Cantidad: 10 REGISTROS Hasta:

REPORTE GENERAL SIMPLIFICADO
 PRODUCTOS MÁS SOLICITADOS
 PROMOCIONES MÁS SOLICITADOS
 CLIENTES MÁS FRECUENTES

10 REGISTROS
 20 REGISTROS
 TODOS
 DEFINIR

Figura No. 160–Formulario de Generar Reportes General

Nota: El tipo de REPORTE GENERAL SIMPLIFICADO no es necesario escoger cantidad y limite; Los otros reportes si es necesario escoger la cantidad y si de esos se escoge DEFINIR es obligatorio definir un límite en el campo HASTA.

2.- Se abrirá un PDF con información del rendimiento y procesos que el empleado ha llevado a cabo desde q se implementó el sistema hasta el actual momento. (Ver Figura No. 161)



Figura No. 161– Reportes Generales del Empleado

REPORTE ANUAL

1.- Nos ubicamos en el formulario de REPORTE ANUAL y escogemos el tipo de reporte, la cantidad y se define el límite del reporte si se escoge DEFINIR,; Después presionamos el botón GENERAR (Ver Figura No. 162)

GENERAR REPORTE ANUAL

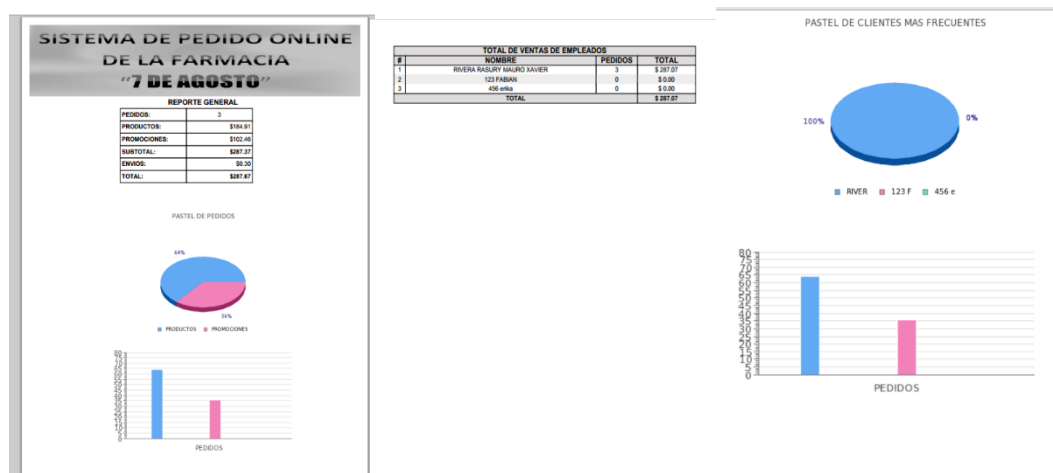
REPORTE ANUAL

Año: Reporte: Cantidad: Hasta:

- 2013
- 2014
- 2015
- 2016
- 2017

Figura No. 162–Formulario de Generar Reportes Anual

Nota: El tipo de REPORTE ANUAL SIMPLIFICADO no es necesario escoger cantidad y limite; Los otros reportes si es necesario escoger la cantidad y si de esos se escoge DEFINIR es obligatorio definir un límite en el campo HASTA.

2.- Se abrirá un PDF con información del rendimiento y procesos que el empleado ha llevado a cabo en el año que se desea. (Ver Figura No. 163)



Figura No. 163– Reportes Anuales del Empleado

10.4.2. REPORTE MENSUAL

1.- Nos ubicamos en el formulario de REPORTE MENSUAL y escogemos los datos necesarios para realizar el reporte, la cantidad y se define el límite del reporte si se escoge DEFINIR; Después presionamos el botón GENERAR (Ver Figura No. 164)

GENERAR REPORTE MENSUAL

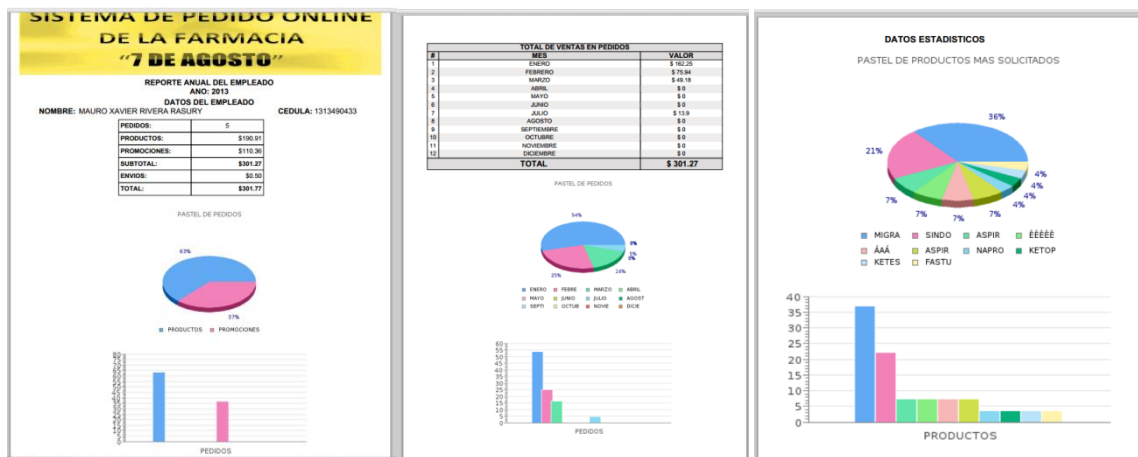
REPORTE MENSUAL

Año: Mes: Reporte: Cantidad: Hasta:

- ENERO
- FEBRERO**
- MARZO
- ABRIL
- MAYO
- JUNIO
- JULIO
- AGOSTO
- SEPTIEMBRE
- OCTUBRE
- NOVIEMBRE
- DICIEMBRE

Figura No. 164–Formulario de Generar Reportes Anual

Nota: El tipo de REPORTE MENSUAL SIMPLIFICADO no es necesario escoger cantidad y limite; Los otros reportes si es necesario escoger la cantidad y si de esos se escoge DEFINIR es obligatorio definir un límite en el campo HASTA.

2.- Se abrirá un PDF con información del rendimiento y procesos que el empleado ha llevado a cabo en el mes del año que se desea. (Ver Figura No. 165)



Figura No. 165– Reportes Mensuales del Empleado

10.4.3. REPORTE DIARIO

1.- Nos ubicamos en el formulario de REPORTE DIARIO y escogemos la fecha para realizar el reporte, después presionamos el botón GENERAR (Ver Figura No. 166)

GENERAR REPORTE DIARIO

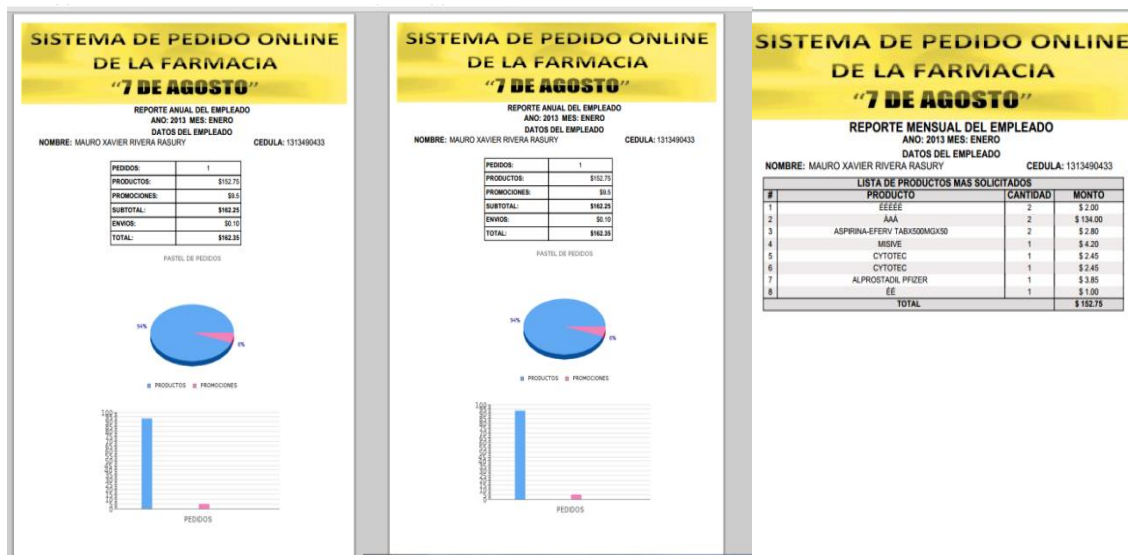
REPORTE DIARIO

Escoja la Fecha: 2013-07-07 Ejm:2012-01-31

Julio 2013						
Lu	Ma	Mi	Ju	Vi	Sá	Do
1	2	3	4	5	6	7
8	9	10	11	12	13	14
15	16	17	18	19	20	21
22	23	24	25	26	27	28
29	30	31				

Figura No. 166–Formulario de Reporte Diario

2.- Se abrirá un PDF con información del rendimiento y procesos que el empleado ha llevado a cabo en la fecha que se desea. (Ver Figura No. 167)



Figura No. 167– Reporte Diario del Empleado

10.4.4. REPORTE PERSONALIZADO

1.- Nos ubicamos en el formulario de REPORTE PERSONALIZADO y escogemos los datos necesarios para realizar el reporte, la cantidad y se define el límite del reporte si se escoge DEFINIR; Después presionamos el botón GENERAR (Ver Figura No. 168)

GENERAR REPORTE PERSONALIZADO

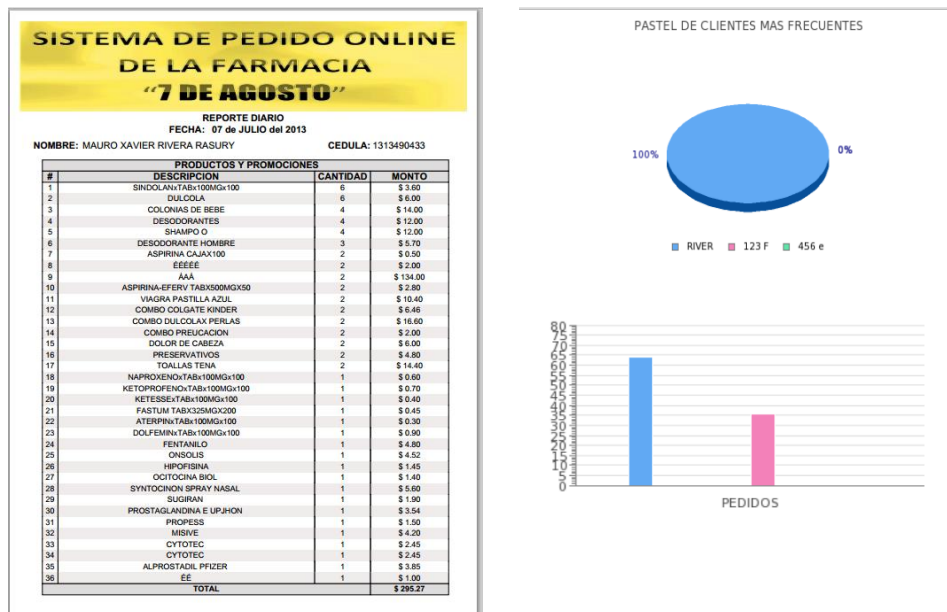
REPORTE PERSONALIZADO

Fecha Inicio: [] Ejm:2012-01-31 Fecha Fin: [] Ejm:2012-01-31

Reporte: [] i: [] Hasta: [] Generar

Julio 2013

Lu	Ma	Mi	Ju	Vi	Sá	Do
1	2	3	4	5	6	7
8	9	10	11	12	13	14
15	16	17	18	19	20	21
22	23	24	25	26	27	28
29	30	31				

Figura No. 168–Formulario de Generar Personalizado

Nota: El tipo de REPORTE PERSONALIZADO SIMPLIFICADO no es necesario escoger cantidad y limite; Los otros reportes si es necesario escoger la cantidad y si de esos se escoge DEFINIR es obligatorio definir un límite en el campo HASTA.

2.- Se abrirá un PDF con información del rendimiento y procesos que el empleado ha llevado a cabo en el rango de las fechas seleccionados. (Ver Figura No. 169)



Figura No. 169– Reportes Personalizado del Empleado

10.5. ADMINISTRAR

10.5.1. ADMINISTRAR CUENTA

La página Administrar Cuenta está distribuida de la siguiente manera. (Ver Figura No. 170)

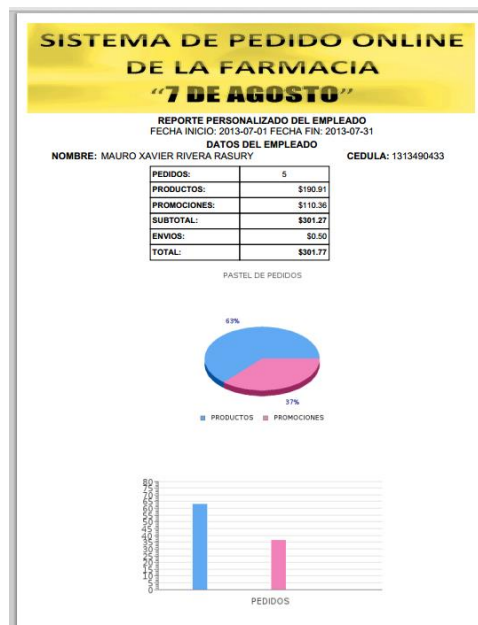
FARMACIA 7 DE AGOSTO
Pedidos online Cada vez más cerca de usted

PRINCIPAL INGRESOS REPORTES ADMINISTRAR SALIR

*Administrar Cuenta Usted a iniciado sesión como: admin

ADMINISTRAR CUENTA DEL SUPER ADMINISTRADOR

En esta sección podrá modificar el usuario y la clave del superadministrador del sistema web. El superadministrador es el usuario con todos los privilegios(derechos a Modificar, Eliminar, Ingresar, Reportes) del sistema

MODIFICAR SUPERADMIN

Usuario: admin
Clave Actual:
Nueva Clave:
Confirmar Clave:
Guardar

Figura No. 170– Página Administrar Cuenta

10.5.1.1. MODIFICAR CUENTA

1.- Una vez en la página administración de cuenta. Podemos modificar la cuenta Superadmin. (Ver Figura No. 171)

MODIFICAR SUPERADMIN

Usuario: admin
Clave Actual:
Nueva Clave:
Confirmar Clave:
Guardar

Figura No. 171– Modificar Cuenta SuperAdmin

2.- Aparecerá un mensaje de mostrando que ha sido MODIFICADO correctamente (Ver Figura No. 172)

ADMINISTRAR CUENTA DEL SUPER ADMINISTRADOR

SuperAdmin Modificado Correctamente

Aceptar

Figura No. 172– mensaje modificado

10.5.1.2. MODIFICAR DATOS DE LA CUENTA

1.- Una vez en la página administración de cuenta, nos situamos en Datos de la cuenta y cambiamos los datos que deseamos modificar. (Ver Figura No. 173)

FARMACIA 7 DE AGOSTO
Pedidos online Cada vez más cerca de usted

PRINCIPAL INGRESOS REPORTES ADMINISTRAR SALIR

*Administrar Empleados Usted a iniciado sesión como: admin

ADMINISTRAR CUENTAS

En esta sección podrá gestionar (insertar, eliminar, modificar) las cuentas de los empleados para el inicio de sesión en el sistema web

NUEVO EMPLEADO

Usuario:
 Crear Clave:
 Confirmar Clave:

LISTA GENERAL DE LOS EMPLEADOS

BUSQUEDA DE EMPLEADOS

Buscar por Nombre o Apellido:
 Se encontraron 3 registros con la búsqueda [Ver Todos](#)

LISTA DE EMPLEADOS

#	NOMBRES	CEDULA	FOTO	REPORTE	MODIFICAR	ELIMINAR
1	456 erika	0	Imagen no disponible	VER	MODIFICAR	ELIMINAR
2	123 FABIAN	0	Imagen no disponible	VER	MODIFICAR	ELIMINAR
3	RIVERA RASURY MAURO XAVIER	1313490433		VER	MODIFICAR	ELIMINAR

Figura No. 173– Modificar Datos de la Cuenta

10.5.1.3. INGRESO DE EMPLEADO

1.- Una vez en la página administración de cuenta, nos situamos en Datos del usuario y cambiamos los datos que deseamos modificar, luego damos clic en el botón ACEPTAR. (Ver Figura No. 174)

NUEVO EMPLEADO

Usuario:
 Crear Clave:
 Confirmar Clave: Clave no coinciden

Figura No. 174– Ingreso de usuario y clave.

10.5.1.4. BUSCAR EMPLEADOS

1.- Nos situamos en el formulario de BÚSQUEDA DE EMPLEADO, escribimos el nombre deseado. (Ver Figura No. 175)

BUSQUEDA DE EMPLEADOS

Buscar por Nombre o Apellido:
 Se encontraron 3 registros con la búsqueda [Ver Todos](#)

Figura No. 175– Búsqueda de Empleado

2.- Automáticamente y en tiempo real ira apareciendo la búsqueda deseada. (Ver Figura No. 176)

BUSQUEDA DE EMPLEADOS

Buscar por Nombre o Apellido: buscar

Se encontraron 3 registros con la búsqueda [Ver Todos](#)

LISTA DE EMPLEADOS

#	NOMBRES	CEDULA	FOTO	REPORTE	MODIFICAR	ELIMINAR
1	456 erika	0	imagen no disponible	VER	MODIFICAR	ELIMINAR
2	123 FABIAN	0	imagen no disponible	VER	MODIFICAR	ELIMINAR
3	RIVERA RASURY MAURO XAVIER	1313490433		VER	MODIFICAR	ELIMINAR

1

Figura No. 176– Búsqueda de Empleado.

10.5.1.5. VER REPORTE

1.- Nos situamos en la LISTA DE EMPLEADOS, damos clic en el vínculo VER EMPLEADO de la categoría deseada. (Ver Figura No. 177)

LISTA DE EMPLEADOS

#	NOMBRES	CEDULA	FOTO	REPORTE	MODIFICAR	ELIMINAR
1	456 erika	0	imagen no disponible	VER	MODIFICAR	ELIMINAR
2	123 FABIAN	0	imagen no disponible	VER	MODIFICAR	ELIMINAR
3	RIVERA RASURY MAURO XAVIER	1313490433		VER	MODIFICAR	ELIMINAR

1

Figura No. 177– Selección del Empleado a ver Reporte

2.- Podemos ver el reporte en PDF.

**SISTEMA DE PEDIDO ONLINE
DE LA FARMACIA
"7 DE AGOSTO"**

FARMACIA 7 DE AGOSTO*

REPORTE INDIVIDUAL DEL PERSONAL

DATOS DEL EMPLEADO

CEDULA: 1313490433
 NOMBRE: MAURO XAVIER
 APELLIDOS: RIVERA RASURY
 SEXO: MASCULINO
 CORREO: theraperrrr@hotmail.com
 CIUDAD: CHONE
 TELEFONO: 0523600830
 CELULAR: 0989987883
 DIRECCION: 14 DE AGOSTO
 F. NACIMIENTO: 1990-11-14



DATOS DE ACCESO AL SISTEMA

USUARIO: MAURO
 CLAVE: 123

Fecha: Sabado, 20 de Julio del 2013

Figura No. 178– Selección del Empleado a ver Reporte

10.5.1.6. MODIFICAR EMPLEADO

1.- Nos situamos en la LISTA DE EMPLEADOS, damos clic en el vínculo MODIFICAR de la categoría deseada. (Ver Figura No. 179)

LISTA DE EMPLEADOS						
#	NOMBRES	CEDULA	FOTO	REPORTE	MODIFICAR	ELIMINAR
1	456 erika	0	imagen no disponible	VER	MODIFICAR	ELIMINAR
2	123 FABIAN	0	imagen no disponible	VER	MODIFICAR	ELIMINAR
3	RIVERA RASURY MAURO XAVIER	1313490433		VER	MODIFICAR	ELIMINAR

Figura No. 179– Selección del empleado a Modificar

2.- Modificamos los datos que deseemos y presionamos el botón GUARDAR. (Ver Figura No. 180)

MODIFICAR EMPLEADO

MODIFICAR EMPLEADO

Usuario:
 Nueva Clave:
 Confirmar Clave:

Figura No. 180– Modificar Empleado

10.5.1.7. ELIMINAR EMPLEADO

1.- Nos situamos en la LISTA DE EMPLEADO, damos clic en el vínculo ELIMINAR de la categoría deseada. (Ver Figura No. 181)

LISTA DE EMPLEADOS						
#	NOMBRES	CEDULA	FOTO	REPORTE	MODIFICAR	ELIMINAR
1	456 erika	0	imagen no disponible	VER	MODIFICAR	ELIMINAR
2	123 FABIAN	0	imagen no disponible	VER	MODIFICAR	ELIMINAR
3	RIVERA RASURY MAURO XAVIER	1313490433		VER	MODIFICAR	ELIMINAR

Figura No. 181– Eliminar Empleado

2.- Aparecerá un mensaje de confirmación si escoge ACEPTAR se eliminara el empleado caso contrario si escoge CANCELAR no realiza ninguna acción. (Ver Figura No. 182)



Figura No. 182– Mensaje de Confirmación de Eliminación

10.5.2. ADMINISTRAR GALERÍA

Esta página distribuida de la siguiente manera: (Ver Figura No. 183)

FARMACIA 7 DE AGOSTO
Pedidos online Cada vez más cerca de usted

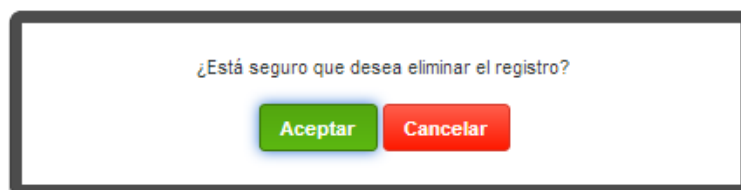
PRINCIPAL INGRESOS REPORTES ADMINISTRAR SALIR

*Administrar Galería Usted a Iniciado sesión como: admin

ADMINISTRACIÓN DE LA GALERÍA

En esta sección podrá gestionar (insertar, eliminar, modificar) los albumes de imagenes de la seccion de galeria del sitio web

INSERTAR NUEVO ALBÚM

NUEVO ALBÚM

Nombre del Albúm: Guardar

LISTA GENERAL DE ALBUMES

BÚSQUEDA DE ALBUMES

Buscar por Nombre: buscar

Se encontraron 2 registros con la búsqueda [Ver Todos](#)

LISTA GENERAL DE ALBUMES

#	NOMBRE DEL ALBÚM	MODIFICAR	ELIMINAR
1	DOCTORES	MODIFICAR	ELIMINAR
2	Carnaval 2013	MODIFICAR	ELIMINAR

1

Figura No. 183– Página principal de administración de galería.

10.5.2.1. NUEVO ÁLBUM

1.-en esta sección podemos crear un nuevo algún para así controlar la página. (Ver Figura No. 184)

ADMINISTRACIÓN DE LA GALERÍA

En esta sección podrá gestionar (insertar, eliminar, modificar) los albumes de imagenes de la seccion de galeria del sitio web

INSERTAR NUEVO ALBÚM

NUEVO ALBÚM

Nombre del Albúm: Guardar

Figura No. 184– Insertar un nuevo álbum.

10.5.2.2. BUSCAR ÁLBUM

En esta sección encontramos la lista de los álbumes que se encuentran, permitiendo hacer búsquedas de los mismos. (Ver Figura No. 185)

LISTA GENERAL DE ALBUMES

BÚSQUEDA DE ALBUMES

Buscar por Nombre:
Se encontraron 2 registros con la búsqueda [Ver Todos](#)

LISTA DE ALBUMES

#	NOMBRE DEL ÁLBUM	MODIFICAR	ELIMINAR
1	DOCTORES	MODIFICAR	ELIMINAR
2	Carnaval 2013	MODIFICAR	ELIMINAR

1

Figura No. 185– Búsqueda y lista de los álbumes.

1.-teniendo la lista de los álbumes podemos hacer búsquedas por nombres de los mismos encontrando los que se encuentren con el mismo nombre. (Ver Figura No. 186)

LISTA GENERAL DE ALBUMES

BÚSQUEDA DE ALBUMES

Buscar por Nombre:
Se encontraron 2 registros con la búsqueda [Ver Todos](#)

Figura No. 186– Buscar álbumes.

2.-En la siguiente tabla encontraremos la lista general de los álbumes que se encuentran registrados. (Ver Figura No. 187)

LISTA DE ALBUMES

#	NOMBRE DEL ÁLBUM	MODIFICAR	ELIMINAR
1	DOCTORES	MODIFICAR	ELIMINAR
2	Carnaval 2013	MODIFICAR	ELIMINAR

1

Figura No. 187– Lista de los álbumes.

10.5.2.3. MODIFICAR ÁLBUM

1.- Nos situamos en la LISTA DE ÁLBUMES, damos clic en el vínculo MODIFICAR de la categoría deseada. (Ver Figura No. 188)

LISTA DE ALBUMES

#	NOMBRE DEL ÁLBUM	MODIFICAR	ELIMINAR
1	DOCTORES	MODIFICAR	ELIMINAR
2	Carnaval 2013	MODIFICAR	ELIMINAR

1

Figura No. 188– Lista de los álbumes, modificar.

2.- Modificamos los datos que deseemos y presionamos el botón GUARDAR. (Ver Figura No. 189)



Figura No. 189– Modificar Álbum.

10.5.2.3.1. NUEVA IMAGEN

1.-Nos ubicamos en el formulario de NUEVA FOTOGRAFÍA, seleccionamos el archivo en el formulario y presionamos en GUARDAR. (Ver Figura No. 190)

INSERTAR FOTOGRAFÍA



Figura No. 190– Insertar imagen.

10.5.2.3.2. ELIMINAR IMAGEN

1.- En el formulario IMÁGENES, damos clic en ELIMINAR y se elimina la imagen del álbum. (Ver Figura No. 191)



Figura No. 191– Eliminar imágenes.

10.5.2.4. ELIMINAR ÁLBUM

1.- Nos situamos en la LISTA DE ÁLBUMES, damos clic en el vínculo ELIMINAR de la categoría deseada. (Ver Figura No. 192)

LISTA DE ALBUMES			
#	NOMBRE DEL ÁLBUM	MODIFICAR	ELIMINAR
1	DOCTORES	MODIFICAR	ELIMINAR
2	Carnaval 2013	MODIFICAR	ELIMINAR

1

Figura No. 192– Lista de los álbumes, eliminar.

2.- Aparecerá un mensaje de confirmación si escoge ACEPTAR se eliminara el álbum caso contrario si escoge CANCELAR no realiza ninguna acción. (Ver Figura No. 193)



Figura No. 193– Mensaje de Confirmación de Eliminación

10.5.3. ADMINISTRAR NOTICIAS

Esta página distribuida de la siguiente manera: (Ver Figura No. 194)

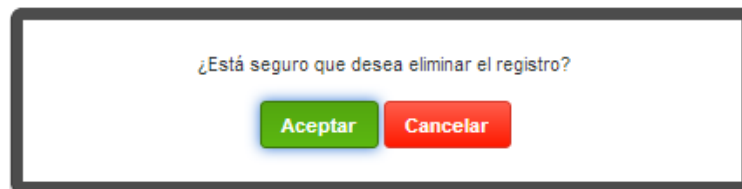

FARMACIA 7 DE AGOSTO

Pedidos online Cada vez más cerca de usted

PRINCIPAL
INGRESOS
REPORTES
ADMINISTRAR
SALIR

*Administrar Noticias

Usted a iniciado sesión como: MAURO

ADMINISTRACIÓN DE NOTICIAS

En esta sección podrá gestionar (insertar, eliminar, modificar) noticias e información referente a la farmacia

INSERTAR NOTICIA

NUEVA NOTICIA:

Título de la Noticia:

Descripción de la Noticia:

Imagen de la Noticia: [Seleccionar archivo] No se ha seleccionado ningún archivo

LISTA GENERAL DE LAS NOTICIAS

BÚSQUEDA DE NOTICIAS

Buscar por Título:

Se encontraron 3 registros con la búsqueda [Ver Todos](#)

LISTA DE NOTICIAS

#	TITULO	FECHA	MODIFICAR	ELIMINAR
1	Esquinas para Minusvalidos	2013-05-22	MODIFICAR	ELIMINAR
2	Entrega de la Pastilla Anticonceptiva	2013-05-16	MODIFICAR	ELIMINAR
3	Nueva Imagen y la Confianza de Siempre	2013-01-16	MODIFICAR	ELIMINAR

1

Figura No. 194– Página de noticias y opciones

10.5.3.1. NUEVO NOTICIA

1.-En esta sección podemos crear una nueva noticia. (Ver Figura No. 195)

INSERTAR NOTICIA

NUEVA NOTICIA

Título de la Noticia:

Descripción de la Noticia:

Imagen de la Noticia: No se ha seleccionado ningún archivo

Figura No. 195– Insertar una nueva noticia.

10.5.3.2. BUSCAR NOTICIA

En esta sección encontramos la lista general de las noticias que se encuentran, permitiendo hacer búsquedas de los mismos. (Ver Figura No. 196)

LISTA GENERAL DE LAS NOTICIAS

BÚSQUEDA DE NOTICIAS

Buscar por Título:

Se encontraron 3 registros con la búsqueda [Ver Todos](#)

LISTA DE NOTICIAS

#	TITULO	FECHA	MODIFICAR	ELIMINAR
1	Esquinas para Minusvalidos	2013-05-22	MODIFICAR	ELIMINAR
2	Entrega de la Pastilla Anticonceptiva	2013-05-16	MODIFICAR	ELIMINAR
3	Nueva Imagen y la Confianza de Siempre	2013-01-16	MODIFICAR	ELIMINAR

1

Figura No. 196– Insertar una nueva noticia.

1.-teniendo la lista de las noticias podemos hacer búsquedas por nombres de las mismos encontrando todos los registros que se encuentren. (Ver Figura No. 197)

LISTA GENERAL DE LAS NOTICIAS

BÚSQUEDA DE NOTICIAS

Buscar por Título:

Se encontraron 3 registros con la búsqueda [Ver Todos](#)

Figura No. 197– Buscar Noticias.

2.-En la siguiente tabla encontraremos la lista general de las noticias que se encuentran registrados. (Ver Figura No. 198)

LISTA DE NOTICIAS

#	TITULO	FECHA	MODIFICAR	ELIMINAR
1	Esquinas para Minusvalidos	2013-05-22	MODIFICAR	ELIMINAR
2	Entrega de la Pastilla Anticonceptiva	2013-05-16	MODIFICAR	ELIMINAR
3	Nueva Imagen y la Confianza de Siempre	2013-01-16	MODIFICAR	ELIMINAR

1

Figura No. 198– Lista de las noticias.

10.5.3.3. MODIFICAR NOTICIA

1.- Nos situamos en la LISTA DE LAS NOTICIAS, damos clic en el vínculo MODIFICAR de la categoría deseada. (Ver Figura No. 199)

LISTA DE NOTICIAS

#	TITULO	FECHA	MODIFICAR	ELIMINAR
1	Esquinas para Minusvalidos	2013-05-22	MODIFICAR	ELIMINAR
2	Entrega de la Pastilla Anticonceptiva	2013-05-16	MODIFICAR	ELIMINAR
3	Nueva Imagen y la Confianza de Siempre	2013-01-16	MODIFICAR	ELIMINAR

1

Figura No. 199– Lista de las noticias, modificar.

2.- Modificamos los datos que deseemos y presionamos el botón GUARDAR. (Ver Figura No. 200)

MODIFICAR NOTICIA

MODIFICAR NOTICIA

Título de la Noticia:

Descripción de la Noticia:

Imagen de la Noticia: No se ha seleccionado ningún archivo



Figura No. 200– Modificar Noticia.

10.5.3.4. ELIMINAR NOTICIA

1.- Nos situamos en la LISTA DE LAS NOTICIAS, damos clic en el vínculo ELIMINAR de la categoría deseada. (Ver Figura No. 201)

LISTA DE NOTICIAS

#	TITULO	FECHA	MODIFICAR	ELIMINAR
1	Esquinas para Minusvalidos	2013-05-22	MODIFICAR	ELIMINAR
2	Entrega de la Pastilla Anticonceptiva	2013-05-16	MODIFICAR	ELIMINAR
3	Nueva Imagen y la Confianza de Siempre	2013-01-16	MODIFICAR	ELIMINAR

1

Figura No. 201– Lista de los álbumes, eliminar.

2.- Aparecerá un mensaje de confirmación si escoge ACEPTAR se eliminara la noticia caso contrario si escoge CANCELAR no realiza ninguna acción. (Ver Figura No. 202)



Figura No. 202– Mensaje de Confirmación de Eliminación

10.5.4. ADMINISTRAR SERVICIOS

Esta página distribuida de la siguiente manera: (Ver Figura No. 203)

FARMACIA 7 DE AGOSTO
Pedidos online Cada vez más cerca de usted

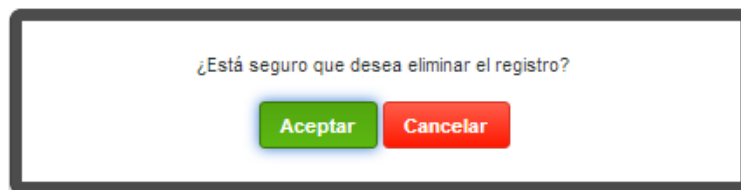
PRINCIPAL INGRESOS REPORTES ADMINISTRAR SALIR

*Administrar Servicios Usted a iniciado sesión como: admin

ADMINISTRACION DE SERVICIOS

En esta sección podrá gestionar (insertar, eliminar, modificar) servicio ofrecidos por la farmacia

INSERTAR SERVICIOS

NUEVO SERVICIO

Nombre del Servicio:

Descripción del Servicio:

Imagen del Servicio: No se ha seleccionado ningún archivo

LISTA GENERAL DE LAS NOTICIAS

BUSQUEDA DE SERVICIOS

Buscar por Título:

Se encontraron 2 registros con la búsqueda [Ver Todos](#)

Lista General de Productos

#	TITULO	DESCRIPCION	MODIFICAR	ELIMINAR
1	SERVICIO DE PEDIDO ONLINE	El servicio de pedido online, brinda la facilidad al cliente a realizar sus compras desde su hogar. Este servicio es solo para la ciudad de Chone	MODIFICAR	ELIMINAR
2	PLANIFAM	El servicio de Planificación Familiar (PLANIFAM) brinda servicio a la comunidad en general con respecto a todo la planificación familiar	MODIFICAR	ELIMINAR

Figura No. 203– Insertar un nuevo servicio.

10.5.4.1. NUEVO SERVICIO

1.-En esta sección podemos crear un nuevo servicio. (Ver Figura No. 204)

INSERTAR SERVICIOS

NUEVO SERVICIO

Nombre del Servicio:

Descripción del Servicio:

Imagen del Servicio: No se ha seleccionado ningún archivo

Figura No. 204– Insertar un nuevo servicio.

10.5.4.2. BUSCAR SERVICIO

En esta sección encontramos la lista general de los servicios que se encuentran, permitiendo hacer búsquedas de los mismos. (Ver Figura No. 205)

LISTA GENERAL DE LAS NOTICIAS

BÚSQUEDA DE SERVICIOS

Buscar por Título:

Se encontraron 2 registros con la búsqueda [Ver Todos](#)

LISTA DE SERVICIOS

#	TÍTULO	DESCRIPCIÓN	MODIFICAR	ELIMINAR
1	SERVICIO DE PEDIDO ONLINE	El servicio de pedido online, brinda la facilidad al cliente a relizar sus compras desde su hogar. Este servicio es solo para la ciudad de Chone	MODIFICAR	ELIMINAR
2	PLANIFAM	El servicio de Planificacion Familiar (PLANIFAM) brinda servicio a la comunidad en general con respecto a todo la planificacion familiar	MODIFICAR	ELIMINAR

1

Figura No. 205– Lista de los servicios.

1.-teniendo la lista de los servicios podemos hacer búsquedas por nombres de las mismos encontrando todos los registros que se encuentren. (Ver Figura No. 206)

BÚSQUEDA DE SERVICIOS

Buscar por Título:

Se encontraron 2 registros con la búsqueda [Ver Todos](#)

Figura No. 206– Buscar Servicio.

2.-En la siguiente tabla encontraremos la lista general de los servicios que se encuentran registrados. (Ver Figura No. 207)

LISTA DE SERVICIOS

#	TÍTULO	DESCRIPCIÓN	MODIFICAR	ELIMINAR
1	SERVICIO DE PEDIDO ONLINE	El servicio de pedido online, brinda la facilidad al cliente a relizar sus compras desde su hogar. Este servicio es solo para la ciudad de Chone	MODIFICAR	ELIMINAR
2	PLANIFAM	El servicio de Planificacion Familiar (PLANIFAM) brinda servicio a la comunidad en general con respecto a todo la planificacion familiar	MODIFICAR	ELIMINAR

1

Figura No. 207– Lista de los servicios.

10.5.4.3. MODIFICAR SERVICIO

1.- Nos situamos en la LISTA DE LOS SERVICIOS, damos clic en el vínculo MODIFICAR de la categoría deseada. (Ver Figura No. 208)

LISTA DE SERVICIOS

#	TÍTULO	DESCRIPCIÓN	MODIFICAR	ELIMINAR
1	SERVICIO DE PEDIDO ONLINE	El servicio de pedido online, brinda la facilidad al cliente a relizar sus compras desde su hogar. Este servicio es solo para la ciudad de Chone	MODIFICAR	ELIMINAR
2	PLANIFAM	El servicio de Planificacion Familiar (PLANIFAM) brinda servicio a la comunidad en general con respecto a todo la planificacion familiar	MODIFICAR	ELIMINAR

1

Figura No. 208– Lista de servicios, modificar.

2.- Modificamos los datos que deseemos y presionamos el botón GUARDAR. (Ver Figura No. 209)

MODIFICAR SERVICIOS

MODIFICAR SERVICIO

Nombre del Servicio:

Descripción del Servicio:

Imagen del Servicio: No se ha seleccionado ningún archivo



Figura No. 209– Modificar Noticia.

10.5.4.4. ELIMINAR NOTICIA

1.- Nos situamos en la LISTA DE LAS NOTICIAS, damos clic en el vínculo ELIMINAR de la categoría deseada. (Ver Figura No. 210)

LISTA DE SERVICIOS

#	TÍTULO	DESCRIPCIÓN	MODIFICAR	ELIMINAR
1	SERVICIO DE PEDIDO ONLINE	El servicio de pedido online, brinda la facilidad al cliente a relizar sus compras desde su hogar. Este servicio es solo para la ciudad de Chone	MODIFICAR	ELIMINAR
2	PLANIFAM	El servicio de Planificacion Familiar (PLANIFAM) brinda servicio a la comunidad en general con respecto a todo la planificacion familiar	MODIFICAR	ELIMINAR

1

Figura No. 210– Lista de los servicios, eliminar.

2.- Aparecerá un mensaje de confirmación si escoge ACEPTAR se eliminara el servicio caso contrario si escoge CANCELAR no realiza ninguna acción. (Ver Figura No. 211)



Figura No. 211– Mensaje de Confirmación de Eliminación

10.6. FINALIZAR SESIÓN

1.- Seleccionamos en la barra de menú el vínculo SALIR.  (Ver Figura No. 212)

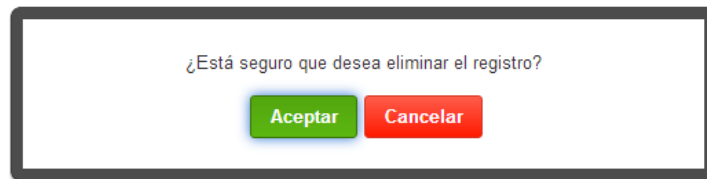

Figura No. 212– Finalizar Sesión o Salir

2.- Aparecerá un mensaje de confirmación si escoge ACEPTAR cerrara la sesión caso contrario si escoge CANCELAR no realiza ninguna acción. (Ver Figura No. 213)



Figura No. 213– Mensaje de Confirmación de Cerrar Sesión o Salir

3- Aparecerá un mensaje de alerta informando q se A FINALIZADO LA SESIÓN. (Ver Figura No. 214)



Figura No. 214– Mensaje de Alerta de Finalizar

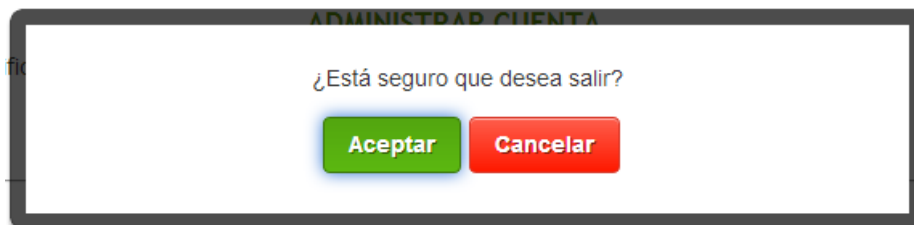
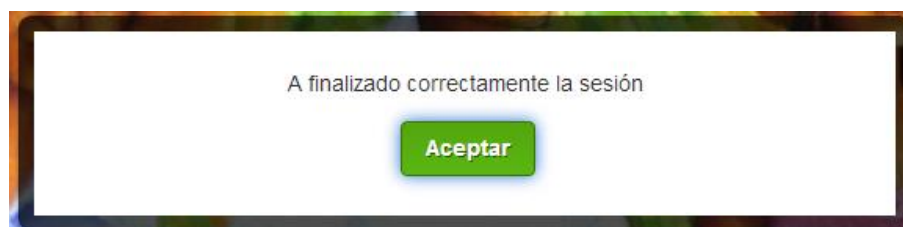